

Утверждены
приказом Минспорттуризма России
от 27 июля 2011 г. № 818 с изменениями,
внесенными приказами Минспорта России
от 8 июня 2017 г. № 500,
от 4 февраля 2019 г. № 71,
от 7 октября 2019 г. № 807,
от 12 октября 2020 г. № 760

ПРАВИЛА ВИДА СПОРТА «КОННЫЙ СПОРТ»

РАЗДЕЛ I. ОБЩИЕ ПОЛОЖЕНИЯ

Правила вида спорта «конный спорт» разработаны общероссийской спортивной федерацией по виду спорта «конный спорт» (далее – ОСФ) в соответствии с Правилами международных спортивных федераций (далее – МСФ), осуществляющих развитие спортивных дисциплин, внесенных во Всероссийский реестр видов спорта, по виду спорта «конный спорт» (далее – дисциплина).

Общий регламент (далее – ОР) – сборник официальных документов, разрабатываемый и утверждаемый ОСФ с учетом действующих международных правил и регламентов и содержащий дополнительные, детальные или же часто изменяемые требования к организации соревнований по конному спорту, подробное описание процедур по их проведению с учетом специфики разных дисциплин конного спорта и порядка принятия решений, касающихся различных вопросов, не освещенных подробно в настоящих правилах.

В ОР включены следующие разделы:

1. регламент организации соревнований по конному спорту, в том числе порядок формирования календаря соревнований по конному спорту на территории Российской Федерации;
2. регламент участия в национальных и в международных соревнованиях по конному спорту на территории Российской Федерации;
3. ветеринарный регламент;
4. антидопинговые правила в отношении лошадей
5. дисциплинарный кодекс ОСФ,

а также могут быть включены иные разделы, детализирующие настоящие Правила, но не противоречащие им.

Все соревнования по конному спорту на территории Российской Федерации, за исключением международных, организуются и проводятся в соответствии с настоящими Правилами, ОР, Положениями и регламентами, детализирующими условия проведения и участия в конкретных турнирах.

При возникновении спорных или неописанных ситуаций, не предусмотренными вышеназванными документами во время проведения соревнований, следует руководствоваться Правилами МСФ.

Глава I. ВВЕДЕНИЕ И ОПРЕДЕЛЕНИЯ

Статья 1. Введение

1.1 Конный спорт представляет собой многогранную спортивную деятельность, которая всегда осуществляется спортсменом либо верхом на лошади, либо с помощью иных способов ее контроля: в экипаже (драйвинг), на корде (вольтижировка), частично пешком в поводу (в пробегах). Эта спортивная деятельность может осуществляться как парой спортсмен/лошадь, так и одной соревновательной единицей.

1.2 Отличительной особенностью конного спорта по сравнению с другими видами спорта является то, что животное (лошадь) является партнером спортсмена, так как ее уровень спортивной подготовки, состояние здоровья и общефизическое состояние напрямую влияет на результат выступления.

1.3 Разнообразие взаимодействия человека и лошади в конном спорте проявляется в спортивных дисциплинах/группах дисциплин значительно отличающихся друг от друга по:

- содержанию спортивного состязания;
- продолжительности спортивного состязания;
- характеристикам места проведения соревнований, спортивного оборудования, инвентаря и экипировки (снаряжения), и их описанию;
- техническим разрешенным и запрещенным действиям спортсмена(ов);
- критериям и способам оценки выступления участников соревнований;

и по иным необходимым критериям, исходя из специфики каждой спортивной дисциплины и детализированы в последующих разделах настоящих Правил (далее – Правила по спортивной дисциплине).

1.4 При возникновении спорных или неописанных ситуаций, или в исключительных обстоятельствах главная судейская коллегия или любое другое уполномоченное на выполнение соответствующих обязанностей лицо,

или организация должны принять решение, отвечающее духу спорта и максимально приближенное к намерениям данных Правил и ОР для обеспечения равных и справедливых условий для всех участников соревнований.

1.5 Исполнительный орган ОСФ принимает окончательное решение в отношении интерпретации настоящих Правил и ОР.

Статья 2. Определения и понятия

2.1. Для целей настоящих правил под лошадью понимается животное – представитель рода *Equis*, выступающее в одной и более дисциплин конного спорта, без ограничения максимальной высоты в холке (лошадь) или высотой до 150 см в холке (пони), если иное не указано отдельно.

2.2. «Участник соревнований» - спортивная пара спортсмен/лошадь (или соревновательная единица), чье выступление оценивается судьями в номере программы.

а) «Спортсмен» и «всадник» являются синонимами и определяют лицо, управляющее лошадью сидя верхом на ней.

б) «Соревновательная единица» – на соревнованиях по вольтижировке лонжер, лошадь и вольтижеры; на соревнованиях по драйвингу – драйвер, лошадь и грумы выступают как соревновательная единица.

в) «Спортсмен» и «драйвер» являются синонимами в части Правил по драйвингу и определяют одно лицо - человека, который официально заявлен и участвует в конкретном виде программы и собственноручно управляет экипажем.

г) «Грум» – помощник Драйвера в соревнованиях по драйвингу, входящий в состав «соревновательной единицы» (участника). Грум также, как и драйвер, является спортсменом.

д) «Вольтижер» – это часть соревновательной единицы, участник соревнований по вольтижировке выполняющий гимнастические и акробатические упражнения на лошади.

е) «Лонжер» – это часть соревновательной единицы в соревнованиях по вольтижировке, участник соревнований, осуществляющий управление лошадью в центре арены во время исполнения программы.

2.3. «Выступление» - выполнение определенной правилами для данной дисциплины последовательности упражнений индивидуальным спортсменом или соревновательной единицей оцениваемое спортивными судьями.

2.4. «Номер программы» (в том числе: езда, маршрут, заезд, раздел программы) - каждое отдельное соревнование как совокупность выступлений

участников, по итогам которого они ранжируются по местам этого же конкретного соревнования (маршрута, езды, заезда, раздела программы, и т.п.) в зависимости от полученных ими оценок (или результата). Каждый номер программы может проводиться как неотъемлемая часть класса (тура) / вида программы или отдельно, в соответствии с положением (регламентом) о соревнованиях.

2.5. «Раздел программы» - данный термин применяется только в комбинированных дисциплинах – в группах дисциплин троеборье, драйвинг, джигитовка - где участие в каждом соревновании программы обязательно для допуска к следующему и финальному распределению мест.

2.6. «Класс» (тур/круг) - совокупность нескольких соревнований (номеров программы) одной и той же группы технической сложности, в результате которых осуществляется финальное распределение мест (ранжирование) среди участников данной группы технической сложности.

2.7. «Группа технической сложности» - соревнования сходного уровня технической сложности. В соревнованиях без ограничения верхней границы возраста выделяется 4 группы («А», «В», «С», «D»), в соревнованиях с ограничением верхней границы возраста – 2 группы («А» и «В»).

2.8. «Турнир» (Соревнование) - физкультурное мероприятие и/или спортивное соревнование, состоящее из соревнований по одной или нескольким видам программ, по одной или нескольким спортивным дисциплинам, проводимые в одни и те же (или близкие) сроки под контролем одного Оргкомитета.

2.9. «Классификация в номере программы» - ранжирование (распределение по местам) участников каждого номера программы (маршрута, езды, заезда, раздела и т.п.) в зависимости от результатов выступлений (полученных ими оценок/результата).

2.10. «Классификация в классе» (туре) - ранжирование (распределение по местам) участников по совокупности результатов, показанных в соревнованиях, включенных в соответствующий класс в соответствии с утвержденным в положении (регламенте) о соревнованиях вариантом распределения участников по местам.

2.11. «Классификация в виде программы» - ранжирование (распределение по местам) участников данного вида программы.

2.12. «Чемпионат» - главный турнир сезона по каждой спортивной дисциплине, на котором из числа участников без ограничения верхней границы возраста, определяется лучший участник или лучшая команда в пределах определенной географической территории.

2.13. «Первенство» - главный турнир сезона по каждой спортивной дисциплине для определенной возрастной группы участников с ограничения верхней границы возраста, на котором определяется лучший участник или лучшая команда в пределах определенной географической территории.

2.14. «Кубок» - один турнир или турнир, состоящий из нескольких последовательных соревнований, на первое из которых не требуется предварительная квалификация. Победитель многоэтапного Кубка всегда определяется по результату в финальной части соревнований.

2.15. «Организатор» – юридическое лицо, которое инициирует проведение соревнований, а также разрабатывает и утверждает положение (регламент) о соревновании, определяет условия и календарный план его проведения, программу и условия допуска участников, порядок выявления лучшего участника или лучших участников и иные условия в полном соответствии с настоящими Правилами и ОР. Организатор определяет порядок организационного и иного обеспечения соревнования, обеспечивает финансирование соревнования, осуществляет иные полномочия, предусмотренные законодательством.

2.16. «Проводящая организация» - юридическое лицо, принявшее на себя обязательства по исполнению требований по организации и проведению соревнований в соответствии с настоящими Правилами, ОР, положением и регламентом о соревнованиях, в том числе по подготовке места проведения соревнований, обслуживанию соревнований на возмездной или безвозмездной основе. Представители проводящей организации входят в Оргкомитет.

2.17. «Оргкомитет» (или Организационный комитет, ОК) - группа физических лиц, назначенных организатором - представители заинтересованных юридических лиц и специалисты, непосредственно занимающихся всеми аспектами подготовки и проведения соревнований.

2.18. «Положение о соревнованиях» по конному спорту – документ, определяющий общие условия и календарный план проведения официальных спортивных соревнований и физкультурных мероприятий, условия допуска участников, порядок выявления лучшего участника или лучших участников и условия финансирования организации и проведения соревнований.

2.19. «Положение (регламент) о соревнованиях» - документ, разрабатываемый Организатором в дополнении к Положению о соревнованиях и детально регламентирующий порядок и условия проведения конкретных соревнований (а также турнира/серии соревнований), список судейской коллегии и предварительное расписание соревнований. Для соревнований, имеющих отборочную и финальную стадии их проведения,

или проводящихся в несколько этапов, может составляться единое положение (регламент) и регламент на каждый этап соревнований, который не может противоречить условиям, изложенным в Положении о соревнованиях.

2.20. «Категория участников» - участники соревнований, отобранные о возрасту спортсменов или по одному из следующих признаков:

- половому;
- профессиональному;
- группы обучающейся молодежи (студенты, школьники);
- иные признаки (на жеребцах/кобылах, ограничение пород лошадей и т.п.).

2.21. «Минимальный квалификационный результат» (МКР, MER – Minimum Eligibility Requirement) – результат выступления на квалификационных соревнованиях в пределах определенных минимальных параметров (показателей). Термин может быть применен отдельно к спортсмену, и/или отдельно к лошади или к спортивной паре (соревновательной единице).

2.22. «Минимальные квалификационные требования» (МКТ) – совокупность одного или нескольких МКР необходимых последующего допуска к соревнованиям следующего, более высокого, технического уровня или статуса. МКТ могут иметь ограничения по давности выполнения или выполняться пожизненно (применяется только для спортсменов). Выполнение МКТ к соревнованиям более высокого уровня может ограничивать участие в соревнованиях предыдущих уровней сложности. В случае если в качестве участника представлены 2 и более спортсмена или лошади, то для допуска МКТ должны быть выполнены каждым из них.

2.23. «Серия соревнований» - несколько соревнований (или многоэтапные соревнования), объединенные одним названием и проходящих последовательно в рамках различных турниров, если по их результатам проводится или окончательная классификация (заочные соревнования), или квалификация для участия в финальном турнире (многоэтапные соревнования), или вручается отдельный приз.

2.24. «Место проведения соревнований» - объект спорта, а также территории, специально подготовленные для проведения соревнований. Для проведения соревнований по спортивным дисциплинам конного спорта могут также использоваться временно организованные площадки и участки природного ландшафта, включающие, водоемы, лесные массивы, участки дорог. К месту проведения соревнований по конному спорту всегда относятся конюшенная зона и зона соревнований: соревновательные площадки

(«боевое» поле/арена/трасса), разминочные и/или тренировочные площадки, вспомогательные помещения, предназначенные для проведения соревнований.

2.25. «Спортивная площадка» - любая площадка в месте проведения соревнований, предназначенная для выступлений, ветеринарной выводки, проводки, тренировки или разминки и обозначенная Оргкомитетом соответствующим образом.

2.26. «Спортивная арена» («боевое поле», «манеж», «трасса», «дорожка», «трек») - явным образом огороженное место, где происходит оценка выступления спортсмена судьями с целью определения первенства в данном номере программы, или в совокупности выступлений в виде программы.

2.27. «Разминочное поле» - явным образом ограниченное место, используемое только участниками данного номера программы (соревнования, езды, маршрута и т.д.) для разминки непосредственно перед своим выступлением.

2.28. «Тренировочное поле» - явным образом ограниченное место, предоставленное в определенное время для тренировок участников данного турнира. В некоторых случаях тренировочное и разминочное поле могут быть объединены на одной спортивной площадке, с обязательным составлением расписания разминок и тренировок участников таким образом, чтобы они не мешали друг другу и проведению соревнований.

2.29. «Оборудование» - оборудование спортивной площадки (системы учета времени, табло, ограждение, судейские кабины и т.п.) и места проведения соревнований (конюшни, парковки спецтранспорта и т.п.).

2.30. «Экипировка» - форма одежды (в том числе «боевая» форма) спортсмена.

2.31. «Инвентарь» - снаряжение лошади и другой инвентарь, необходимый для выступления каждой пары спортсменов/лошадь или соревновательной единицы, к ним, в зависимости от дисциплины, относятся: седло, оголовье, хлыст, бич, корда, экипаж и др. (см. соответствующие статьи разделов правил).

2.32. «Официальное лицо соревнований» - физическое лицо, назначенное Оргкомитетом по согласованию с ОСФ и/или РСФ для выполнения на соревнованиях определенных Правилами функций. К официальным лицам соревнований относятся все члены главной судейской коллегии, другие спортивные судьи и персонал соревнований, наделенные определенными полномочиями в соответствии с настоящими Правилами.

2.33. «Главная судейская коллегия» (далее - ГСК) - главный судья, главный секретарь, все судьи – члены Гранд жюри, а также другие официальные лица турнира, принимающие решения в рамках своих полномочий: заместитель главного секретаря, технический делегат, ветеринарный делегат / председатель ветеринарной комиссии в дисциплине «пробеги», шеф-стюард, курс-дизайнер, председатель и члены апелляционного комитета (если назначен). Кандидатуры членов ГСК должны быть перечислены в Положении (регламенте) о соревнованиях до его утверждения/согласования ОСФ и/или РСФ.

2.34. «Судья - член Гранд жюри» - член ГСК, оценивающий выступление участника в каждом номере программы.

2.35. «Спортивный судья» - физическое лицо, в чьи обязанности входит либо помощь членам ГСК в рамках осуществления их функций (ассистенты членов ГСК и читчики), либо выполнение отдельных определенных функций при проведении соревнований, влияющих на классификацию участников (судья на поле / судья на препятствии, секретарь, стюард, секундометрист и т.п.).

2.36. «Исключение из соревнования» - санкция, налагаемая ГСК за предусмотренные Правилами ошибки или незначительное нарушение правил, когда пара всадник лошадь отстраняется от продолжения участия в данном номере программы или в виде программы.

2.37. «Техническая дисквалификация» - санкция, налагаемая ГСК или вышестоящим органом в случае грубых нарушений, подразумевающая аннулирование результата выступления и запрет на допуск участника в других номерах программы турнира или спортсмена на других лошадях в одном или нескольких классах. Техническая дисквалификация может быть наложена «задним числом».

2.38. «ЕКП» - Единый календарный план межрегиональных, всероссийских и международных физкультурных мероприятий и спортивных мероприятий.

2.39. МСФ – международная спортивная федерация:

«FEI» (Federation Equestre Internationale) - Международная федерация конного спорта;

«ITPF» (International Tent Pegging Federation) - Международная федерация тентпеггинга;

«IEDF» (International Equestrian Dzhigitovka Federation) – Международная федерация конноспортивной джигитовки.

2.40. ОСФ – общероссийская спортивная федерация по виду спорта «конный спорт».

2.41. РСФ – региональная спортивная федерация по виду спорта «конный спорт».

2.42. ЕВСК – Единая всероссийская спортивная классификация.

Статья 3. Дисциплины конного спорта

3.1. Официальные соревнования на территории Российской Федерации проводятся в спортивных дисциплинах, включенных во Всероссийский реестр видов спорта:

№ п/п	Наименование спортивной дисциплины	Обозначение ***	Наименование спортивной дисциплины в соответствии с Правилами МСФ	МСФ
1.	Выездка **	CDN	Dressage	FEI
2.	Выездка – командные соревнования **	CDNO		
3.	Выездка (высота в холке до 150 см) *	CDNP		
4.	Выездка (высота в холке до 150 см) – командные соревнования *	CDNPO		
5.	Конкур **	CSN	Jumping	FEI
6.	Конкур – командные соревнования **	CSNO		
7.	Конкур (высота в холке до 150 см) *	CSNP		
8.	Конкур (высота в холке до 150 см) – командные соревнования *	CSNPO		
9.	Троеборье **	CCN	Eventing	FEI
10.	Троеборье – командные соревнования **	CCNO		
11.	Троеборье (высота в холке до 150 см) *	CCNP		
12.	Троеборье (высота в холке до 150 см) – командные соревнования *	CCNPO		

№ п/п	Наименование спортивной дисциплины	Обозначение ***	Наименование спортивной дисциплины в соответствии с Правилами МСФ	МСФ
13.	Вольтижировка	CVN	Vaulting	FEI
14.	Вольтижировка – пара	CVN-PdD (Pas-De-Deux		
15.	Вольтижировка - группа	CVN-Squad		
16.	Драйвинг - одиночная упряжка	CAN-H1	Driving	FEI
17.	Драйвинг (высота в холке до 150 см) - одиночная упряжка	CAN-P1		
18.	Тентпеггинг	CTN	Tentpegging	ITPF
19.	Тентпеггинг – командные соревнования	CTNO		
20.	Пробеги	CEN	Endurance	FEI
21.	Джигитовка	CDzN	Dzigitovka	IEDF

* дисциплины для всадников на лошадях до 150 см. в холке (пони), имеющие свою специфику, связанную с ростом лошади и, соответственно, минимальным и максимальным возрастом спортсмена.

** олимпийские дисциплины конного спорта.

*** в обозначениях дисциплин:

С (1-я буква) - обозначает спортивные соревнования, физкультурные мероприятия,

Д - спортивные соревнования, физкультурные мероприятия по выездке,

С - спортивные соревнования, физкультурные мероприятия по конкуру,

С (2-я буква) - спортивные соревнования, физкультурные мероприятия по троеборью,

Е - спортивные соревнования, физкультурные мероприятия по пробегам,

V - спортивные соревнования, физкультурные мероприятия по вольтижировке,

А - спортивные соревнования, физкультурные мероприятия по драйвингу,

H1 - дисциплина «драйвинг - одиночная упряжка»,

P1 - дисциплина «драйвинг (высота в холке до 150 см) - одиночная упряжка»,

T – спортивные соревнования, физкультурные мероприятия по тентпеггингу;

Dz - спортивные соревнования, физкультурные мероприятия по джигитовке;

I - международные спортивные соревнования, физкультурные мероприятия;

N - национальные спортивные соревнования, физкультурные мероприятия;

O - официальный командный зачет;

P - обозначение типа лошади (пони) для спортивных дисциплин «выездка (высота в холке до 150 см)», «конкур (высота в холке до 150 см)», «троеборье (высота в холке до 150 см)»;

К обозначениям спортивных дисциплин могут быть добавлены следующие знаки, характеризующие категорию участников соревнований или уровень технической сложности:

1*, 2*, 3*, 4*, 5* - технический уровень сложности спортивных соревнований, физкультурных мероприятий;

УН - для дисциплин «выездка», «конкур», «троеборье», «пробеги», «драйвинг – одиночная упряжка» и «драйвинг (высота в холке до 150 см) – одиночная упряжка» спортивные соревнования, физкультурные мероприятия среди мужчин и женщин на молодых лошадях,

Иные дополнительные обозначения, принятые в отдельных дисциплинах конного спорта описаны в спортивных правилах.

2. Дисциплины «троеборье», «драйвинг», «джигитовка» относятся к комбинированным дисциплинам. Они включают в себя несколько разделов, имеющих характерные признаки разных дисциплин и значительно отличающихся между собой по содержанию той или иной дисциплины, в каждом из которых спортсмен участвует на одной и той же лошади, показывая комплексную подготовку именно как спортивная пара спортсмен/лошадь.

Глава II СОРЕВНОВАНИЯ

Статья 4. Характер соревнования

4.1. Межрегиональные и всероссийские спортивные соревнования, проводятся, в соответствии с Единым календарным планом межрегиональных, всероссийских и международных физкультурных и

спортивных мероприятий, утвержденным федеральным органом исполнительной власти в области физической культуры и спорта.

4.2. По характеру соревнования могут быть личными, командными, лично-командными и личными с подтверждением командного зачета.

4.3. Личными считаются соревнования, в которых результаты засчитываются каждому участнику отдельно и каждый участник отдельно классифицируется.

4.4. Командными считаются соревнования, в которых результаты отдельных участников засчитываются команде в целом и классифицируются только команды.

4.5. Лично-командными считаются соревнования, в которых результаты засчитываются одновременно отдельным участникам и команде в целом, и классифицируются как команды, так и отдельные участники.

4.6. Личными с подтверждением командного зачета – вольтижировка.

Статья 5. Категории участников

5.1 Половые группы спортсменов.

5.1.1 Половая принадлежность не учитывается для участия в официальных соревнованиях по конному спорту, мужчины и женщины (юниоры и юниорки, юноши и девушки, мальчики и девочки), соревнуются в общем зачете. Исключение – спортивная дисциплина «вольтижировка».

5.1.2 В связи с вышеизложенным, для целей настоящих правил используется термин «спортсмен», независимо от пола.

5.1.3 В отдельных случаях – кроме официальных соревнований – Организатор имеет право установить ограничения по половому признаку.

5.2 Возрастные группы спортсменов.

5.2.1 Официальные соревнования по конному спорту проводятся в следующих возрастных группах.

Категория участников и ее обозначение ¹	Группа технической сложности ²	Взрослые (S)	Юниоры (U25, Y, YJ)	Юноши (J)	Дети (Ch, K)
Возрастная группа спортсменов в соответствии с ЕВСК Дисциплина		Мужчины и женщины ³ , минимальный возраст спортсмена в	Юниоры и юниорки	Юноши и девушки	Мальчики и девочки
CDN, CDNO	«А»	16 лет	16-25 лет (U25) 16-21 год (Y)	14-18 лет (J)	до 15 лет ⁴ (Ch)
	«В»	16 лет	16-21 год (Y)		
	«С»	16 лет			
	«D»	18 лет			

¹ Условные обозначения возрастных категорий (в соответствии с правилами МСФ):

S (Senior) – соревнования среди мужчин и женщин, при отсутствии обозначения по умолчанию принимается, что соревнования среди мужчин и женщин;

U-25 (Under 25) - соревнования среди юниоров и юниорок (16-25 лет),

Y (Young rider) - соревнования среди юниоров и юниорок (16-21 год);

YJ (Young rider/Junior)- соревнования среди юниоров и юниорок (14-21 год),

J (Junior)- соревнования среди юношей и девушек (14-18 лет), для спортивной дисциплины «вольтижировка» - соревнования среди юношей и девушек (до 19 лет),

Ch (Children) – для спортивных дисциплин «конкур», «конкур – командные соревнования», «троеборье», «троеборье-командные соревнования», «драйвинг (высота в холке до 150 см) – одиночная упряжка» - соревнования мальчиков и девочек (12-14 лет),

для спортивных дисциплин «выездка», «выездка - командные соревнования», «вольтижировка», «пробеги» - соревнования среди мальчиков и девочек (до 15 лет), для спортивных дисциплин «выездка (высота в холке до 150 см)», «выездка (высота в холке до 150 см) – командные соревнования», «конкур (высота в холке до 150 см)», «конкур (высота в холке до 150 см) – командные соревнования», «троеборье (высота в холке до 150 см)», «троеборье (высота в холке до 150 см) – командные соревнования» - соревнования среди мальчиков и девочек (12-16 лет);

K (Kids) – для спортивной дисциплины «вольтижировка» спортивные соревнования, физкультурные мероприятия среди мальчиков и девочек (до 11 лет), для спортивной дисциплины «драйвинг - (высота в холке до 150 см) - одиночная упряжка» спортивные соревнования, физкультурные мероприятия среди мальчиков и девочек (до 12 лет), для спортивных дисциплин «выездка (высота в холке до 150 см)», «выездка (высота в холке до 150 см) – командные соревнования», «конкур (высота в холке до 150 см)», «конкур (высота в холке до 150 см) – командные соревнования», «троеборье (высота в холке до 150 см)», «троеборье (высота в холке до 150 см) – командные соревнования» - соревнования среди мальчиков и девочек (до 13 лет);

² В соревнованиях группы «С» применяются дополнительные ограничения по возрасту спортсменов, связанные с возрастом лошади или уровнем сложности соревнования.

³ В случаях, описанных в правилах по соответствующей дисциплине, к соревнованиям могут быть допущены спортсмены с 12 лет – кроме соревнований чемпионатов, кубков, всероссийских спортивных соревнований, включенных в ЕКП.

⁴ 10-14 лет, допуск спортсменов 10-11 лет осуществляется в соответствии с критериями, описанными в правилах по соответствующей спортивной дисциплине.

Категория участников и ее обозначение ¹	Группа технической сложности ²	Взрослые (S)	Юниоры (U25, Y, YJ)	Юноши (J)	Дети (Ch, K)
Возрастная группа спортсменов в соответствии с ЕВСК			Мужчины и женщины ³ , минимальный возраст спортсмена	Юниоры и юниорки	Юноши и девушки
Дисциплина					
CSN, CSNO	«А»	16 лет	16-25 лет (U25) 16-21 год (Y)	14-18 лет (J)	12-14 лет (Ch)
	«В»	16 лет *	16-21 год (Y)		
	«С»	16 лет			
	«D»	18 лет			

Категория участников и ее обозначение ¹	Группа технической сложности ²	Взрослые (S)	Юниоры (U25, Y, YJ)	Юноши (J)	Дети (Ch, K)
Возрастная группа спортсменов в соответствии с ЕВСК Дисциплина		Мужчины и женщины ³ , минимальный возраст спортсмена в	Юниоры и юниорки	Юноши и девушки	Мальчики и девочки
CDNP, CDNPO, CSNP, CSNPO	«А»				12-16 лет (Ch) до 13 лет (K) ⁵
	«В»				
CCN, CCNO	«А»	18 лет	16-21 год (Y)	14-18 лет (J)	12-14 лет (Ch)
	«В»	14 лет *			
	«С»	14 лет			
	«D»	18 лет			
CCNP, CCNPO	«А»				12-16 лет (Ch)
	«В»				
CEN	«А»	14 лет	14-21 год (YJ)		До 15 лет (Ch) ⁶
	«В»	14 лет *			
	«С»	14 лет			
	«D»	18 лет			
CVN	«А»	16 лет		до 19 лет (J) ⁷	до 15 лет (Ch) ⁸ до 11 лет (K) ⁹
	«В»	16 лет		до 19 лет (J) ¹⁰	до 15 лет (Ch) ¹¹ до 11 лет (K) ¹²
	«D»	18 лет			
CVN-PdD	«А»	16 лет			
	«В»	14 лет			
	«D»	18 лет			
CVN-Squad	«А»	10 лет			
	«В»	10 лет			
	«D»	18 лет			
CAN	«А»	14 лет	16-21 год (Y)	14-18 лет (J)	
	«В»	14 лет			
	«С»	16 лет			
	«D»	18 лет			

⁵ 10-12 лет⁶ 10-14 лет, допуск спортсменов 10-11 лет осуществляется в соответствии с критериями, описанными в правилах по соответствующей дисциплине.⁷ 14-18 лет⁸ 12-14 лет⁹ 10 лет¹⁰ 12-18 лет¹¹ 10-14 лет¹² 10 лет

Категория участников и ее обозначение ¹	Группа технической сложности ²	Взрослые (S)	Юниоры (U25, Y, YJ)	Юноши (J)	Дети (Ch, K)
Возрастная группа спортсменов в соответствии с ЕВСК Дисциплина		Мужчины и женщины ³ , минимальный возраст спортсмена в	Юниоры и юниорки	Юноши и девушки	Мальчики и девочки
CANP	«А»	14 лет	16-21 год (Y)	14-18 лет (J)	12-14 лет (Ch) до 12 лет (K) ¹³
	«В»	14 лет			
	«С»	16 лет			
	«D»	18 лет			
CTN, CTNO	«А», «В»	15 лет			
CDzN	«А», «В»	12 лет			

* в исключительных случаях, описанных в правилах по соответствующей дисциплине к соревнованиям могут быть допущены спортсмены с 12 лет – кроме соревнований чемпионатов, Кубков, всероссийских спортивных соревнований, включенных в ЕКП.

5.2.2 Для допуска к участию в соревнованиях спортсмен должен достичь установленного возраста в календарный год проведения соревнований.

5.2.3 Участники (спортсмены и лошади), выступающие в соревнованиях определенной группы технической сложности, не должны быть моложе минимального возраста, установленного для соревнований данной группы технической сложности.

5.2.4 В возрасте, который относится одновременно к двум или более возрастным группам (т.е., при наложении границ возрастных категорий), спортсмен на разных лошадях имеет право выступать в двух и более возрастных группах при условии выполнении МКТ.

5.3 Спортсмены, выступающие в соревнованиях любого статуса с ограничением верхней границы возраста (юниоры, юниорки, юноши, девушки, мальчики, девочки), при условии выполнения МКТ (если они установлены), могут выступать на общих основаниях в соревнованиях среди спортсменов без ограничения верхней границы возраста при условии соответствия иным условиям допуска, указанным в Положении о соревновании. В случаях, если соревнования для разных возрастных групп

¹³ 10-11 лет

проводятся в рамках одного турнира, такой спортсмен может выступать на одной и той же лошади только в одной возрастной группе.

5.4 Спортсмены, выступающие на лошадях до 150 см. в холке (пони) могут выступать на общих основаниях в соревнованиях среди мальчиков и девочек и/или юношей и девушек в дисциплинах на спортивных лошадях при условии выполнения МКТ, если они установлены. Исключение: соревнования первенства России, чемпионат России по драйвингу.

5.5 Минимальные требования к соответствию возраста лошади для допуска к участию в соревнованиях соответствующих групп технической сложности соблюдаются в соответствии с разделами спортивных правил.

5.6 Границы допуска спортсменов и лошадей к официальным соревнованиям межрегионального статуса и выше определены в Приложениях 6 и 7.

Статья 6. Турнир по конному спорту

6.1 Турнир по конному спорту должен проводиться в рамках настоящих Правил под руководством ОК во взаимодействии с общероссийской общественной организацией по виду спорта «конный спорт» или ее подразделением для спортсменов из одного или нескольких субъектов РФ.

6.2 Кроме случаев, прямо предусмотренных настоящими Правилами, регламентами и положением, для участия в турнире по конному спорту, дополнительный квалификационный отбор не предусматривается.

6.3 ОК определяет программу турнира, категории участников, списки официальных лиц самостоятельно, кроме случаев, прямо предусмотренных настоящими Правилами.

6.4 Турнир по конному спорту может проводиться в один день. В этом случае используются специальные ветеринарные процедуры и положения стюардинга для однодневных турниров.

Статья 7. Чемпионат субъекта Российской Федерации

7.1. Чемпионат субъекта Российской Федерации должен быть организован в рамках настоящих Правил при участии органа исполнительной власти в области физической культуры и спорта данного субъекта Российской Федерации.

7.2. Чемпионат субъекта Российской Федерации это, в первую очередь, соревнования для индивидуальных участников. Однако в рамках этого турнира могут проводиться и соревнования для команд, создаваемых по

территориальному или иному признаку и состоящих не более чем из 4-х спортсменов.

Статья 8. Официальные турниры

8.1 Официальный турнир — это турнир, внесенный в официальный календарь исполнительного органа власти в области физической культуры и спорта. Дата и место проведения официального турнира утверждаются Исполнительным органом общественной общероссийской организации по виду спорта «конный спорт» и публикуются в официальном календаре. После публикации в официальном календаре дата или место проведения официального турнира могут быть изменены только при исключительных обстоятельствах и с одобрения исполнительного органа в области физической культуры и спорта. Информация об изменении сроков или места проведения соревнований должна быть опубликована как можно быстрее.

8.2 Чемпионат и первенство федерального округа по каждой дисциплине открыт для участия спортсменов и команд из субъектов Российской Федерации, относящихся к данному федеральному округу. Условия допуска иных спортсменов должны быть определены в положении (регламенте) о данном турнире. Эти соревнования могут быть организованы один раз в год. По крайней мере, четыре команды должны быть в наличии и участвовать в первой выводке.

8.3 ОК официального турнира должен использовать официальную эмблему ОСФ на всех плакатах, афишах, обложках программ и других печатных и электронных материалах.

8.4 Программа официальных спортивных соревнований должна соответствовать Приложению 6.

Статья 9. Чемпионаты, Кубки и Первенства России

9.1 Чемпионат, Кубок, первенство России по каждой дисциплине, может проводиться один раз в год.

9.2 Программа чемпионатов, кубков, первенств России должна соответствовать Приложению 6б.

9.3 Участие в чемпионате России и в Кубке России, как правило, регламентируется Положением об их проведении.

9.4 ОСФ может принять решение о проведении чемпионатов, кубков и первенств России по нескольким или всем дисциплинам конного спорта, перечисленным в статье 3 настоящих Правил, в одном месте и в одно время.

9.5 На чемпионате, Кубке и первенстве России официальная эмблема ОСФ должна присутствовать на всех плакатах, афишах, на первых страницах

программы и положения о соревнованиях, а также на других печатных и электронных материалах, распространяемых ОК.

Статья 10. Организация турнира. Общие требования к формированию положения, регламента и программы соревнований.

1. Положение о соревнованиях разрабатывается ОСФ/РСФ и включает в себя:

а) общие сведения соревнованиях, включающее наименование, место проведения; характер соревнований; планируемое количество участников и состав команды, программу и расписание соревнований.

б) требования к допуску участников;

в) условия подведения итогов;

г) условия финансирования соревнований.

Утвержденное Положение о соревнованиях является основанием для командирования членов спортивной сборной команды, спортивных судей, оплаты транспортировки, размещения и питания спортивных лошадей.

2. Положение (регламент) о соревнованиях разрабатывается Организатором. Оно содержит детализированные условия проведения соревнований, а именно:

а) ссылки на документы, регламентирующие проведение соревнований;

б) перечень организаторов, состав оргкомитета и необходимую контактную информацию;

в) точное место проведения соревнований, желательно, с указанием его GPS-координат, времени открытия конюшенной зоны для заезда участников и контакты лиц, назначенных оргкомитетом для проверки ветеринарных разрешений и последующего размещения лошадей, необходимую информацию для оформления ветеринарных документов на транспортировку лошадей;

г) состав Главной судейской коллегии;

д) технические условия проведения соревнований (в помещении/ на открытом воздухе, размеры соревновательной и разминочной площадок, наличие и количество тренировочных площадок, тип грунта, протяженность трассы и т.п.);

е) другие условия проведения соревнований: условия размещения участников соревнований и лошадей;

ж) детальные условия допуска участников как к соревнованиям в целом, так и к отдельным номерам программ, порядок формирования спортивных команд – для командных соревнований;

з) программа и расписание соревнований, включающее дату, время работы комиссии по допуску, включая время начала ветеринарной инспекции, технических совещаний и жеребьевки, дату и время проведения церемоний открытия и закрытия соревнований;

Программа соревнований должна содержать детальную информацию о всех номерах программы: технический уровень соревнования, категории допущенных участников и их количество (если необходимо), условия классификации в соревновании (если необходимо).

и) порядок классификации участников в номере программы, группе технической сложности, виде программы и условия проведения церемоний награждения.

к) подробные финансовые условия участия, с указанием размера и сроков внесения заявочных или стартовых взносов и других, дополнительных статей расходов, оплачиваемых участниками (например, стоимость подстилки, фуража, удаления навоза);

- стартовый взнос определяются как взнос, устанавливаемый за участие в одном номере программы;

- заявочный взнос определяется как взнос, устанавливаемый за участие во всех номерах программы, включенных в программу для соответствующей возрастной группы и группы технической сложности (тур, класс); в заявочный взнос может быть дополнительно включена фиксированная оплата за размещение лошади на месте проведения соревнований.

3. Программа соревнований

3.1. Программа соревнований зависит от специфики дисциплин и статуса соревнований.

3.2. Для соревнований по троеборью, пробегам и драйвингу или по другим дисциплинам при проведении соревнований в более, чем один день, должно быть предусмотрено обязательное размещение лошадей на весь период соревнований, проведение первой и последующих ветеринарных инспекций является обязательным. Дата заезда участников должна быть, самое позднее, накануне дня первой ветеринарной инспекции.

3.3. Для соревнований по выездке, конкуру, вольтижировке, джигитовке и тентпеггингу программа соревнований определяется в зависимости от статуса.

3.3.1. Спортивные соревнования всероссийского и межрегионального статуса должны проводиться в течение нескольких дней, это также рекомендуется на соревнованиях регионального статуса. Для лошадей должно быть предусмотрено обязательное размещение на весь период

соревнований, проведение первой ветеринарной инспекции является обязательным.

3.3.2. При проведении физкультурных мероприятий в несколько дней применяются требования, изложенные в п.3.3.1. настоящей Статьи.

3.3.3. Физкультурные мероприятия, соревнования регионального уровня и ниже могут проводиться в течение одного дня. Такие соревнования могут проводиться «с колес», без обязательного размещения лошадей, первая ветеринарная инспекция заменяется осмотром по прибытии.

3.4. Номера программ, включенные в программу соревнований могут объединяться по техническому уровню сложности в классы/туры, если иного не предусмотрено Правилами по дисциплине.

3.5. В программу официальных спортивных соревнований или физкультурных мероприятий могут быть внесены дополнительные номера программы, результаты которых не учитываются при распределении мест участников (предварительные соревнования, шоу-соревнования, утешительные соревнования, соревнования «открытого класса»).

3.6. В исключительных случаях в программу соревнования могут быть внесены изменения решению Главной судейской коллегии по согласованию с Техническим делегатом, Оргкомитетом и представителями команд.

Статья 10.1. Персонал медицинской службы соревнований. Права и обязанности врача (медицинского работника) соревнований.

1. Все соревнования по конному спорту должны проводиться с обеспечением Оргкомитетом функционирования медицинской службы соревнований.

2. К медицинской службе соревнований относятся:

2.1. Медицинский врач/медицинский работник соревнований, имеющий лицензию на оказание услуг в области спорта и спортивной медицины.

2.2. Скорая, в том числе скорая специализированная, медицинская помощь в виде медицинской бригады (или нескольких бригад, в соответствии с разделом спортивных правил по дисциплине) и соответствующего количества оборудованных транспортных средств, присутствующих на месте проведения соревнований в соответствии с разделами спортивных правил. Дежурные машины скорой помощи должны присутствовать в течение всего времени проведения соревнований для оказания медицинской помощи и доставки, в случае необходимости, травмированного спортсмена и/или иного лица в больницу для оказания дальнейшей квалифицированной медицинской помощи.

3. В течение соревнований медицинский персонал обеспечивает следующее:

а) присутствует у соревновательной площадки («боевого поля») и незамедлительно оказывает медицинскую помощь;

б) при необходимости принимает решение о срочной госпитализации, информирует спортсмена и/или его ближайших родственников о принятом решении;

в) после падения спортсмена, в обязательном порядке проводит его обследование для допуска к дальнейшему участию в других соревнованиях турнира, в том числе на других лошадях, отказ спортсмена пройти такое обследование автоматически означает исключение спортсмена из дальнейших соревнований (номеров программы), т.е. техническую дисквалификацию.

Глава III. УЧАСТНИКИ СОРЕВНОВАНИЙ И ЧЛЕНЫ КОМАНД

Статья 11. Заявки на участие в личных видах программы и этапы их подачи

Порядок подачи заявки на участие для каждой дисциплины регулируются оргкомитетом в соответствии с данной статьей, спортивными правилами по дисциплинам и утвержденным положением (регламентом) о соревнованиях.

1. Первый этап - предварительная (именная) заявка.

1.1. Заявки на участие в официальных личных соревнованиях всероссийского и межрегионального статуса, подается РСФ в Оргкомитет соревнований в соответствии со сроками, указанными в положении (регламенте) о соревнованиях.

При отсутствии на территории субъекта РСФ, заявка оформляется органом исполнительной власти в области физкультуры и спорта.

1.2. Предварительные заявки на участие в официальных личных соревнованиях регионального статуса и ниже, подаются спортивно-физкультурными организациями или клубами/частными владельцами в Оргкомитет соревнований в соответствии со сроками, указанными в положении (регламенте) о соревнованиях.

1.3. В предварительной (именной) заявке на участие, вне зависимости от статуса соревнований, должно быть указано следующее:

а) общая информация: субъект Российской Федерации и/или спортивно-физкультурная организация, подающая предварительную заявку, общие сведения спортивной сборной команды - ФИО и контакты ответственных лиц

– официального представителя команды (шеф-экипа) спортивной команды и лица, подавшего предварительную заявку.

б) перечень спортсменов, твердо намеренных принять участие в соревнованиях и информация о них: фамилия, имя, год рождения, регистрационный номер ОСФ, спортивный разряд или звание, принадлежность к спортивно-физкультурной организации или клубу.

в) информация о лошадях (с указанием спортсмена): кличка каждой лошади, номер паспорта спортивной лошади, номер микрочипа, год рождения лошади, порода, пол, масть, владелец лошади.

1.4. Предварительная заявка должна быть подана в Оргкомитет соревнований по установленной ОСФ форме и не позднее даты, указанной в положении (регламенте) о соревнованиях.

1.5. В предварительной заявке может быть указано большее количество спортсменов/лошадей, чем в окончательной заявке, но оно не может превышать число спортсменов, приглашенных от каждого субъекта РФ чем указанное в положении (регламенте) соревнований более, чем в 2 раза. Если количество заявившихся спортсменов больше количества приглашенных от одного субъекта/организации, РСФ / физкультурно-спортивные организации указывает часть участников как «резерв». После подачи именных заявок РСФ / физкультурно-спортивные организации могут послать меньшее количество спортсменов и/или лошадей, но никогда больше, чем указано в именной заявке.

1.5.1. Существенное изменение количества заявившихся спортсменов после даты окончания приема предварительных заявок может повлечь за собой финансовые обязательства со стороны участников соревнований, о чем должно быть указано в Положении (регламенте) о соревнованиях.

1.6. В случае нарушения сроков подачи предварительной заявки оргкомитет имеет право отказать в участии в соревнованиях, а также в размещении лошадей участников.

2. Второй этап - окончательная заявка.

2.1. Окончательная заявка подается в комиссию по допуску в установленной ОСФ форме.

2.2. Окончательные списки участников соревнований формируются из числа указанных в предварительных заявках, если Оргкомитет соревнований не разрешит иного.

2.3. Вместе с окончательной заявкой в комиссию по допуску должны быть представлены следующие документы:

а) признанные ОСФ паспорта спортивных лошадей на каждую лошадь, заявленную для участия в соревнованиях;

б) документы (протоколы технических результатов), подтверждающие выполнение установленных МКТ;

в) зачётная классификационная книжка, удостоверение спортивного звания;

г) подтверждение регистрации ОСФ, подтверждение статуса спортсмена (при необходимости);

д) документ, подтверждающий страхование жизни и здоровья от несчастных случаев;

е) действующий медицинский допуск организации, имеющей лицензию на осуществление медицинской деятельности, предусматривающей работы (услуги) по лечебной физкультуре и спортивной медицине.

ж) для спортсменов, которым на день проведения соревнований не исполнилось 18 лет требуются:

- разрешение от родителей или законных представителей на участие в соревнованиях по конному спорту;

- согласие (заявление) тренеру от родителей или законных представителей на право действовать от их имени;

Документы, указанные в подпункте ж) должны быть заверены нотариально; либо уполномоченным должностным лицом спортивно-физкультурной организации, в которой занимается спортсмен, или представителем региональной спортивной федерации (РСФ). Документы могут быть оформлены как на один турнир, так и на определенный период времени, не превышающий один календарный год.

з) подтверждение оплаты стартовых/заявочных взносов в размере и в сроки, установленные в положении (регламенте) о соревнованиях.

Участник имеет право отказаться участвовать в номере программы без объяснения причин. Если спортсмен (законный представитель) / представитель команды уведомил ГСК любым способом о своем отказе/невозможности принимать участие в номере программы до того, как спортивную пару пригласили на старт, то стартовые взносы уплаченные за этот маршрут не взимаются и, в случае предварительной уплаты, подлежат возврату. Заявочный взнос не возвращается.

3. Оргкомитет может установить требования по включению в предварительную и/или окончательную заявку полного состава спортивной сборной команды, о чем должно быть указано в Положении (регламенте) о соревнованиях. Данное рекомендуется во всех случаях, когда Оргкомитет несет полные или частичные расходы по приему и размещению/питанию членов спортивной сборной команды.

2.4. Прием и проверка документов участников соревнований проводится секретариатом соревнования в период времени, определенном в Регламенте (положении) о соревновании.

Статья 11.1. Заявки на участие в командных и лично-командных соревнованиях и этапы их подачи

1. Заявки на участие в командных соревнованиях подаются в 3 этапа: предварительная заявка, окончательная заявка, стартовая заявка.

2. Условия подачи предварительной и окончательной заявок для командных соревнований соответствуют условиям подачи заявок для личных соревнований за исключением нижеизложенного:

2.1. Предварительная заявка (1-ый этап). Количественный состав участников командных соревнований не может превышать максимально допустимое в соответствии с требованиями Правил и Положения количество более чем в 2 (два) раза при включении в состав заявки резерва. Для лично-командных соревнований: указания в предварительной заявке участников лично-командного и только личного зачета не требуется.

2.2. Окончательная заявка (2-й этап). Фактическое количество участников командных соревнований не может превышать указанного в спортивных правилах по дисциплинам и в Положении (регламенте) о соревнованиях. Окончательная заявка должна содержать уточненный список членов спортивной команды, фактически прибывших для участия в соревнованиях, включая запасных спортсменов. Окончательная заявка не может включать в себя участников, не указанных ранее в предварительной (именной) заявке.

2.2.1. После подачи окончательной заявки замена спортсменов и/или лошадей вне ранее поданных списков может быть проведена только со специального разрешения оргкомитета и ГСК.

2.2.2. Для лично-командных соревнований в окончательной заявке могут быть указаны участники лично-командного и только личного зачетов. Однако данный список не является окончательным.

2.3. Стартовая заявка (3-ий этап).

Стартовая заявка должна быть подана в комиссию по допуску в сроки, утвержденные ГСК, но не позднее, чем через 1 час после окончания первой ветеринарной инспекции. Данный список должен содержать список участников спортивных команд, а также их порядок старта.

Изменения стартовой заявки не допускается за исключением случаев, описанных в п. 4 настоящей статьи.

3. Об организациях, подавших предварительные заявки на командные соревнования, но не приславших своих участников по причинам, не признанным Организатором уважительными, Оргкомитет имеет право сообщить в ОСФ в форме рапорта. Такие претензии рассматриваются ОСФ в установленном порядке. По решению руководящего органа ОСФ на такие организации могут быть наложены штрафы и другие взыскания, которые должны компенсировать Оргкомитету понесенные им затраты при подготовке к соревнованиям.

4. Замены.

4.1. Только в исключительных случаях (внезапной болезни или травмы спортсмена и/или лошади) и не позднее, чем за 1 час (если иное не указано в спортивных правилах по дисциплине) до начала соответствующего первого соревнования вида программы могут быть произведены замены в стартовой заявке на командные соревнования.

4.2. Основания для внесения изменений в стартовую заявку должно быть подтверждено документально (справкой медицинского работника соревнований и/или ветеринарного делегата/ ветеринарного врача соревнований).

4.3. Замена в стартовой заявке команды может быть произведена только на участника спортивной сборной команды, заявленного ранее только в личные соревнования или на участника резерва из Предварительной заявки. Иные замены не могут быть утверждены.

4.4. Такие изменения могут быть внесены на основании письменного заявления официального представителя команды.

4.5. В случае утверждения замены, ГСК может внести изменения в стартовый протокол таким образом, чтобы это касалось, по возможности, только конкретного участника.

Статья 12. Обязанности участников соревнований

1. Участник соревнований обязан знать и выполнять настоящие Правила, ОР и Антидопинговый регламент, и Положение о турнире.

2. Участник соревнований обязан по требованию главной судейской коллегии или апелляционного комитета представить объяснения, устные или письменные, в отношении любого инцидента, произошедшего во время турнира.

3. Участник соревнований обязан принять все возможные меры для обеспечения безопасности людей, находящихся в непосредственной близости от его лошади в районе проведения турнира.

4. Участник соревнований несет ответственность за обеспечение благоприятных условий содержания и тренинга своей (своих) лошади (-ей).

5. Участник соревнования, занявший призовое место обязан присутствовать в церемонии награждения. В случае если участник не присутствует на церемонии награждения его результаты аннулируются. Спортсмен может по решению главного судьи участвовать в церемонии награждения без лошади.

6. Участникам соревнований запрещено вмешиваться в работу судей, в любой форме проявлять недовольство их решениями, а также неуважение к ним и зрителям.

Статья 13 утратила силу (приказ Минспорта России от 07 октября 2019 г. № 807).

Статья 14. Официальный представитель команды

1. Субъект РФ или организация должны назначать официального представителя команды, если от них в турнире участвует два или более спортсмена. Функции представителя команды может исполнять один из участников.

2. Официальный представитель команды должен присутствовать на всех технических совещаниях, организуемых для них в связи с данным турниром.

3. Официальный представитель команды несет ответственность:

3.1. за общее руководство по вопросам, связанными с лошадьми команды, их спортивной формой, за соблюдение ветеринарных правил как ветеринарным врачом команды, так и другими ее членами.

3.2. за своевременность и правильность подачи заявок на старт (список выступающих спортсменов и лошадей, а для команды и их последовательность).

3.3. за общее руководство по вопросам, связанных со спортсменами (включая их физическую, спортивную форму и поведение), особенно в том случае, если они по возрасту моложе 18 лет.

3.4. за представление интересов команды в целом и ее отдельных членов в период проведения турнира.

4. Официальный представитель команды может производить замену спортсменов и лошадей в рамках уже отобранной команды, но он не может добавлять или заменять кого-либо из членов официальной команды и/или их лошадей на спортсмена и/или лошадь, выступающих в данном турнире в личном зачете, не вошедших в состав команды, за исключением несчастного случая или заболевания.

5. Официальный представитель команды имеет право:

5.1. обращаться непосредственно к любому официальному лицу с любым вопросом, касающимся соревнований;

5.2. иметь доступ к любым документам, обрабатываемым в ходе турнира и имеющим отношение к спортсменам его команды;

5.3. присутствовать на заседаниях главной судейской коллегии, когда они проводятся с участием представителей команд, на жеребьевках, разборах протестов или апелляций;

5.4. иметь доступ в помещения, сооружения, конюшни, на разминочные и тренировочные поля, предоставленные ОК для проведения турнира;

5.5. выполнять прочие действия, объявленные в настоящих Правилах.

6. Представитель Команды обязан:

6.1. представить все необходимые для данного турнира документы своей команды во время, указанное ОК;

6.2. своевременно подавать заявки на старт членов своей команды;

6.3. разъяснять членам команды правила, другие нормативные документы, действующие на данном турнире, а также решения ГСК и АК;

6.4. по требованию главного (старшего) судьи незамедлительно прибыть к главному (старшему) судье для решения вопросов, касающихся его команды. В случае неприбытия представителя команды главная судейская коллегия имеет право принимать решения по данной команде и без ее представителя;

6.5. решать с ОК вопросы размещения, питания членов команды и лошадей, а также все другие вопросы, возникающие в ходе турнира.

7. Представителю команды запрещается:

7.1. Вмешиваться в работу судей;

7.2. В любой форме проявлять неуважение к судьям, зрителям и работникам средств массовой информации;

7.3. Непосредственно воздействовать на членов других команд или их лошадей с целью помешать нормальному выступлению.

Статья 15. Члены команды

1. Количество и члены команды определяются Положением о соревновании.

2. Члены команды (в числе, указанном в положении) имеют право находиться в помещениях, сооружениях, на учебных и тренировочных полях, выделенных ОК для данной команды в установленное время.

3. Членам команды запрещается непосредственно обращаться к официальным лицам турнира (кроме ветеринарных и медицинских специалистов), вмешиваться в работу судей, оказывать помощь участнику соревнований во время выступления (кроме случаев, прямо оговоренных в настоящих Правилах), в любой форме проявлять грубость по отношению к лошади, независимо от ее принадлежности.

4. Ответственность за действия членов команды несет официальный представитель команды.

Глава IV. ЛОШАДИ

Статья 16. Возраст лошадей

1. Для всех соревнований возраст лошадей определяется регламентами и правилами для отдельных дисциплин.

2. Первым годом жизни лошади считается период со дня ее рождения до 31 декабря следующего года. Например, жеребенку, родившемуся в мае 2003 года, считается один год до 31 декабря 2004 года, два года с 1 января по 31 декабря 2005 года и т.д.

Статья 17. Паспорт лошади

1. Каждая лошадь, участвующая в любом турнире должна иметь официальный паспорт ФКСР или паспорт FEI. Этот паспорт служит средством контроля над выполнением ветеринарных требований для лошади, прибывающей на соревнования. С помощью паспорта производится идентификация лошади и установление ее владельца.

2. Лицо, ответственное за лошадь на турнире, отвечает также за точность заполнения паспорта и за представление его на паспортный контроль, за исключением турниров на арендованных лошадях, где за это несет ответственность ОК соревнования.

3. ОК, в соответствии с ветеринарными правилами, должен обеспечить процедуру идентификации каждой лошади при паспортном контроле по ее прибытии. Любой случай неточной или вводящей в заблуждение информации в паспорте или случай, когда лошадь не может быть однозначно идентифицирована, должен быть доведен до сведения председателя апелляционного комитета, который, в свою очередь, обязан информировать об этом ФКСР, указав номер паспорта и кличку лошади.

4. Если какая-либо лошадь прибывает на чемпионат, кубок или первенство без паспорта, или если этот паспорт заполнен не по правилам, то

данная лошадь не допускается до участия в соревнованиях, если только апелляционный комитет не даст своего согласия.

Статья 18. Кличка лошади

1. В паспорт лошади заносится ее первоначальная кличка, под которой лошадь впервые приняла участие в соревнованиях. Эта кличка должна всегда оставаться в паспорте, в том числе и в случае ее изменения.

Статья 19. Владельцы

1. ФКСР регистрирует владельцев лошадей, которым выданы официальные паспорта. Изменение владельца и заключение соглашения об аренде лошади должны быть внесены в паспорт и заверены печатью и подписью уполномоченного на то лица ФКСР.

Статья 20. Ответственные лица

1. В соответствии с целями настоящих Правил, ответственным лицом является спортсмен, который выступает на лошади или управляет лошастью во время соревнований, владеет лошадью, тренер, а также иные лица, уполномоченные принимать решения в отношении данной лошади.

2. Если спортсмену фактически не исполнилось 18-ти лет, то ответственное лицо для его лошади должно быть назначено командировавшей организацией или представителем команды. Это может быть владелец лошади, один из родителей спортсмена, представитель команды, тренер спортсмена, ветеринарный врач команды или другое официальное лицо команды. В случае, если ответственное лицо не назначено, им является представитель команды.

3. Представитель команды вместе с ответственным лицом, а в отсутствие представителя команды только ответственное лицо, отвечают за состояние, физическую форму, все организационные моменты, связанные с лошастью, а также за заявки на участие или снятие с соревнований любой и каждой лошади, находящейся под их юрисдикцией. Эти лица обязаны знать настоящие Правила.

4. Ответственное лицо, и только оно несет полную ответственность за любое действие совершенное им самим или любым другим лицом, имеющим разрешенный доступ к любой лошади, находящейся под его юрисдикцией, как в конюшне, так и во время тренировок или выступлений.

5. Если по какой либо причине ответственное лицо не в состоянии заботиться о лошади, находящейся под его юрисдикцией или ему в этом препятствуют, то оно должно немедленно уведомить об этом ОК и

ветеринарную комиссию/делегата, а в случае невозможности, в апелляционный комитет.

Статья 21. Идентификация лошади

1. Идентификация лошади обязательно производится сразу после прибытия лошади к месту проведения соревнований.

2. Оргкомитет присваивает идентификационный номер для каждой лошади, участвующей в соревнованиях, для обеспечения возможности идентификации лошадей на месте проведения соревнований.

3. Идентификационный номер должен быть надет на лошадь в течение всего турнира в любое время, когда она находится вне денника¹⁴.

Глава V. ЗАЩИТА СПОРТСМЕНОВ И ЛОШАДЕЙ

Статья 22. Жестокое обращение с лошастью

1. Понятие «Жестокое обращение» может быть определено как намеренные действия такого характера, когда возможно причинение лошади боли или неоправданного дискомфорта.

2. Любое лицо, ставшее свидетелем случая жестокого обращения с лошастью, обязано немедленно сообщить об этом. Если случай произошел во время турнира, то сообщение делается в форме протеста на имя главного судьи турнира.

Статья 23. Защита здоровья и антидопинговый контроль спортсменов

1. Защита здоровья спортсменов.

1.1. Спортсмены могут быть допущены к участию в соревнованиях только при условии предоставления ими в комиссию по допуску действующего документа о медицинском допуске. Медицинский допуск выдается организацией, имеющей лицензию на оказание услуг в области физической культуры и спорта.

1.2. Все спортсмены должны иметь действующий полис обязательного медицинского страхования.

1.3. Обеспечение секретариата соревнований действительной контактной информацией является обязательным для всех спортсменов. Номер телефона официального представителя команды /сопровождающего лица должны быть предоставлены в секретариат турнира по прибытии.

¹⁴ Идентификационный номер может быть нанесен маркером для маркировки животных на круп лошади.

1.4. Для группы дисциплин «троеборье» в обязательном порядке, для других дисциплин – настоятельно рекомендуется, чтобы спортсмены имели при себе декларацию о состоянии здоровья (медицинском состоянии). Спортсмены с заболеваниями, которые могут быть существенны в случае необходимости оказания неотложной медицинской помощи, ответственны, за то, чтобы при участии в любом соревновании на них был надет носитель медицинской информации¹⁵, обеспечивающий жизненно важную информацию для медицинских служб. Альтернативно (и как минимум) для передачи такой информации должна применяться нарукавная повязка хорошего качества. Группа крови и резус-фактор также должны быть указаны в декларации.

1.5. Главная судейская коллегия, после консультации с ответственным медицинским работником турнира, может в любое время исключить из дальнейшего участия в соревнованиях или из всего турнира любого спортсмена, который не может продолжать выступать по причине серьезной или потенциально серьезной травмы, или по состоянию здоровья.

1.6. На месте проведения турнира обязательно ношение должным образом закрепленного защитного головного убора во все время нахождения верхом на лошади. На соревновательной и смежных с ней разминочных аренах, также как во время перемещения верхом от конюшен к другим площадкам соревнований и обратно, ношение защитного головного убора регулируется соответствующими разделами спортивных правил. Отказ надеть такой защитный головной убор при необходимости (в соответствии с требованием(-ями) соответствующих разделов Правил) после получения уведомления от официального лица турнира (судьи, судьи-стюарда и т.д.), влечет за собой доклад в ГСК с последующим обязательным вручением Желтой предупредительной карточки, которая вручается спортсмену Главным судьей автоматически, если не было установлено исключительных обстоятельств.

1.7. Использование видео- и фотокамер, закрепленном на спортсмене или снаряжении (например, защитном шлеме, экипаже и т.д.), не

¹⁵ Носитель медицинской информации (так называемый «медицинский личный жетон»): жетон или бирка крепится к браслету, шейной цепочке, или к одежде, и предупреждает фельдшеров/врачей/службы неотложной помощи, что владелец такого жетона имеет серьезное заболевание или важное медицинское условие для оказания ему скорой медицинской помощи. К таким заболеваниям или важным медицинским условиям относятся в том числе: недавние травмы головы, прошлые серьезные травмы/операции, хронические проблемы со здоровьем, такие как диабет, длительный прием лекарств и аллергии. В любых сомнительных случаях спортсмен должен обсудить это со своим лечащим врачом.

разрешается, кроме отдельно согласованных с ГСК случаев. Решение спортсмена прикрепить камеру во время выступления всегда является добровольным и осуществляется под собственную ответственность спортсмена.

2. Антидопинговые правила для спортсменов.

2.1. Антидопинговое обеспечение спортивных мероприятий в Российской Федерации осуществляется в соответствии с действующими Общероссийскими антидопинговыми правилами.

2.2. Ни один спортсмен не может принимать участия в каком-либо соревновании, находясь под воздействием любого из запрещенных препаратов.

2.3. Любой спортсмен, в организме которого обнаружены запрещенные вещества или их применение очевидно, автоматически дисквалифицируется из всех соревнований этого турнира. Классификация по занятым местам соответствующим образом корректируется. Если дисквалифицированный спортсмен является членом команды, остальная часть команды спортсменов дисквалификации не подвергается. Однако, результат команды подлежит пересчету, а, в случае, если в результате дисквалификации количество членов команды становится меньше, чем минимальный состав команды спортсменов (см. спортивные правила по дисциплинам) – аннулированию.

Статья 24. Защита здоровья лошадей

1. Защита здоровья лошадей

1.1. В случае болезни или травмы лошади во время турнира, ГСК, после консультации с Ветеринарным делегатом или Ветеринарной комиссией, принимает решение, может ли лошадь продолжать участие в данном или дальнейших соревнованиях турнира. Появление крови на теле лошади всегда является предметом разбирательства ГСК.

1.2. Жестокое обращение с лошадьми. Ни во время турнира, ни в какое-либо другое время ни один человек не должен жестоко обращаться с лошадыю. Понятие «жестокое обращение» означает действие или бездействие, которые причиняют или могут причинить боль или неоправданный дискомфорт лошади, включая любые действия из ниже перечисленных, но не ограничиваясь только ими:

- а) злоупотреблять хлыстом или чрезмерно наказывать;
- б) воздействовать на лошадь любыми устройствами электрошока;
- в) злоупотреблять шпорами или постоянно их использовать;
- г) наказывать поводом, дергая за удила, находящиеся во рту, или какими-либо другими приспособлениями;

- д) выступать на явно утомленной, хромой или травмированной лошади;
- е) «подбивать» лошадь;
- ж) искусственно повышать или понижать чувствительность любой части тела лошади;
- з) оставлять лошадь без достаточного количества корма, воды и моциона;
- и) применять любое средство или предметы снаряжения, которые причиняют дискомфорт лошади, в том числе – при разрушении препятствия.

Любые лица, видевшие жестокое обращение с лошадью, должны без промедления сообщить об этом в ОСФ/РСФ в форме протеста. Если жестокое обращение с лошадью замечено во время соревнований или в прямой связи с соревнованиями, то следует незамедлительно сообщить об этом в форме протеста в ГСК или судье-стюарду.

Статья 24.1. Антидопинговые правила в отношении лошадей.

1. Общероссийские антидопинговые правила в отношении лошадей разрабатываются на основе действующих Антидопинговых правил МСФ и входят в ОР.

2. Антидопинговые правила в отношении лошадей состоят из двух основных частей:

2.1. Правила антидопингового контроля (далее – АДК), регулирующие вопросы применения допинга. Допингом в отношении лошадей является применение строго-запрещенных веществ или методов. Строго запрещенные вещества не должны применяться в отношении лошадей ни при каких обстоятельствах.

2.2. Правила по контролю за применением лекарственных препаратов (далее – КПЛП), разработаны с учетом необходимости ответственного применения контролируемых лекарственных препаратов в интересах обеспечения здоровья и благополучия лошади.

3. Учитывая четкую разницу между допингом и лекарственными препаратами, разрешение на использование терапевтических препаратов у лошадей может даваться только в связи с применением контролируемых лекарственных препаратов, описанных в правилах КПЛП, но не в связи с применением строго-запрещенных веществ, описанных в правилах АДК.

4. Правила АДК и КПЛП для лошадей являются правилами, применяемыми исключительно в конном спорте, регламентирующими равные и справедливые соревнования и условия организации соревнований по данному виду спорта. Ответственные лица, владельцы лошадей и их вспомогательный персонал (дополнительные ответственные лица)

принимают эти правила, как условие участия в соревнованиях и, следовательно, подчиняются им. Тем не менее, необходимо понимать, что включение понятие «вспомогательного персонала» не имеет намерение уменьшить ответственность ответственного лица (спортсмена) или освободить его от соблюдения антидопинговых правил. Ответственное лицо остается полностью отвечающим за нарушение данных правил, и только там, где, где особые фактические обстоятельства этого требуют, дополнительная ответственность может быть возложена на владельца или вспомогательный персонал.

5. Решение по поводу того, может ли какая-либо лошадь участвовать в соревнованиях или нет, в то время, когда она проходит лечение, или ей даются препараты, содержащие контролируемые лекарственные вещества, принимает Главный судья по рекомендации Ветеринарного делегата или Ветеринарной комиссии согласно процедурам, изложенным в ОР.

ГЛАВА VI. ОФИЦИАЛЬНЫЕ ЛИЦА ТУРНИРА

Статья 25. Судья по конному спорту

1. Категории судей определяются квалификационными требованиями к спортивным судьям, утвержденными федеральным органом исполнительной власти в области физической культуры и спорта (далее - Квалификационные требования).

2. Судья является членом главной судейской коллегии, назначаемой для контроля хода проведения соревнования или турнира.

Статья 26. Главная судейская коллегия турнира

1. Порядок назначения главной судейской коллегии определяется Квалификационными требованиями.

2. Главная судейская коллегия турнира несет ответственность за техническую сторону судейства всех соревнований, на которые она была назначена, и за урегулирование всех проблем, которые могут возникнуть в тот период, когда эти вопросы находятся под ее юрисдикцией в соответствии с настоящими Правилами.

3. Период юрисдикции главной судейской коллегии турнира начинается за 1 час до начала 1-ой выводки лошадей (в случае замены 1-ой ветеринарной инспекции осмотром по прибытии, период юрисдикции ГСК начинается за 2 часа до начала первого соревнования турнира) и заканчивается через 1 час после объявления окончательных результатов последнего соревнования программы.

4. Члены главной судейской коллегии должны при выполнении своих обязанностей быть максимально объективными, отрешиться от личных пристрастий, посторонних советов или какой-либо заранее известной им информации в отношении спортсмена или лошади.

Статья 27. Обязанности Главной судейской коллегии

1. Основная задача главной судейской коллегии обеспечить проведение соревнований в соответствии с данными Правилами.

2. В день начала турнира главная судейская коллегия должна:

2.1. обеспечить проведение выводки;

2.2. проверить программу, список участников (спортсменов и лошадей), стартовые протоколы для различных соревнований;

2.3. провести технические совещания и дать рекомендации службам и структурам турнира;

2.4. проверить зоны соревнований, находящиеся под наблюдением шеф-стюарда и его ассистентов;

2.5. принять на себя функции технического делегата, если последний не был назначен;

2.6. проверить состояние грунта боевого поля, трасс, тренировочных и разминочных полей.

3. Перед соревнованием главный судья должен:

3.1. проверить совместно с техническим делегатом и, если требуется с курс/кросс-дизайнером готовность манежа, боевого поля, трассы, разминочного поля;

3.2. распределить между членами главной судейской коллегии их обязанности и позиции;

3.3. проверить наличие и работу средств внутренней связи и вывода информации для зрителей;

3.4. определить совместно с председателем ветеринарной комиссии или ветеринарным делегатом и, если таковой назначен, ветеринаром службы допинг-контроля, метод отбора лошадей для проведения тестирования;

4. В течение соревнований главная судейская коллегия:

4.1. проверять порядок старта;

4.2. контролировать работу секретарей главной судейской коллегии;

4.3. контролировать форму одежды спортсменов, снаряжения лошадей и оборудования экипажей;

4.4. контролировать ход соревнований так, чтобы они проходили согласно программе турнира;

4.5. принимать протесты, рассматривать их совместно с членами главной судейской коллегии как можно быстрее;

4.6. отслеживать работу комментатора и информацию, выводящуюся на информационные табло.

5. После соревнования:

5.1. проверить итоговую классификацию;

5.2. проверить форму и поведение участников соревнований во время церемонии награждения.

5.3. вместе с членами главной судейской коллегии принять решение по любым протестам, полученным в течение или после соревнования и довести его до сведения заинтересованных сторон.

6. После турнира:

6.1. ознакомить ОК со своими замечаниями и предложить способы по улучшению организации проведения турнира;

6.2. если были наложены взыскания, подробно информировать об этом технического делегата для того, чтобы это было включено в рапорт в Федерацию.

Статья 28. Технический делегат

1. Технический делегат назначается ФКСР на соревнования, имеющие статус Всероссийские. На соревнования регионального уровня - ОК.

2. Функции технического делегата кроме соревнований имеющих статус Всероссийские или международные может исполнять главный судья или член главной судейской коллегии, если он постоянно проживает на территории иного субъекта РФ, чем тот, где проводятся соревнования.

3. ОК должен согласовывать с техническим делегатом решения по организационным вопросам турнира с момента его назначения и до окончания турнира.

4. Для того, чтобы проверить условия размещения спортсменов и других членов команд, условия содержания и кормления лошадей, качество полей, трасс и т.д., технический делегат должен прибыть в место проведения соревнований за 2 дня до начала первого соревнования и предпочтительно до того момента, когда придут первые лошади.

5. Технический делегат обладает правом трактовать настоящие Правила и следить за их соблюдением.

6. Технический делегат должен в течение 10 дней с момента окончания турнира послать отчет установленной формы в Федерацию.

7. Технический делегат осуществляет надзор за технической стороной проведения соревнований, контролирует выполнение настоящих Правил,

наблюдает за действиями судей, проверяет правильность регистрации и точность записи результатов.

8. Полномочия Технического делегата являются абсолютными до тех пор, пока он не сообщит Главному судье о том, что он удовлетворён всеми подготовительными мероприятиями к соревнованиям. Затем он продолжает контролировать техническое и административное проведение соревнований, советует и помогает Главной судейской коллегии, Ветеринарной комиссии и Оргкомитету.

Статья 29. Главный секретарь

1. Главный секретарь является членом главной судейской коллегии.
2. Обязанности главного секретаря:
 - 2.1. принимает, обрабатывает и проверяет правильность заполнения заявки от представителей команд;
 - 2.2. готовит протоколы соревнований;
 - 2.3. ведет протоколы заседаний главной судейской коллегии;
 - 2.4. фиксирует распоряжения главного судьи в ходе соревнований;
 - 2.5. снабжает судей необходимыми нормативными материалами;
 - 2.6. принимает жалобы и протесты;
 - 2.7. подготавливает отчет о турнире для ОК и прессы;
 - 2.8. руководит работой секретариата при главной судейской коллегии.

Статья 30. Заместитель главного судьи/Старший судья

1. В случае проведения турнира по нескольким дисциплинам, на каждую из них назначается старший судья.
2. В случае проведения турнира по выездке с проведением нескольких тестов, на каждый из них Главным судьей турнира назначается старший судья.
3. Старший судья является членом главной судейской коллегии и заместителем главного судьи.
4. Старший судья выполняет обязанности главного судьи в его отсутствие и несет ответственность за правильность судейства по своей дисциплине.

Статья 31. Апелляционная комиссия соревнований

1. Апелляционная комиссия состоит из председателя и как минимум 2 членов и должна назначаться на каждый турнир имеющий со статус региональный и Всероссийский из числа аттестованных судей.

2. Федерация настоятельно рекомендует ОК соревнований всех статусов предусматривать назначение АК

3. На турнирах имеющих статус Всероссийский хотя бы 1 член АК должен проживать за пределами субъекта РФ в котором проводится данный турнир.

Статья 32. Курс - дизайнеры

1. Курс-дизайнер отвечает перед техническим делегатом, если он назначен, или перед главным судьей за составление схемы трасс и маршрутов, установку препятствий и разметки, а также за измерение дистанций маршрута или трассы.

2. Курс-дизайнер после окончания работ по подготовке маршрута/трассы, должен доложить техническому делегату, если он назначен, или главному судье о готовности маршрута/трассы.

3. Главная судейская коллегия не имеет права объявлять о начале соревнования, пока технический делегат или курс-дизайнер не доложат о готовности маршрута. С этого момента только главная судейская коллегия несет ответственность за проведение соревнований.

4. Курс-дизайнер для соревнований уровня субъектов РФ должен выбираться из списка курс-дизайнеров Федерации.

Статья 33. Ветеринарный делегат

1. Квалификация и обязанности Ветеринарного делегата и членов ветеринарной комиссии устанавливается в Ветеринарном регламенте, который является составной и неотъемлемой частью настоящих Правил.

2. Ветеринарного делегата/ветеринарную комиссию на турниры уровня субъектов РФ или муниципального уровня назначает ОК.

3. Ветеринарного делегата/ветеринарную комиссию на турнир всероссийского уровня и уровня федеральных округов назначает Бюро Федерации.

Статья 34. Шеф – стюард и Стюарды

1. ОК должен назначить шеф-стюарда и соответствующее число стюардов, находящихся в его подчинении. Все они должны иметь полную свободу доступа во все зоны, находящиеся под юрисдикцией ОК. Желательно, чтобы шеф стюард и стюарды имели отчетливые знаки отличия или нарукавные повязки. Шеф-стюард обязан немедленно докладывать обо всех инцидентах главному судье. На турнирах всероссийского уровня как минимум один стюард должен постоянно находиться при исполнении

служебных обязанностей в местах нахождения лошадей в пределах зон соревнований, когда бы эти места ни использовались.

2. В течение всего турнира в конюшнях, на тренировочных и разминочных полях, местах сбора и во всех других местах, находящихся под контролем ОК, шеф-стюард и стюарды, должны исполнять следующие обязанности:

2.1. помогать участникам проводить тренировки;

2.2. предотвращать любую форму жестокого обращения с лошадью со стороны спортсменов, коноводов, владельцев или любых других лиц;

2.3. предотвращать любое нарушение общепринятых принципов поведения, справедливости и норм спортивной этики;

2.4. быть вежливым и дружелюбным.

3. Шеф-стюард должен представить рапорт в Федерацию в отношении инспектирования всего турнира в целом и в отношении произошедших инцидентов. Копия рапорта должна быть передана президенту ОК.

5. Дополнительно стюарды могут выполнять следующие задачи:

Контролер — следит за соблюдением участниками маршрута, схемы езды, правильности прохождения створов, преодоления препятствий и т. п. и учитывает в судейской записке все нарушения, совершенные спортсменом в пределах зоны своей ответственности;

Инспекторы старта и финиша — в соответствии с условиями, указанными в правилах для отдельных дисциплин, показывают факт пересечения линии старта или финиша участником соревнования.

Секундометрист — в соответствии с правилами для отдельных дисциплин, фиксирует время, затраченное спортсменом на выполнение своего упражнения.

Ассистент курс-дизайнера помогает в оборудовании конкурного поля, трассы полевых испытаний и т.п.; восстанавливает препятствия, створы и другое оборудование после разрушений или смещений; сообщает о готовности поля или трассы главному судье.

Ассистент судьи (читчик, оператор) помогает в заполнении протокола езды каждого участника члену главной судейской коллегии в соревнованиях по выездке и манежной езде.

Инспектор разминочного или тренировочного поля (тренировочного препятствия) — следит за соблюдением правил безопасности, за соответствием правилам оборудования разминочного или тренировочного поля, за соблюдением участниками соревнований и членами команд правил, относящихся к разминочным и тренировочным полям.

Статья 35. *Статья утратила силу (приказ Минспорта России от 12 октября 2020 г. № 760)*

РАЗДЕЛ II. СПОРТИВНЫЕ ПРАВИЛА ПО ДИСЦИПЛИНАМ КОННОГО СПОРТА

ГЛАВА VII. ВЫЕЗДКА

Статья 36. Основные принципы выездки

1.1. Целью выездки является достижение полного взаимопонимания между всадником и его лошадью, посредством подчинения лошади всаднику, при этом лошадь демонстрирует свободу и равномерность аллюров, гармоничность и легкость движений, принятие повода без напряженности или сопротивления.

1.2. Благодаря живому импульсу и эластичной работе суставов, освобожденных от парализующего действия сопротивления, лошадь повинуется охотно и без колебаний. Она отвечает на различные действия средств управления всадника спокойно и точно, демонстрируя естественное и гармоничное равновесие, как физическое, так и психическое.

1.3. При любом виде работы и даже во время остановки, лошадь должна быть «в поводе». По определению, лошадь находится «в поводе», когда ее шея более или менее приподнята и округлена – соответственно уровню подготовленности и степени собранности или прибавления аллюра; она принимает повод, поддерживая через него легкий и мягкий контакт с рукой всадника. Положение головы лошади должно быть стабильным, при этом нос, как правило, находится слегка впереди от линии отвеса. Затылок раскрепощен и является высшей точкой шеи. Лошадь не должна оказывать никакого сопротивления всаднику.

1.4. Каденция – это проявляется на рыси и галопе и является результатом естественной гармонии, свойственной лошади, когда она движется, демонстрируя отчетливую равномерность аллюра, импульс и равновесие. Каденция должна поддерживаться на всех видах рыси или галопа и при исполнении любых упражнений на любом из этих аллюров.

1.5. Равномерный ритм, который лошадь сохраняет на всех аллюрах, является основой выездки.

2. Остановка

2.1. При остановке лошадь должна стоять прямолинейно и неподвижно, с подведенным задом, сохраняя внимательность. Её вес должен равномерно распределяться на все четыре ноги, стоящие попарно одна около другой. Шея должна быть приподнята, затылок - высшая точка, нос - слегка впереди

вертикали. Оставаясь «в поводу» и поддерживая легкий и мягкий контакт с руками всадника, лошадь может спокойно отжевывать железо, сохраняя состояние готовности начать движение вперед по малейшему требованию всадника.

2.2. Остановка осуществляется посредством смещения центра тяжести лошади ближе к задним конечностям за счет усиления воздействия седла и шенкелей всадника, посылающих лошадь на все более ограничивающий движение, но мягкий повод. За счет этого достигается почти мгновенная, но не резкая остановка в заранее определенном месте. Предваряет остановку серия полудержек (см. переходы).

2.3. Качество аллюров до и после остановки учитывается в общей оценке за данный элемент.

3. Шаг

3.1. Шаг - это марширующий аллюр, при котором соприкосновение копыт с грунтом происходит четко в четыре такта, следующих равномерно один за другим; ритм движения и отсутствие какой-либо напряженности хорошо выражены и поддерживаются в течение всей работы на шагу.

Если передняя и задняя ноги лошади с одной стороны отрываются от земли и ставятся почти одновременно, то шаг становится близким к иноходи. Такая неправильность шага может привести к настоящей иноходи, что является серьезным пороком аллюра. Различают: средний, собранный, прибавленный и свободный шаг. Каждый вид шага должен четко отличаться от другого как рамкой, в которую вписывается корпус лошади, так и степенью заступа.

3.2. **Средний шаг.** Четкий, равномерный и непринужденный шаг с умеренным расширением шагов. Лошадь, оставаясь «в поводу», идет энергично, но спокойно, шаги равномерные и четкие, копыта задних ног ставятся на землю впереди отпечатков копыт передних ног. Всадник поддерживает постоянный, мягкий и легкий контакт со ртом лошади, позволяя ее голове и шее совершать естественные колебательные движения.

3.3. **Собранный шаг.** Лошадь, оставаясь «в поводу», смело движется вперед. Шея ее приподнята и округлена, при этом лошадь отчетливо «несет себя» сама. Голова лошади близка к отвесу, при этом поддерживается легкий контакт со ртом. Задние конечности подведены, скакательные суставы активны. Аллюр должен оставаться марширующим и энергичным, с правильной последовательностью перестановки ног. Каждый шаг характеризуется меньшим захватом пространства, а ноги поднимаются выше, чем на среднем шагу, потому что сгибание всех суставов более выражено. Чтобы собранный шаг не стал заторопленным или неправильным, он должен быть короче, чем средний, но в то же время более активным.

3.4. Прибавленный шаг. Лошадь захватывает максимально возможное пространство, шаги остаются равномерными и не заторопленными. Копыта задних ног ставятся на землю отчетливо впереди отпечатков копыт передних ног. Всадник позволяет лошади вытянуть шею и голову, не теряя, однако, контакта с ее ртом и контролируя ее затылок. Нос лошади должен быть явно впереди отвеса.

3.5. Свободный шаг. Это аллюр для отдыха, на котором лошади позволено полностью вытянуть и опустить шею с головой.

3.6. Следование задлинным поводом. Это упражнение дает четкое представление о «проводимости» лошади и демонстрирует степень ее гибкости, равновесия, повиновения и расслабленности. Чтобы правильно выполнить данное упражнение, всадник должен отпустить повод так, чтобы лошадь постепенно «растянулась», вытянув голову и шею вперед и вниз. Рот лошади должен, приблизительно, достичь горизонтальной линии, проходящей на уровне плече-лопаточного сустава. При этом должен сохраняться постоянный мягкий контакт с рукой всадника. Ритм аллюра должен оставаться неизменным, плечи лошади двигаться свободно, а задние ноги быть хорошо подведенными. При укорочении повода лошадь должна принимать контакт без сопротивления ртом или в затылке.

4. Рысь

4.1. Рысь - это аллюр «в два такта» с попеременным выносом диагональных ног (левая передняя и правая задняя, и наоборот), разделенным фазой подвисания. Движение рысью должно быть свободным, энергичным и равномерным. Качество рыси оценивается по общему впечатлению, равномерности и эластичности темпов, наличию каденции и импульса, как во время сбора, так и на прибавлениях. Все это достигается благодаря эластичности спины, хорошему подведению зада и способности поддерживать постоянный ритм и естественное равновесие на всех видах рыси. Различают: рабочую рысь, удлинение темпов рыси, а также собранную, среднюю и прибавленную рысь.

4.2. Рабочая рысь. Это промежуточный аллюр между собранной и средней рысью, когда лошадь, еще недостаточно подготовленная к тому, чтобы идти в сборе, сохраняет при движении вперед хорошее равновесие и, оставаясь «в поводе», демонстрирует равномерные, эластичные движения и хорошую активность скакательных суставов. Выражение «хорошая активность скакательных суставов» подчеркивает важность импульса, идущего от активных задних конечностей.

4.3. Удлинение темпов рыси. На соревнованиях для четырехлетних лошадей требуется показать «удлинение темпов рыси». Это промежуточный

аллюр между рабочей и средней рысью, который используется для лошадей, еще недостаточно подготовленных, чтобы идти средней рысью.

4.4. Собранная рысь. Лошадь, оставаясь «в поводе», продвигается вперед с поднятой и округленной шеей. Активная работа скакательных суставов подведенных задних ног поддерживает энергичный импульс, разгружая плечи лошади и обеспечивая их большую свободу и легкость перемещения в любом направлении, благодаря чему лошадь демонстрирует способность самостоятельно поддерживать равновесие (нести себя). Темпы короче, чем при любом другом виде рыси, но без нарушения эластичности и потери каденции.

4.5. Средняя рысь. Это промежуточный аллюр между рабочей и прибавленной рысью, но более «округленный», чем последняя. Лошадь продвигается вперед, отчетливо демонстрируя расширение шагов с выраженным импульсом, идущим от задних ног. Всадник позволяет лошади, идущей «в поводе», несколько вытянуть нос вперед от отвеса по сравнению с собранной и рабочей рысью, и в то же время дает ей возможность слегка опустить голову и шею. Темпы должны быть равномерными, а само движение - уравновешенным и непринужденным.

4.6. Прибавленная рысь. Лошадь захватывает как можно больше пространства. Сохраняя постоянную каденцию, она, благодаря сильному импульсу, идущему от задних ног, максимально удлиняет шаги. Всадник, контролируя затылок лошади, дает ей возможность удлинить «рамку» и двигаться вперед, захватывая максимально возможное пространство. Копыта передних ног должны опускаться на землю в той точке, на которую они как бы нацелены. Движения передних и задних ног должны быть схожими (параллельными).

Движение в целом должно быть хорошо уравновешенным, а переход в собранную рысь - плавным, - за счет смещения центра тяжести к задним ногам.

Все виды рыси выполняются сидя в седле, кроме случаев, специально оговоренных в соответствующих тестах.

5. Галоп

5.1. Галоп - это аллюр «в три такта» когда, например, при галопе с правой ноги копыта лошади касаются земли в следующей последовательности: левая задняя, затем левая диагональ (одновременно левая передняя и правая задняя), затем правая передняя. Перед следующим тактом галоп следует фаза подвисания, когда все четыре ноги лошади находятся в воздухе. Лошадь должна подниматься в галоп сразу, без

колебания, причем с момента подъема галоп должен быть легким, с выраженной каденцией и равномерными темпами.

Качество галопа оценивается по общему впечатлению, равномерности и легкости аллюра, поддержанием каденции и разгруженности переда (обусловленных принятием повода при свободном затылке и подведением задних ног при активной работе скакательных суставов), а также по способности лошади сохранять постоянство ритма и естественное равновесие, даже после перехода из одного вида галопа в другой. При движении по прямой линии лошадь всегда должна сохранять прямолинейность и правильно сгибаться в поворотах.

Различают: рабочий галоп, удлинение темпов на галопе, а также собранный, средний и прибавленный галоп.

5.2. Рабочий галоп. Это промежуточный аллюр между собранным и средним галопом. Лошадь, еще не достаточно подготовленная для выполнения собранного галопа, демонстрирует достаточную уравновешенность и, оставаясь «в поводе», движется вперед равномерными легкими темпами, с каденцией и активной работой скакательных суставов. Выражение «активная работа скакательных суставов» подчеркивает важность импульса, идущего от активных задних ног.

5.3. Удлинение темпов галопа. На соревнованиях для четырехлетних лошадей требуется показать «удлинение темпов галопа». Это промежуточная стадия между рабочим и средним галопом, когда лошадь еще недостаточно подготовлена, чтобы демонстрировать средний галоп.

5.4. Собранный галоп. Лошадь, оставаясь «в поводе», движется вперед с приподнятой и округленной шеей. Собранный галоп отличается легкостью переда и очень высоким импульсом, идущим от задних ног, что позволяет лошади поддерживать совершенное равновесие, т.е. свободу и большую подвижность в плечевом поясе. Темпы галопа короче, чем при любом другом виде галопа, но без потери эластичности и каденции.

5.5. Средний галоп. Это промежуточный аллюр между рабочим и прибавленным галопом. Лошадь движется вперед, четко демонстрируя расширение темпов и выраженный импульс, идущий от задних ног. Всадник позволяет лошади, несколько вытянуть нос вперед по сравнению с собранным или рабочим галопом, давая ей в то же время возможность слегка опустить голову и шею. Махи должны быть уравновешенными и непринужденными.

5.6. Прибавленный галоп. Лошадь движется с максимально возможным захватом пространства. Сохраняя каденцию, она до предела удлиняет махи благодаря сильному импульсу, идущему от задних ног, не

теряя в то же время спокойствия, легкости и прямолинейности. Всадник, контролируя затылок лошади, позволяет ей удлинить «рамку» и максимально расширить темпы. Движение в целом должно быть хорошо сбалансированным, а переход в собранный галоп - плавным, - за счет смещения центра тяжести к задним ногам.

5.7. Контргалоп. Это движение, служащее для совершенствования равновесия и прямолинейности лошади, оно выполняется в сборе. Лошадь идет галопом с наружной передней ноги, сохраняя правильный трехтактный ритм и с постановлением в сторону ведущей ноги. Задние и передние ноги лошади идут по одному следу.

5.8. Простая перемена ноги на галопе. При выполнении этой перемены лошадь с галопа сразу переводится в шаг и после трех - пяти четких шагов поднимается в галоп с другой ноги.

5.9. Перемена ноги в воздухе. Перемена ноги в воздухе выполняется в один темп, при этом одновременно меняется передняя и задняя ноги лошади. Эта перемена ноги выполняется в фазе подвисания, следующей за каждым темпом галопа. Перемены ног в воздухе могут также выполняться сериями, например в 4, 3, 2 темпа или в один темп. Лошадь, даже при смене ног в сериях, должна оставаться спокойной, сохранять легкость и прямолинейность, живой импульс, постоянство ритма и равновесия в продолжение всей серии. Чтобы не затруднять легкость и плавность исполнения смены ног в сериях, следует поддерживать достаточный импульс.

6. Осаживание

6.1. Осаживание - это симметричное движение назад, при котором ноги лошади поднимаются и опускаются диагональными парами. Все ноги должны подниматься достаточно высоко, а задние ноги не должны отклоняться от прямой линии.

6.2. Во время выполнения упражнения лошадь должна оставаться «в поводу», сохраняя готовность в любой момент двинуться вперед.

6.3. Серьезными ошибками являются: начало осаживания до сигнала всадника или заторопленность, сопротивление поводу и уход от него, отклонение задних ног от прямой линии, слабая активность задних ног, а также движение назад с широко расставленными задними ногами или «волочение» передних ног.

6.4. Отсчет шагов начинается, когда лошадь делает шаг назад передней ногой. После выполнения положенного количества шагов назад лошадь должна показать а) остановку, соответствующую всем требованиям, предъявляемым правилами к остановке, или б) немедленное движение вперед

требуемым аллюром. В ездах, где требуется осаживание на длину туловища лошади, она должна сделать три-четыре шага назад.

6.5. Качели - это последовательность из двух осаживаний с движением шагом между ними. Элемент должен выполняться с плавными переходами и исполнением требуемого количества шагов.

7. Переходы

7.1. Изменения аллюра и скорости должны быть четко показаны у заданной буквы. Каденция аллюра должна сохраняться до момента его изменения или до остановки. Переходы в пределах аллюра должны быть четко выражены, с сохранением прежнего ритма и каденции. То же относится и к переходам от одного движения к другому, например, из пассажа в пиаффе и обратно.

7.2. Каждое движение или переход должны предваряться незаметной со стороны полуодержкой.

8. Одержки. Различают полуодержки и полные одержки. При помощи полуодержки всадник может переводить лошадь на низший аллюр, сокращать темп аллюра, на ходу улучшать или восстанавливать осанку лошади и ритм движения. Это бывает необходимо, если, например, нужно настроить лошадь на следующее упражнение, или если лошадь торопится либо слишком упирается в удило.

Полной одержкой всадник останавливает движущуюся лошадь.

8.1. Полуодержка. При полуодержке средства управления применяются так же, как при полной одержке. Разница состоит лишь в том, что рука всадника не останавливает движения. При полуодержке посылающим средствам управления также отводится главная роль. Особое значение следует придавать напряжению поясницы и как следствие этого увеличению площади посадки. Глубоким опусканием каблуков увеличивается посылающее воздействие мягко прилегающего шенкеля.

Для хорошо выездженной и чувствительной лошади напряжения поясницы и кратковременного сжатия пальцев всадника уже достаточно, чтобы вызвать полуодержку. Всадник производит полуодержку, кроме указанных случаев, каждый раз перед тем, как потребовать от лошади чего-либо нового (например, при проезде угла, поворотах на ходу, вольтах, переходе на рысь, на галоп, перед полной остановкой).

Полуодержка не является однократным действием, она повторяется в ритме движения, пока не будет достигнута цель.

8.2. Полная одержка. Полная одержка - это яркий пример правильного взаимодействия посылающих и выдергивающих средств управления (рис. 1).

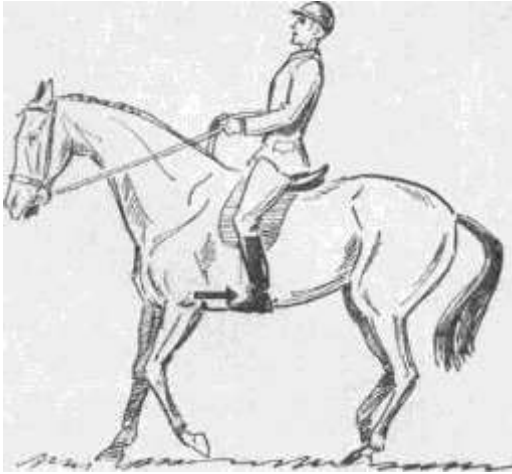

Шенкеля, располагающиеся в нормальной позиции у подпруги и дающие чередующиеся посылы, вместе с воздействием поясницы посылают вперед задние ноги лошади. Задняя часть лошади выдерживается одновременно давлением обоих шенкелей. Усиление напряжения поясницы при вертикальной, а при необходимости даже отклоненной назад верхней части тела увеличивает давящее воздействие на лошадь. Посадка и шенкель посылают лошадь на выдерживающую руку. При необходимости поводья в той или иной степени набираются при неизменном положении верхней части тела и пассивно прилегающем шенкеле.

9. Перемены направления

9.1. При переменах направления сгибание тела лошади должно соответствовать кривизне описываемой линии, при этом лошадь должна оставаться раскрепощенной и выполнять команды всадника без какого-либо сопротивления или изменения аллюра, ритма или скорости движения.

9.2. Перемены направления могут быть выполнены следующими способами:

а) Поворот под прямым углом, включая прохождение углов манежа (четверть вольта диаметром около 6 метров);

б) Короткая и длинная диагональ;

в) Полувольты и полукруги;

г) Полупируэты и повороты на заду;

д) Петли серпантина;

е) Контрперемены на зигзаге*. Лошадь должна быть прямой в момент, предшествующий перемене направления.

* зигзаг - движение, включающее более двух принятий с переменной направления.

10. Фигуры

В тестах по выездке исполняются следующие фигуры: вольты, серпантины и восьмерки.

10.1. Вольт - это круг диаметром 6, 8, или 10 метров. При диаметре больше 10 метров используется термин «Круг» с указанием его диаметра.

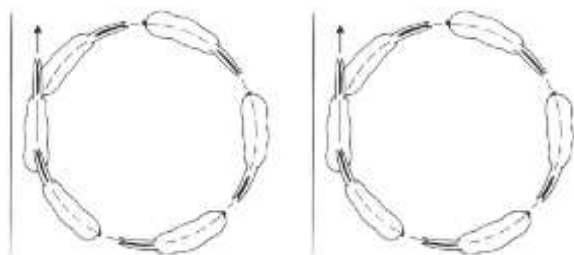

10.2. Серпантин состоит из полукругов, соединенных прямой линией. При пересечении центральной линии корпус лошади должен быть параллельным короткой стороне манежа (а). Длина прямой линии, соединяющей полукруги, зависит от их размера. Серпантин с одной петлей по длинной стороне манежа выполняются на расстоянии 5 или 10 метров от длинной стенки манежа (б). Серпантины вдоль центральной линии выполняются между четвертными линиями (с).

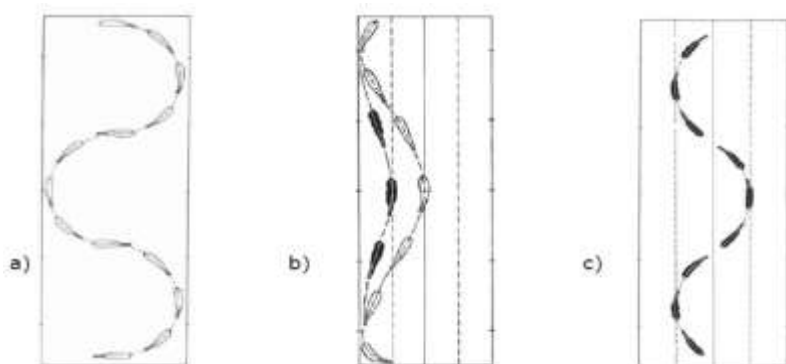

10.3. Восьмерка состоит из двух соединенных друг с другом в восьмерку вольтов или кругов одинакового размера, соответствующего указанному в схеме езды (тесте). В середине фигуры, непосредственно перед сменой направления, всадник должен в какой-то момент выпрямить лошадь.

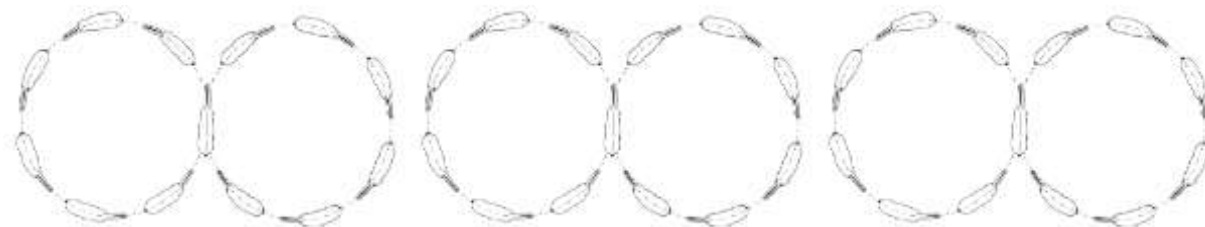

11. Уступка Шенкелю

11.1. Целью элемента «уступка шенкелю» является демонстрация эластичности и повиновения лошади на боковых движениях.

11.2. Упражнение выполняется на рабочей рыси.

Лошадь остается почти прямой, за исключением легкого постановления в затылке в сторону, обратную направлению движения. Всадник при этом должен видеть угол глаза и ноздрю лошади со стороны

постановления. Внутренние ноги лошади перемещаются впереди наружных ног, перекрещиваясь с ними.

11.3. Уступка шенкелю должна быть включена как элемент тренировки еще до того, как лошадь будет подготовлена к работе на собранных аллюрах. Позже, в сочетании с более сложным движением - плечом внутрь, это упражнение будет служить наилучшим средством развития у лошади пластичности, раскрепощенности и непринужденности движений, необходимых в целях достижения свободы, эластичности и равномерности ее аллюров, гармоничности, легкости и непринужденности движений.

11.4. Уступка шенкелю может выполняться «на диагонали», когда корпус лошади должен оставаться практически параллельным длинной стенке манежа, но при этом ее перед должен несколько опережать зад. Упражнение также может выполняться «вдоль стенки», - в этом случае корпус лошади должен располагаться под углом примерно в 35 градусов относительно направления ее движения.

Уступка шенкелю вдоль стенки

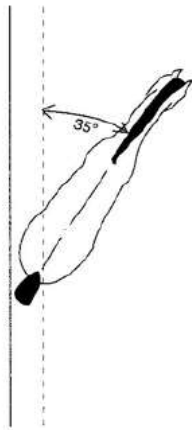

Уступка шенкелю по диагонали

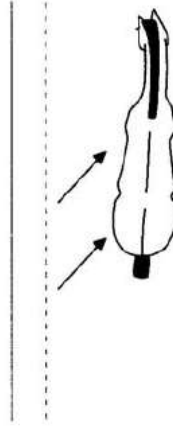

12. Боковые движения

12.1. **Плечом внутрь.** Упражнение выполняется на собранной рыси. Лошадь слегка согнута вокруг внутреннего шенкеля всадника, сохраняя каденцию и постоянный угол отведения от линии движения примерно в 30 градусов. Внутренняя передняя нога лошади проносится перед ее наружной ногой, перекрещиваясь с ней. Внутренняя задняя нога выносится вперед под центр тяжести лошади, двигаясь по следу внешней передней ноги, при этом бедро внутренней задней ноги опускается. Лошадь изогнута в сторону, противоположную направлению движения.

12.2. **Траверс.** Это упражнение может выполняться на собранной рыси или собранном галопе. Лошадь слегка согнута вокруг внутреннего шенкеля всадника, но угол отведения от линии движения больше, чем при исполнении «плечом внутрь». При выполнении траверса постоянный угол

отведения, который должна демонстрировать лошадь, равен примерно 35 градусам. Перед лошади остается на линии движения, а зад смещается внутрь. Наружные ноги лошади проносятся впереди внутренних ног, перекрещиваясь с ними. Лошадь изогнута в направлении движения.

Чтобы начать движение траверсом, задние ноги лошади должны уйти со следа (с исходной линии, по которой движется лошадь), или, в случае, если траверс выполняется после прохождения угла или круга, - не должны возвращаться на исходную линию движения. По окончании выполнения траверса задние ноги возвращаются на след без какого-либо обратного постановления шеи/затылка, так же как при завершении исполнения вольта.

Цель траверса: продемонстрировать плавные собранные движения по прямой и правильное сгибание. Передние и задние ноги перекрещиваются, сохраняются равновесие и каденция.

Плечом внутрь

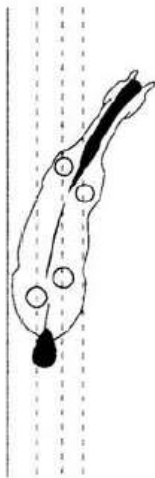

Траверс

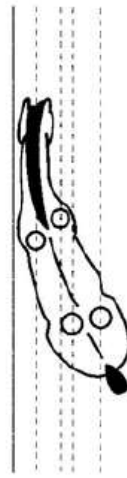

12.3 Ранверс. Это движение, обратное траверсу. Зад лошади остается на линии движения, перед перемещается внутрь. По окончании выполнения ранверса перед лошади возвращается на одну линию движения с задом. Все остальные принципы и требования такие же, как и при исполнении траверса. Лошадь слегка согнута вокруг внутреннего шенкеля всадника. Наружные ноги лошади проносятся впереди внутренних ног, перекрещиваясь с ними. Лошадь изогнута в направлении движения.

Цель ранверса: продемонстрировать плавные собранные движения по прямой, с большим сгибанием, чем при выполнении упражнения «плечом внутрь». Передние и задние ноги перекрещиваются, сохраняются равновесие и каденция.

12.4. Принимание. Это вариант «траверса», выполняемый «на диагонали» вместо движения «вдоль стенки». Это упражнение может выполняться на собранной рыси или собранном галопе. Лошадь должна быть

слегка изогнута в направлении движения и согнута вокруг внутреннего шенкеля всадника. Лошадь должна сохранять постоянную каденцию от начала и до конца упражнения. Чтобы обеспечить плечам большую свободу и подвижность очень важно поддерживать импульс, и, особенно, подведение внутренней задней ноги. Туловище лошади почти параллельно длинной стороне манежа. Передняя часть лошади слегка опережает зад. На рыси наружные ноги проносятся впереди внутренних ног, перекрещиваясь с ними. На галопе движение выполняется как серия темпов, направленных вперед и вбок.

Цель принятия на рыси: продемонстрировать плавные собранные движения по диагонали с большим сгибанием, чем при выполнении упражнения «плечом внутрь». Передние и задние ноги перекрещиваются, равновесие и каденция сохраняются.

Цель принятия на галопе: демонстрация и развитие сбора и легкости галопа, путем плавного движения вперед и вбок без потери ритма, равновесия или легкости.

Ранверс

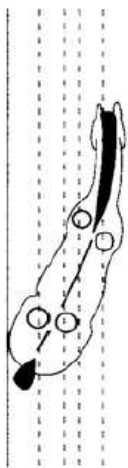

Принимание

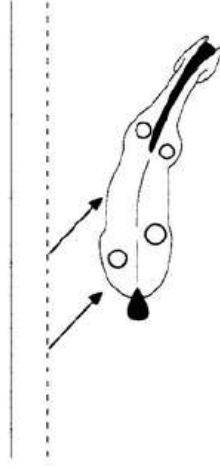

13. Пируэт, полупируэт и поворот на заду

13.1. **Пируэт (полупируэт)** - это поворот на 360 градусов (180 градусов), выполняемый в два следа, радиусом, равным длине лошади. Передние ноги лошади движутся вокруг ее задних ног. Пируэты (полупируэты) обычно выполняются на собранном шагу или галопе, но могут также выполняться на пиаффе. На пируэте (полупируэте) передние ноги и наружная задняя нога движутся вокруг внутренней задней ноги, которая является осью движения и должна после каждого темпа опускаться в свой след или слегка впереди него.

На каком бы аллюре ни выполнялся пируэт (полупируэт), лошадь должна быть слегка согнута в направлении поворота и оставаться «в поводу», с сохранением легкого контакта. Она должна выполнять поворот

плавно, поддерживая постоянную каденцию и соответствующую аллюру последовательность опускания ног на землю. В течение всего движения затылок остается высшей точкой.

При выполнении пируэта (полупируэта) лошадь должна постоянно сохранять импульс и ни в коем случае, ни в малейшей степени, не двигаться назад или не отклоняться вбок.

Во время выполнения пируэта и полупируэта на галопе всадник, подчеркивая сбор лошади, должен сохранять совершенную легкость ее движения. Круп опущен, задние ноги хорошо подведены и демонстрируют хорошее сгибание суставов. Составной частью элемента являются сами темпы галопа до пируэта и после него. Они должны характеризоваться повышением активности и сбора перед пируэтом и сохранением равновесия после его завершения и движения лошади вперед.

13.2. Пируэт и полупируэт на галопе

Во время исполнения пируэта (полупируэта) на галопе судьи должны уметь отличать настоящие темпы галопа, несмотря на то, что диагональные пары ног - внутренняя задняя, внешняя передняя - не касаются земли одновременно.

Качество исполнения пируэтов (полупируэтов) оценивается по гибкости, легкости, каденции и равномерности, а также по четкости и плавности переходов; при оценке пируэтов и полупируэтов на галопе учитываются также равновесие, высота подъема конечностей и количество темпов (для пируэтов, желательно, 6-8, для полупируэтов - 3-4).

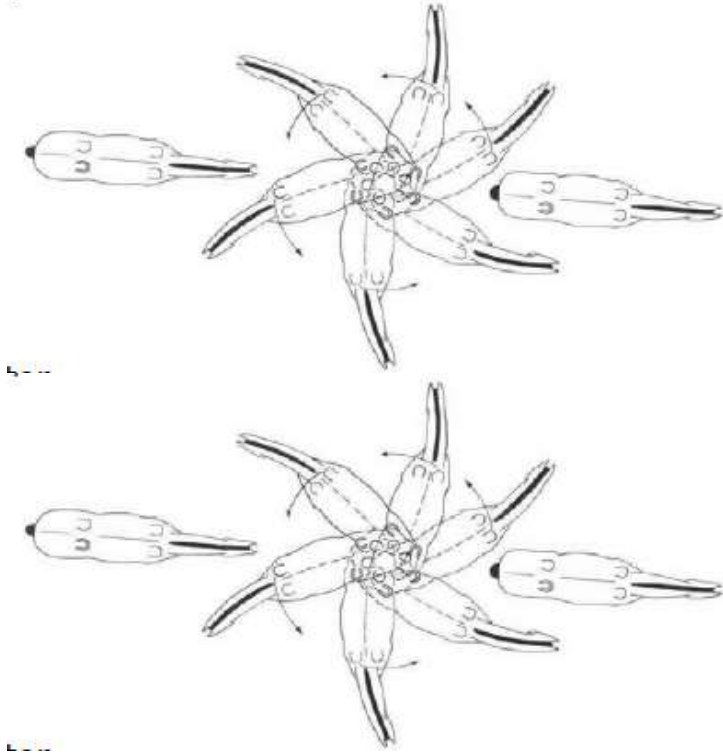

13.3. Полупируэты на шагу (180 градусов) выполняются на собранном шагу с сохранением сбора в течение всего упражнения. После завершения полупируэта лошадь возвращается на исходную линию движения. Задние ноги при исполнении пируэта не перекрещиваются.

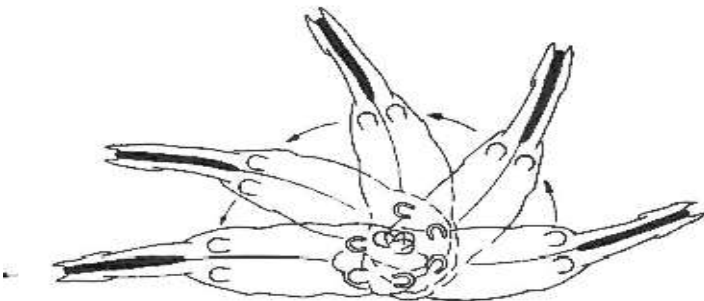

13.4. Поворот на заду с шага. Молодым лошадям, которые еще не могут двигаться собранным шагом, упражнение «поворот на заду» помогает подготовиться к работе в сборе. Поворот на заду выполняется на среднем шагу и, чтобы укоротить шаги и улучшить работу скакательных суставов задних конечностей лошади, предваряется полудержками. При повороте на

заду разрешается сделать круг большего радиуса (примерно 1/2 метра), чем при пируэте на шаг, но требования к общему уровню подготовки, включая ритм, контакт, активность и прямолинейность остаются такими же.

13.5. Поворот на заду, выполняемый с остановки и заканчивающийся остановкой (поворот на 180 градусов). В начале поворота разрешено сделать 1-2 шагов вперед, чтобы сохранить ритм движения. В остальном применимы те же критерии, что для поворота на заду с шага.

14. Пассаж

14.1. Пассаж – это размеренная, очень высокая рысь с максимальным сбором и ярко выраженной каденцией. Она характеризуется выраженным подведением задних ног, подчеркнутым сгибанием запястных и скакательных суставов и грациозной эластичностью движения. Каждая диагональная пара ног попеременно поднимается и опускается на землю, с четкой каденцией и увеличенной фазой подвисания.

14.2. В принципе, зацеп копыта передней ноги должен подниматься до уровня середины пясти другой передней ноги. Зацеп копыта поднятой задней ноги должен быть немного выше уровня путового сустава другой задней ноги.

14.3. Шея должна быть поднята и грациозно округлена. Затылок - высшая точка шеи, а положение головы близко к отвесу. Лошадь должна сохранять мягкий и легкий контакт с поводом и свободно переходить из пассажа в пиаффе и обратно без видимых усилий и нарушения каденции. Импульс должен всегда оставаться живым и ярко выраженным.

14.4. Серьезными ошибками являются: неравномерность движения задних ног, раскачивание переда или зада лошади из стороны в сторону, а также резкие, дергающиеся движения передних или задних ног и «волочение» задних ног.

14.5. Цель пассажа: продемонстрировать наивысшую степень сбора, каденции и подвисания на рыси.

15. Пиаффе

15.1. Пиаффе - это в высшей степени собранное, высокое диагональное движение с явно выраженной каденцией, при исполнении которого создается впечатление, что лошадь остается на месте. Спина лошади гибкая и эластичная. Круп слегка опущен, задние ноги с активно работающими скакательными суставами хорошо подведены, что обеспечивает большую свободу, легкость и подвижность плечам и переду. Каждая диагональная пара ног попеременно и равномерно поднимается и опускается с сохранением каденции.

15.2. В принципе, зацеп копыта передней ноги должен подниматься до уровня середины пясти другой передней ноги. Зацеп поднятой задней ноги должен находиться сразу над уровнем путового сустава другой задней ноги.

15.3. Шея должна быть поднята и элегантно округлена, затылок – в высшей точке. Лошадь должна оставаться «в поводу», сохраняя эластичность затылка и постоянство легкого и мягкого контакта с набранным поводом. Корпус лошади должен подниматься и опускаться в мягком, ритмичном и гармоничном движении.

15.4. Пиаффе всегда должно активизироваться живым импульсом и характеризоваться совершенным равновесием. Несмотря на то, что, в принципе, элемент исполняется на месте, обязательно должно создаваться впечатление намерения двинуться вперед. Это проявляется в явной готовности лошади немедленно двинуться вперед по первому требованию всадника.

15.5. Серьезными ошибками являются: малейшее осаживание назад, неравномерность движения задних ног, перекрещивание, как передних, так и задних ног, раскачивание из стороны в сторону переда или зада лошади, а также слишком большое количество шагов.

Цель пиаффе: продемонстрировать наивысшую степень сбора и создать впечатление, что лошадь исполняет упражнение, оставаясь на месте.

16. Импульс и повиновение

16.1. Импульс - это термин, служащий для описания передачи активной и энергичной, но в то же время контролируемой движущей силы, исходящей от задних ног и порождающей атлетическое движение лошади. Его наивысшее проявление выражается через мягкие колебания спины лошади и легкий контакт с рукой всадника.

16.2. Скорость сама по себе имеет мало общего с импульсом: ее результатом, чаще всего, является уменьшение амплитуды аллюра, он делается как бы более «плоским». Наглядным проявлением этого является более выраженная работа задних ног, действие которых выглядит как непрерывное, без выдержки и отрывистости. Скакательный сустав, после отрыва заднего копыта от земли, сначала должен двигаться в большей степени вперед, чем вверх, и, конечно, ни в коем случае не назад. Что касается импульса, то главным его признаком служит то, что лошадь находится больше времени в воздухе, чем на земле. Следовательно, импульс можно увидеть только на аллюрах, имеющих стадию подвисания.

16.3. Импульс является условием для хорошего сбора на рыси и галопе. Если нет импульса, нет и сбора.

16.4. Повиновение - это не слепое подчинение, а послушание, которое проявляется во всем поведении лошади постоянным вниманием, готовностью выполнять требования всадника, ее доверии. Оно проявляется также в гармоничности, легкости и непринужденности, демонстрируемых лошадей при выполнении различных движений.

Степень повиновения проявляется также в том, как лошадь принимает повод: с мягким и легким контактом и свободным затылком, или с сопротивлением руке всадника или уклонением от ее действия, когда лошадь идет, соответственно, «перед поводом» или «за поводом». Основной контакт со ртом лошади должен осуществляться через трензель.

16.5. Основными признаками нервозности лошади, ее напряженности или сопротивления являются: высовывание языка, перекидывание его через железо или «всасывание», а также скрежет зубами и кручение хвостом. Такое поведение должно быть учтено судьями при выставлении оценки как за конкретное упражнение, так и в общих оценках.

16.6. Основная идея повиновения заключается в доверии к всаднику и готовности лошади выполнять его требования без опасения и напряженности.

16.7. Прямолинейность лошади, сохранение ритма и равновесия позволяют ей двигаться вперед в постоянном контакте с всадником – все это говорит о гармонии и легкости. Главным критерием повиновения является выполнение основных требований и исполнение упражнений теста, в котором участвует лошадь.

17. Сбор

17.1. Целью сбора лошади является:

а) Дальнейшее развитие и улучшение равновесия лошади, которое в той или иной степени было нарушено дополнительным весом всадника.

б) Развитие и увеличение способности лошади опускать круп и подводить задние ноги, чтобы обеспечить легкость и подвижность переда.

в) Усовершенствование «непринужденности и осанки» лошади, чтобы сделать ее более приятной в езде.

Наилучшими средствами достижения этих целей являются полудержки, а также боковые движения – «плечом внутрь», траверс, ранверс и принятие.

17.2. Сбор достигается и улучшается путем подведения под корпус лошади задних ног, с согнутыми и эластичными суставами. Это осуществляется при помощи повторяющихся действий рук, седла и шенкелей всадника.

Вместе с тем, задние ноги не должны быть подведены слишком далеко вперед под корпус лошади, так как это существенно уменьшает площадь опоры и мешает движению лошади. В этом случае линия спины приподнимется и окажется длиннее, чем основание опоры ног, что нарушит устойчивость, и лошади будет труднее обрести гармоничное и правильное равновесие.

17.3. С другой стороны, слишком «растянутая» лошадь, не способная или не желающая подводить задние ноги под корпус, никогда не сможет достичь приемлемого сбора, характеризующегося «непринужденностью и осанкой», равно как и активного импульса, идущего от задних ног.

17.4. Положение головы и шеи лошади на собранных аллюрах, естественно, зависит от уровня подготовки лошади и, в некоторой степени, от ее экстерьера. В любом случае, шея должна быть свободно приподнята, образуя гармоничную дугу от холки до затылка, который является высшей точкой.

17.5. Голова должна быть несколько впереди от вертикали. В тот момент, когда всадник применяет средства управления для достижения сбора, голова лошади может оставаться в более или менее отвесном положении. Дуга, образуемая шеей лошади, непосредственно указывает на степень сбора.

18. Посадка всадника и средства управления

18.1. Все упражнения должны выполняться без видимых усилий со стороны всадника, а применение средств управления не должно быть заметным. Всадник должен быть хорошо уравновешен, гибок, сидеть глубоко в центре седла и мягко амортизировать движения лошади своим пояснично-крестцовым отделом. Его бедра и шенкеля сохраняют стабильное положение и опущены вниз. Пятки располагаются в самой нижней точке. Верхняя часть корпуса держится прямо, свободно и непринужденно. Кисти рук сохраняют спокойное положение, опущены и сближены. Большие пальцы являются высшей точкой кистей. Руки остаются независимыми от остального тела. Руки от плеча до локтя опущены вдоль корпуса, позволяя всаднику мягко и свободно сопровождать движения лошади.

18.2. Эффективность применения средств управления определяется точностью исполнения требуемых элементов теста. Постоянно должно присутствовать впечатление гармоничного взаимодействия между всадником и лошадью.

18.3. Разбор поводьев в две руки является обязательным при исполнении Официальных программ FEI. По окончании выступления,

выходя из манежа шагом на свободном поводу, всадник может, по своему усмотрению, взять поводья в одну руку.

Статья 37. Соревнования по выезде

Класс соревнования – представляет собой совокупность категории и уровня соревнований.

1. Программа официальных спортивных соревнований должна соответствовать Приложениям 6 и 7.

2. Минимальные возрастные ограничения допуска спортсменов и лошадей к тестам разного уровня сложности:

Тесты	Минимальный возраст спортсмена	Минимальный возраст лошади
Тесты для молодых лошадей: «Предварительный тест», «Финальный тест»	16 лет	7-ми, 6-ти лет
	18 лет	5-ти, 4-х лет
Тесты «Малого круга»: «Малый Приз» (МП), «Средний Приз 1» (СП1), «КЮР Среднего Приза 1» (КЮР СП1)	16 лет	7 лет
Тесты «Среднего круга»: «Средний Приз А» (СП А), «Средний Приз В» (СП В), «КЮР Среднего Приза А/В», «Средний Приз 2» (СП2)	16 лет	8 лет
Тесты «Большого круга»: «Большой Приз 16-25» (БП 16-25), «Большой Приз» (БП), «Переездка Большого Приза» (ПБП), «КЮР Большого Приза» (КЮР БП)	16 лет	8 лет
«Предварительный приз - юниоры», «Командные приз - юниоры», «Личный приз - юниоры», «КЮР юниорских езд».	16 лет	7 лет
«Предварительный приз - юноши», «Командные приз - юноши», «Личный приз - юноши», «КЮР юношеских езд».	14 лет	6 лет

Тесты	Минимальный возраст спортсмена	Минимальный возраст лошади
«Предварительный приз А - дети», «Предварительный Приз В - дети», «Командные приз - юноши», «Личный приз - дети», «КЮР детских езд».	10 лет	6 лет

3. Тесты (езды)

Каждое соревнование имеет свою программу. Официальные программы и тесты издает Федерация.

3.1. Программы оценки потенциальных возможностей для племенного и спортивного использования лошадей 2 и 3 лет для лошадей.

3.2. Тесты для лошадей 4 лет

3.3. Тесты для лошадей 5 лет

3.4. Тесты для лошадей 6 лет

3.5. Тесты для всадников на пони

3.6. Тесты от Малого Приза до Большого Приза состоят из упражнений, выявляющих соответствие степени подготовленности лошади всем требованиям классической школы верховой езды, а также позволяющих оценить уровень физического и психического развития и уравновешенности лошади, которые дают ей возможность выполнять упражнения гармонично, легко и непринужденно. Цель тестов постепенно и равномерно увеличить нагрузку от менее сложных упражнений к более сложным.

3.7. Большой Приз - это соревнование высшего уровня, в котором в полной мере проявляется непринужденность лошади, характеризующаяся полным отсутствием сопротивления и совершенным развитием сбора и импульса. Тест включает все школьные аллюры и все основные движения.

3.8. Произвольная Программа (КЮР) – это соревнование по артистической выездке, выполняемое под музыку. Оно включает в себя все школьные аллюры и основные движения, - в соответствии с тестом основной езды того же уровня. При этом всаднику предоставляется абсолютная свобода выбора формы и манеры исполнения программы в пределах установленного времени. Эти соревнования должны ярко демонстрировать единение всадника и лошади, а также гармонию всех движений и переходов.

4. Общие условия участия и проведения соревнований по выездке

Порядок приглашений, подачи заявок, проведения соревнований, функциональные требования к Оргкомитетам соревнований, стартовые заявки, жеребьевка, порядок старта, размещение рекламы при проведении

соревнований, процедура награждения изложены в Регламенте организации турниров по конному спорту, ежегодно утверждаемом Федерацией.

5. Форма одежды

5.1. Обязательной формой одежды для гражданских лиц на соревнованиях является ее классический вариант. Варианты цвета фрака могут быть разрешены только после получения соответствующего разрешения Комитета по выезде Федерации.

5.2. Фрак: черный или темно-синий. Цилиндр: черный или темно-синий. Бриджи: белые или цвета «шампань». Галстук или шарф: белый или цвета «шампань». Перчатки: белые или цвета «шампань». Сапоги: черные, темно-синие или темно-серые, но обязательно на 2-3 тона темнее чем фрак.

5.3. Разрешается на соревнованиях уровня CDN - УН выступать в черном или темно-синем ридингите, в котелке или охотничьей каске.

5.4. Военные на всех соревнованиях могут выступать в своей униформе.

5.5. Шпоры являются обязательными, кроме участия в соревнованиях среди детей (в том числе на пони), взрослых на молодых лошадях CDN - УН и участников с ограничениями по квалификации. Для детей длина шпор не должна превышать 1,5 см, не разрешаются шпоры с колесиками. Шпоры должны быть изготовлены из металла, иметь прямой или изогнутый шенкель, направленный строго назад от центра шпоры, когда она надета на сапог. Дужки шпор должны быть гладкими. Если используются колесики, они должны быть не острыми и свободно вращаться. Разрешены металлические шпоры с круглыми пластиковыми наконечниками, а также «фальшивые» шпоры без стержня.

5.9. На всех соревнованиях по выезде всадникам строго запрещено использовать любые устройства радио и\или другой связи во время выступления. Нарушение этого правила влечет за собой исключение из соревнований. Разрешено пользоваться радионаушниками во время тренировок и разминки.

6. Конское снаряжение

6.1. Обязательны:

6.1.1. Седло для выезда с длинными, почти вертикальными крыльями.

6.1.2. Оголовье с трензелем, мундштуком, цепочкой с резиновым подцепочником в сочетании с простым капсюлем.

- Двойное оголовье с мундштуком и цепочкой

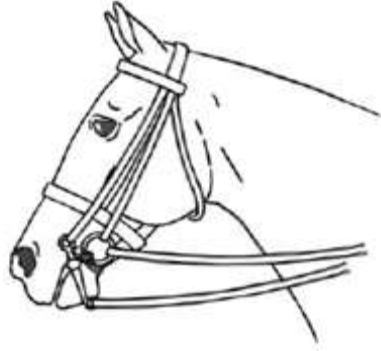

- Образец разрешенного седла для выездки

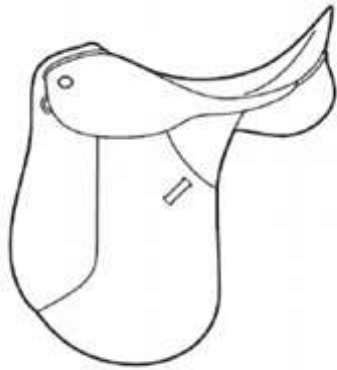

- Двойные скользящие поводья для работы на корде



6.1.3. Капсюль ни в коем случае не должен быть затянут слишком туго, во избежание причинения лошади боли. Можно использовать вместо цепочки ремешок или кожаный подцепочник. Разрешена мягкая подшивка на переносном ремне уздечки.

6.2. Трензель и мундштук должны быть сделаны из металла или жесткого пластика и могут быть покрыты резиной фабричного производства. Обертывание грызла любыми материалами и гибкие резиновые удила запрещены. Рычаг мундштука (нижние щечки) не должен быть длиннее 10 см (вниз от грызла). Если применяется мундштук со скользящим грызлом, то длина рычага ниже грызла, измеренная при нахождении грызла в крайнем

верхнем положении, не должна превышать 10 см. Толщина грызла трензеляи мундштукадолжна быть такова, чтобы не причинять боли лошади. Диаметр грызла должен быть минимум 12 мм для мундштука и 10 мм для трензеля. Толщина грызла трензеля, применяющегося на соревнованиях для молодых лошадей, должна быть не менее 14 мм, на соревнованиях для пони - не менее 10 мм. Диаметр грызла измеряется рядом с трензельными кольцами или рычагами мундштука.

6.3. Запрещено использование мартингалов, подперся, ограничители трензеля, всех видов приспособлений (любые виды шпрунтов, включая скользящие поводья, боковые развязки, балансировочные поводья и т.д.), всех видов ногавок и бинтов, а также шоры любого типа и муфты для ушей, капоры и прочих дополнительных приспособлений. Исключения определены в Регламенте соревнований.

6.4. Строго запрещены неестественные украшения на лошади(ленты или цветы в хвосте или в гриве). Допускается обычное заплетание гривы.

6.5. Шиньены для хвостов можно использовать только после получения предварительного разрешения от Комитета по выездке Федерации. Запрос на разрешение использования шиньенов должен быть направлен в Комитет по выездке Федерации в соответствии с Общим регламентом. В шиньенах не должно содержаться каких-либо металлических частей.

6.6. Возможность использования хлыста, а также виды трензелей (удил), разрешенных на соревнованиях определены в Регламенте.

7. Боевое поле (манеж)

7.1. Манеж, должен быть 60 м в длину и 20 м в ширину. Разница в уровне по диагоналям или по длинной стенке не должна превышать 50 см. По коротким стенкам разница в уровне не должна превышать 20 см. Грунт в манеже должен быть, по преимуществу, песчаным или синтетическим. Приведенные выше размеры являются внутренними размерами манежа. Желательно, чтобы расстояние от манежа до публики было не менее 10-ти метров. Для соревнований, которые проводятся в помещении расстояние от манежа до стены должно быть, не менее 2-х метров. Ограждением манежа должен служить низкий заборчик белого цвета (состоящий из отдельных элементов) высотой около 30 см. Ограждение шириной в 2 метра, возле буквы А должно быть легко передвигаемым, чтобы обеспечить возможность всаднику въехать в манеж и выехать из него. Конструкция ограждения должна быть такова, чтобы копыто лошади не могло в нем застрять.

7.2. Места для работы судей.

7.2.1. Три судьи размещаются вдоль короткой стенки манежа, вне его и на расстоянии, максимум, 5, и минимум, 2 м от него - для соревнований на грунте, - и, желательно, минимум, 3 м - для соревнований в помещении.

7.2.2. Старший судья (С) находится на продолжении средней линии, а два других (М и Н) на расстоянии 2,5 м к центру от продолжения длинных сторон. 7.2.3. Боковые судьи (В и Е) для соревнований на грунте должны располагаться на расстоянии максимум, 5 и минимум, 3 м от манежа напротив букв В и Е соответственно. Для соревнований в закрытом помещении желательно, чтобы это расстояние было не менее 2 м. Если судят 3 судьи, один из них должен размещаться на длинной стороне.

7.2.4. Для каждого судьи должна быть предусмотрена отдельная кабина или платформа.

7.3. Буквы должны находиться снаружи манежа, на расстоянии примерно 50 см от него и быть хорошо видимыми. На ограждении манежа, на уровне букв и в дополнение к ним, желательно, чтобы были нанесены метки. Размещение рекламы на буквах и их носителях (тумбах) запрещено.

Выездковый манеж.

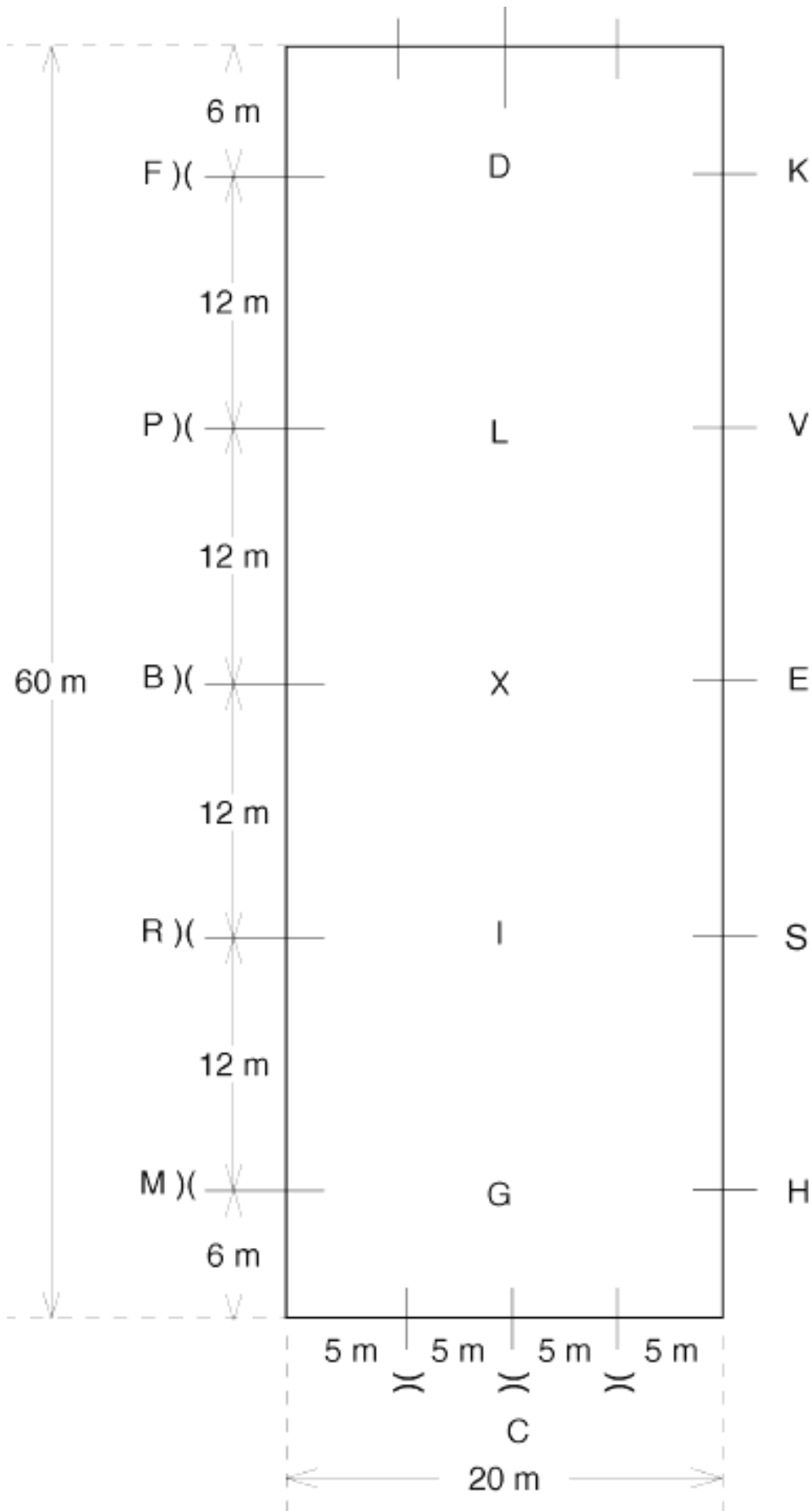

Статья 38. Соревнования по выездке на пони

Соревнования по выездке на пони проводятся в соответствии настоящими Правилами, международными Правилами соревнований FEI по выездке, за исключением нижеизложенного.

1. Общие положения

1.1. Спортсмен имеет право участвовать в спортивных соревнованиях в статусе Всадник на пони с начала календарного года, в котором ему исполняется 10 лет, и до конца календарного года, в котором ему исполняется 16 лет.

1.2. Всадники на пони не подлежат классификации в качестве профессиональных спортсменов.

1.3. Всадник, регулярно выступающий на пони, вправе участвовать в соревнованиях на лошадях среди юношей с 14 лет, при этом спортсмен не теряет права выступать в статусе Всадника на пони до достижения им 16 лет.

2. Возраст пони

2.1. Первым годом жизни пони считается период со дня ее рождения до 31 декабря следующего года.

3. Паспорт пони

3.1. На все соревнования пони допускаются только при наличии паспорта с отметкой об измерении.

3.2. Если пони прибывает на соревнование без правильно и полностью заполненного Паспорта, Главная судейская коллегия и Ветеринарная комиссия (Ветеринарный врач) имеют право провести измерение пони. Отказ сопровождающего лица от измерения пони влечет за собой его отстранение от участия в соревновании.

3.3. В случае сомнения в том, что рост пони соответствует указанному в Свидетельстве об измерении, Главная судейская коллегия вправе потребовать у владельца пони его повторное измерение за собственный счет. В идентификационном разделе паспорта пони должна быть сделана отметка о том, что пони подлежит повторному измерению для допуска к дальнейшим соревнованиям. Повторное измерение пони должно быть произведено, как минимум, двумя ветеринарами, ни один из которых не может быть ветеринаром, осуществлявшим прежнее измерение данного пони. Во время проведения повторного измерения пони ветеринары должны удостовериться, что по состоянию здоровья пони готов к спортивным выступлениям. По завершению процедуры повторного измерения выдается Свидетельства об измерении пони.

3.4. Владелец пони, обязан сообщить в Федерацию о результате процедуры повторного измерения пони, приложив копию вновь выданного Свидетельства об измерении.

3.5. Если в результате повторного измерения установлено, что рост пони превышает допустимый, он будет дисквалифицирован на соревновании, запросившем его повторное измерение. Если рост пони признан соответствующим нормам, он получает допуск к участию в дальнейших соревнованиях, причем повторных измерений больше не потребуется. В паспорте пони должна быть сделана отметка о том, что его повторное измерение проведено в соответствии с требованиями измерения пони.

3.6. В отношении пони действуют те же правила для заполнения ветеринарных паспортов, идентификации, вакцинации, применения медикаментозных средств, как и для лошадей, согласно требованиям Федерации.

3.7. Пони, перенесшему хирургическую операцию на холке, не может быть выдано Свидетельство об измерении по форме Федерации. Все прежние свидетельства, выданные такому пони, аннулируются.

4. Тесты (езды) по выезде

4.1. Программа соревнований должна соответствовать Приложениям 6 и 7.

4.2. На соревнованиях все тесты выполняются по памяти.

5. Форма одежды

5.1. Форма одежды всадника: темный редингот либо пиджак, либо жилетка темного цвета, белые или светло – бежевые бриджи, белая рубашка с галстуком или с охотничьим галстуком, сапоги либо ботинки для верховой езды с крагами одного цвета, защитный шлем утвержденного образца. Разрешено ношение защитного жилета.

5.2. Обязательны перчатки.

5.3. При участии в костюмированных соревнованиях (КЮР) ношение защитного шлема и специальной обуви для верховой езды обязательно.

6. Снаряжение

6.1. Обязательным является английское седло со стременами или без них. Однако, в случае если всадник едет без стремян, путлища должны быть отстегнуты. Подхвостник используется по мере необходимости. Пони должны выступать только на простой трензельной уздечке с простым, ганноверским, мексиканским или чешским капсюлем.

6.2. Трензель должен быть изготовлен из металла или твердого пластика и может быть с резиновым покрытием. Разрешаются также резиновые трензели.

6.3. Капоры от насекомых разрешаются только для того, чтобы защитить лошадей от насекомых. Их применение разрешается только в исключительных случаях и по усмотрению Главной судейской коллегии или Технического делегата. Капоры от насекомых не должны быть броскими и не должны закрывать глаза лошадей.

6.4. Не разрешено использовать двойные поводья, гоки и хакаморы.

6.5. Во время выступления на соревнованиях по выездке разрешено использование либо хлыста длиной до 75 см. либо шпор. Шпоры разрешаются только из гладко обработанного металла длиной не более 1,5 см. Также хлыст длиной не более 75 см. может использоваться на разминке. Явно выраженное использование хлыста или шпор во время выступления влечет исключение всадника из соревнования.

6.6. Оргкомитетом назначается Судья-стюард для проверки конского снаряжения перед выходом пони на поле.

6.7. Главный Судья (Старший Судья) имеет право не допустить к участию всадника на пони, чье снаряжение, по его мнению, не соответствует требованиям безопасной езды.

6.8. К снаряжению для работы на тренировочном поле применяются те же требования, что и к снаряжению для соревнований.

6.9. Разрешенные к соревнованиям удила, трензеля и капсюли определяются Регламентом соревнования, утвержденным Федерацией.

7. Процедура измерения пони

7.1. Измерение пони для соревнований, может производиться только ветеринаром.

7.2. Ветеринар, проводящий измерение, должен идентифицировать пони по его паспорту Федерации.

7.3. Методика измерения определяется Регламентом соревнования, утверждаемым Федерацией

7.4. Все данные о замерах заносятся ветеринаром, проводившим измерение, в «Официальное свидетельство об измерении пони» (далее – Свидетельство), утвержденное Федерацией.

7.5. Свидетельство хранится в паспорте пони до нового измерения. Повторное измерение пони должно быть произведено, как минимум, двумя независимыми ветеринарами, ни один из которых не может быть ветеринаром, выдавшим прежнее Свидетельство.

8. Размеры манежа и грунт

8.1. Соревнования по выездке на пони высотой в холке до 130 см проводятся в манеже размером не менее 16 м x 32 м, желательно, с песчаным грунтом.

8.2. Соревнования по выездке на пони высотой в холке от 131 см до 150 см могут проводиться в манеже размером 20 x 40 или 20 x 60, желательно, с песчаным грунтом.

8.3. По возможности, тренировочное поле должно иметь те же размеры и тип грунта, что и манеж для соревнований.

9. Падение

9.1. В случае падения лошади и/или всадника, участник не исключается из соревнований. Наказанием для всадника является воздействие самого падения, повлекшее снижение оценки за выполнение текущего упражнения, на котором оно произошло и снижение общих оценок.

9.2. В случае падения всадника, любая помощь, например привод его пони, поправка седла, оголовья или подсаживание в седло, не рассматривается как не разрешенная помощь.

ГЛАВА VIII. ТРОЕБОРЬЕ

Статья 39. Троеборье.

1. Общие положения

1.1. Троеборье является наиболее полным комбинированным соревнованием, требующим от спортсменов значительного опыта во всех видах конного спорта и четкого понимания возможностей своей лошади, а от лошади – соответствующего уровня подготовки, полученного в результате разумного и последовательного тренинга

Спортсмен несет полную ответственность за знание настоящих Правил и их соблюдение.

1.2. Формат определяет некоторые технические аспекты соревнований (продолжительность соревнования, сложность маршрута полевых испытаний, порядок проведения разделов программы и т.д.).

1.2.1. Длинный формат соревнований (CCNs-L). Соревнования длинного формата проводятся в три дня или более. Манежная езда проводится в один день или более, в зависимости от количества спортсменов, на следующий день, по завершении манежной езды, проводятся полевые испытания, на следующий день после которых проводится конкур.

В соревнованиях длинного формата маршрут полевых испытаний должен быть такой длины, чтобы от лошади, для его успешного преодоления, потребовалась хорошая физическая подготовка и выносливость.

Полевые испытания всегда проводятся до конкур.

1.2.2. Короткий формат соревнований (CCNs-S). Соревнования короткого формата могут проводиться в один или более дней. Манежная езда

проводится всегда как первый раздел программы, за ней проводятся в тот же или в последующие дни конкур и полевые испытания.

В соревнованиях короткого формата уровень сложности маршрута полевых испытаний тот же, что и в соревнованиях длинного формата в соответствии с уровнем соревнований, но маршрут полевых испытаний короче и частота размещения препятствий на маршруте выше.

Предпочтительно, чтобы полевые испытания проводились после конкурса.

1.3. *подпункт утратил силу (приказ Минспорта России от 04 февраля 2019 г. № 71).*

2. Манежная езда

2.1. Соревнования по манежной езде проводятся по правилам соревнований по выездке за исключением предусмотренного разделом V настоящих Правил.

2.2. **Тесты (езды).** Сущность программы по манежной езде определяется уровнем соревнования по троеборью и поэтому связана с качеством и уровнем подготовки участников и лошадей. Оргкомитет имеет право выбрать тест для соревнования в пределах ограничений, изложенных в Регламенте соревнований, утверждаемом Федерацией.

На Чемпионате России, Кубке России и Первенстве России используются тесты по решению Федерации: **А тесты** - в нечетные годы, **В тесты** - в четные годы. Организатор соревнований может включить не более 50 лошадей для судейства одним составом Главной судейской коллегии в день, с возможностью добавить не более 10% от этого числа, если будет получено согласие Технического делегата и Главного судьи.

3. Полевые испытания (Кросс)

3.1. Полевые испытания являются наиболее интересной и сложной всесторонней проверкой способности верховой езды. Испытание определяет возможности спортсменов и лошадей демонстрации в различных условиях соревнований (погода, рельеф местности, препятствий, грунт и т.д.) прыжковых навыков и взаимного доверия.

3.2. Кросс. На полевых испытаниях CCNs-L маршрут кросса устанавливается такой протяженности, что от лошади требуется быть в высшей степени физической подготовки и выносливости, чтобы достичь успеха. Полевые испытания всегда проводятся до соревнований по конкур.

3.3. Соревнования CCNs-S. На соревнованиях CCNs-S полевые испытания соответствуют уровню сложности соревнований CCNs-L, но дистанция маршрута короче. Кросс может проводиться как до, так и после конкурса.

3.4. Все обязательные места прохождения и препятствия трассы кросса, включая все их элементы и/или части, должны быть пройдены или преодолены прыжком.

3.5. Всадник, которого настигает следующий участник, должен быстро освободить путь. Любой участник, обгоняя другого всадника, должен выполнять обгон только в безопасном и подходящем для этого месте. Запрещено создавать помехи участнику, который намерен совершить обгон.

3.6. Если при попытке преодоления препятствия лошадь попадает в затруднительное положение, при котором может получить травму или не может продолжать движение без посторонней помощи, то по указанию судьи на препятствии всадник спешивается и исключается из соревнований.

3.7. Если любая часть препятствия была разрушена участником, находящимся в затруднении или любое препятствие было разобрано для освобождения упавшей лошади, или препятствие было сломано и еще не восстановлено, или при других подобных обстоятельствах, то все последующие участники должны быть остановлены. Время, в течение которого участник был остановлен, корректируется.

3.8. Запрещено умышленное присоединение к другому участнику, сопровождение спереди, сбоку, сзади на любом отрезке трассы любым лицом, не участвующим в соревновании, на любом средстве передвижения, велосипеде, пешком или верхом на лошади, расстановка в определенных местах трассы помощников для указания направления или подачи сигналов. Запрещено находиться у препятствия помощникам участников для воздействия на лошадь или внесения самовольных изменений в любую часть трассы. Запрещено использование любой электронной аппаратуры всадниками, пока они находятся верхом на лошади во время соревнований.

3.8.1. Исключительные случаи: после падения или спешивания всадника, ему может быть оказана помощь в: поимке его лошади, поправке его снаряжения, оседлании или передачи ему любой части снаряжения. Такая помощь может быть оказана во время, когда всадник спешен или после того, как он сядет в седло.

3.8.2. Хлыст, каска и очки могут быть переданы всаднику без спешивания.

3.9. Участник, исключенный по любой причине, должен немедленно сойти с трассы и не имеет права продолжать ее прохождение. Он может увести лошадь с трассы в поводу или ехать шагом в стороне от трассы. Нарушители должны быть оштрафованы.

3.10. Разметка. Ограничительные флажки красного и белого цвета используются для обозначения линий старта и финиша, створ обязательного

прохождения, а также препятствий. Красный флажок находится справа от всадника, а белый - слева. Указательные знаки желтого цвета используются для указания общего направления движения и помощи всаднику найти путь следования. Там, где это необходимо, на них должна быть нанесена буква соответствующей фазы. Каждое препятствие на кроссе имеет номер. Препятствия, состоящие из нескольких элементов или частей дополнительно отмечены буквами.

3.11. Схема трассы. Каждый всадник должен заранее получить план (схему), на которой обозначен маршрут прохождения трассы с указанием места старта и финиша, пронумерованных препятствий и створов обязательного прохождения. Дополнительно на схеме указывается норма времени прохождения дистанции и предельное время.

3.12. **Препятствия.** Сооружение считается препятствием, если его стороны обозначены красным и белым флажком или флажками, и оно пронумеровано.

3.12.1. Препятствия должны быть неподвижными, внушительными по форме и внешнему виду. При использовании естественных препятствий, их надо, при необходимости, укрепить настолько, чтобы они оставались неизменными в течение всего соревнования. Должны быть предусмотрены все меры предосторожности для исключения возможности проезда всадника верхом под препятствием. Переносные препятствия должны быть закреплены на грунте так, чтобы их нельзя было сдвинуть. Во всех водных препятствиях дно должно быть твердым и плотным. Хердель (засека) на вершине препятствий должен быть соизмеримого размера и сделан из гибкого и деформируемого материала.

3.12.2. Если два или более препятствий, расположенные близко друг от друга, то они могут рассматриваться как элементы одного препятствия под одним номером. Каждый элемент должен быть обозначен разными буквами (А, В, С и т.д.) и преодолеваться в указанном порядке.

Там, где два или более препятствия стоят так близко друг от друга, что после закидки, обноса или падения было бы чрезвычайно трудно сделать второй прыжок без повторения одного или более предыдущих прыжков, рассматриваются, как одно препятствие под одним номером и соответствующей буквой.

3.12.3. Альтернативные препятствия или элементы могут быть обозначены флажками отдельно и должны обозначаться теми же цифрами/буквами как и основные. В этом случае установленные флажки должны быть отмечены черной линией. Такие альтернативы будут оцениваться как отдельное препятствие или элемент, только один из которых

будет преодолеваться. Участник может изменить без штрафных очков направление отмеченное черным флажком одно на другое.

3.13. Ошибки при прохождении препятствий.

3.13.1. Отказ (закидка). Лошадь считается совершившей закидку, в случае, если она останавливается перед высотным (превышающим 30 см) препятствием или его элементом, которое должно быть преодолено.

На всех других препятствиях (высотой 30 см и ниже) остановка, после которой немедленно последовал прыжок с места, не штрафуются, но, если остановка затянулась и стала продолжительной, то она рассматривается как закидка. Лошадь может сделать шаг в сторону, но если делает хотя бы один шаг назад, то это считается закидкой.

Если всадник после закидки возобновляет свои попытки и они безуспешны, или, если лошадь, осадив, снова идет на препятствие, затем останавливается и вновь осаживает, то это считается второй закидкой и т.д.

3.13.2. Обнос. Лошадь считается совершившей обнос, если, пойдя на препятствие или его элемент на маршруте, она минует его таким образом, что голова и шея лошади и голова всадника после отталкивания не проходят между флажками элемента, или препятствия.

Участник будет также наказан 20 штрафными очками, если лошадь, пойдя на препятствие, сопротивляясь, обнесет, но успешно преодолеет, альтернативную часть того же препятствия между флагами. Всаднику разрешается изменить место преодоления препятствия или его элемента, в любое время без штрафа, включая также результат ошибки на предыдущем препятствии или элементе. Однако, если лошадь отказывается преодолеть часть препятствия, перед которым она находится, то всадник штрафуются 20 штрафными очками.

3.13.3. «Клавиши». На препятствиях, дистанция между элементами которого не превышает 5 метров («клавиши»), лошадь, преодолевшая первый элемент без штрафа, считается направленной на второй элемент. То же относится к случаю, когда «клавишами» является второй или третий элемент системы.

3.13.4. Вольт (круг). На препятствиях, состоящих из элементов (А, В, С и т.д.) лошадь будет оштрафована, если лошадь сделала вольт или пересекла собственный след после преодоления первого элемента и до преодоления последнего элемента.

3.14. Система штрафных баллов, а также Правила по судейству и полномочия Официальных лиц, определяются Регламентом соревнований, утверждаемым Федерацией.

Схемы препятствий полевых испытаний и штрафные очки

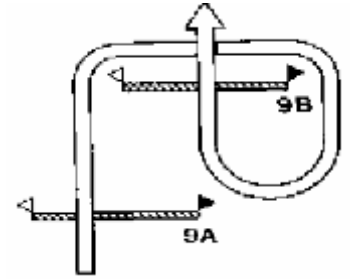
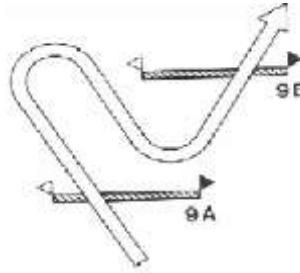
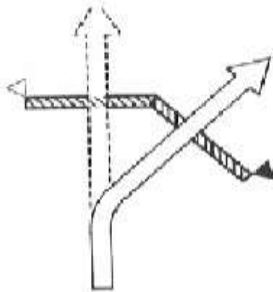
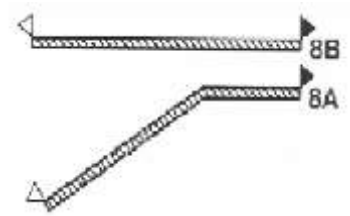
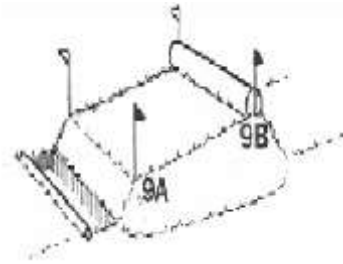
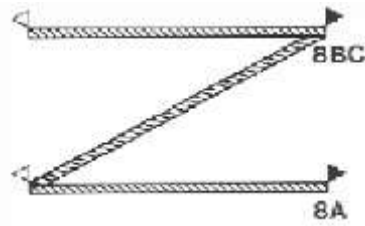

Изменение намерения всадником
всадником
Если нет закидки – 0 штрафных очков

Если нет закидки или обноса – 0 ш.о

20 ш.о.

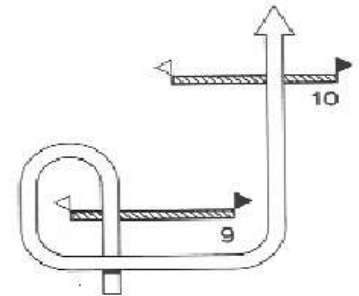
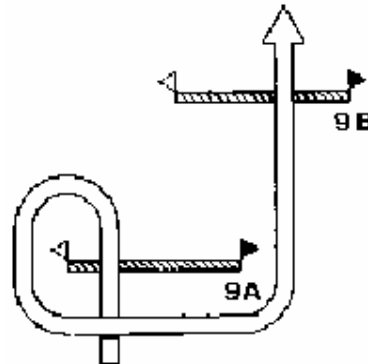
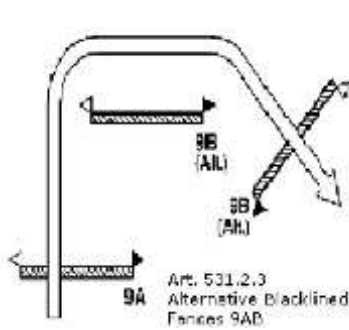

Альтернатива заштрихована
Препятствие 9AB
0 ш.о. – если не было попытки преодолеть другую альтернативу

20 штрафных очков

0 ш.о

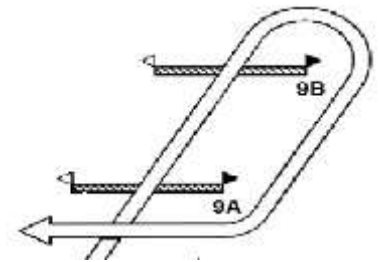
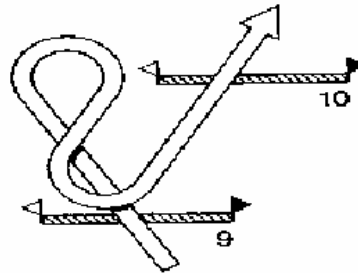
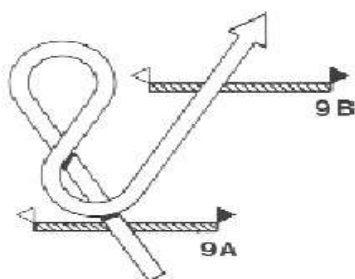

20 штрафных очков.

0 штрафных очков

0 ш.о.

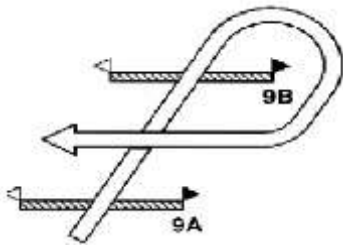

0 ш.о.

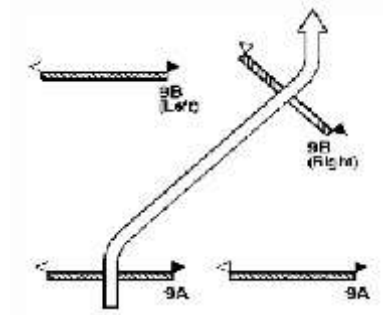

0 ш.о..

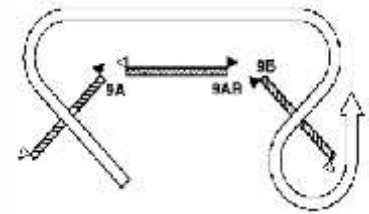

0 ш.о. – статья 531.2.3.

4. Конкур.

1. Конкур является третьим разделом программы. Конкур в троеборье проводится по правилам соревнований по конкур, за исключением предусмотренного разделом V настоящих Правил.

2. Стандарты препятствий и дистанции определяются Регламентом соревнований, утверждаемым Федерацией.

Статья 40. Соревнования по троеборью

1. Категории соревнований по троеборью.

Класс соревнования – представляет собой совокупность формата и уровня соревнований. Исключение из одного раздела троеборья влечет за собой исключение из окончательной классификации

1.1. Технический уровень турнира обозначается звездами и ранжируется от одной до четырех звезд, от 60 до 100 (Приложение 9а, Приложение 9б).

1.2. Специальные соревнования для юниоров, юношей, детей, молодых лошадей идентифицируются по наличию в категории соревнований специального буквенного обозначения: для юниоров – YR (youngriders), для юношей – J (juniors), для детей – Ch (children), для молодых лошадей – YH (younghorses).

1.3. Официальные командные соревнования обозначаются добавлением буквы O (например, CCNO).

1.4. Минимальные возрастные ограничения допуска спортсменов и лошадей к соревнованиям разного уровня сложности:

Уровень сложности	Минимальный возраст спортсмена	Минимальный возраст лошади
4*	18 лет	7 лет
3*	16 лет	6 лет
2*	14 лет, для CCNP(O) – 12 лет	5 лет,
1*		6 лет для CCN-L
100	12 лет	4 года
90		
80		
60		

1.5.1. К участию в соревнованиях на лошадях 4-5 лет допускаются спортсмены 19 лет и старше.

1.5.2. Спортсмены 12-13 лет допускаются к участию в соревнованиях на лошадях 7 лет и старше, при условии выполнения лошадью МКН однократно на соревнованиях аналогичного уровня сложности и выше.

1.6. Для участия в соревнованиях любого уровня участник должен быть квалифицирован в соответствии с требованиями ОР.

1.6.1. МКТ для соревнований по троеборью, как правило, должны быть выполнены в паре спортсмен-лошадь.

1.6.2. МКТ может требовать выполнения одного или нескольких МКР.

1.6.3. МКР достигается при полностью завершенном участии в соревновании, при этом должны быть достигнуты следующие минимальные параметры в каждом из разделов:

а) Манежная езда: не более 45 (или 55%) штрафных очков.

б) Полевые испытания:

- без штрафных очков на препятствиях (разрушение максимум одной разрушаемой детали не препятствует выполнению МКР на кроссе.)

- не более 75 секунд превышения оптимального времени на кроссе на соревнованиях CN 1-4*, и не более 100 секунд превышения оптимального времени на соревнованиях CI 5*.

в) Конкур: не более 16 штрафных очков на препятствиях.

1.6.4. При получении МКР на международных соревнованиях, он засчитывается в составе МКТ как CN аналогичного уровня сложности.

1.6.5. Исключения для получения МКР:

а) При первом нарушении разрушаемого/деформируемого препятствия (11 шт.о.), МКР считается выполненным.

б) Если требуется неоднократное выполнение МКР, то выполнение одного из МКР может быть достигнуто, включая результат 20 шт.о. на

препятствиях кросса. Исключение: МКТ к чемпионатам, кубкам, первенствам России.

1.6.6. Все МКР, выполненные в предыдущие годы, рассчитываются в соответствии с правилами, действующими в указанное время.

1.6.7. Сроки выполнения МКТ.

1.6.7.1. Чемпионаты, кубки, первенства России. Действующий период для выполнения МКТ начинается в предшествующем календарном году и заканчивается датой окончания подачи предварительных заявок.

1.6.7.2. Остальные соревнования. МКТ могут быть выполнены в текущем или 2-х предшествующих календарных годах, но не позднее, чем за

а) за 24 дня до даты кросса на соревновании длинного формата (CN-L), к которому требуется выполнение МКТ.

б) за 10 дней до даты кросса на соревновании короткого формата (CN-S, CN-Intro, ЛК, ДК), к которому требуется выполнение МКТ.

1.6.8. Исключения по МКТ могут быть приняты ОСФ только для спортсменов, имеющих Категорию FEI (А, В, С или D)¹⁶.

2. Личные и командные соревнования

2.1. В рамках соревнования могут проводиться личные, командные и лично-командные соревнования. Спортсмен в командных соревнованиях может выступать только за одну команду. Возможно его участие на другой лошади только в личном зачете. Если спортсмен принимает участие в лично-командном соревновании на двух и более лошадях, то первой стартует лошадь, участвующая в командном зачете.

2.2. Условия допуска и участия всадников к соревнованиям по троеборью, формирование команд и квалификационные требования к участию в соревнованиях, определяются Регламентом соревнований, утвержденным Федерацией.

2.3. Программа официальных спортивных соревнований должна соответствовать Приложениям 6 и 7.

2.4. Технические условия соревнований по троеборью должны соответствовать параметрам, приведенным в Приложениях 9а и 9б.

3. Трасса

3.1. Трасса полевых испытаний открывается для всех участников в один и тот же день до начала соревнований. После того, как трасса полевых испытаний официально открыта, спортсменам разрешается повторно осмотреть ее и препятствия в светлое время дня. Если только судейская

¹⁶ Категории FEI спортсменов в троеборье являются подтверждением компетенции спортсмена на определенном уровне сложности.

коллегия не дала на это специальное разрешение, эти осмотры допустимы только пешком.

3.2. **Маршрут** конкурса открывается участникам не позднее, чем за 30 минут до начала соревнования.

4. Форма одежды

1. По прибытии на место проведения соревнования, ношение жесткой каски обязательно для каждого, кто сидит верхом на лошади. Защитные каски, соответствующие принятым стандартам, должны быть на каждом спортсмене при преодолении препятствия.

2. Во время езды на тренировке в любое время можно брать хлыст длиной не более 120 см, включая нежесткую часть. Во время прыжков через препятствия до кросса и/или соревнования по конкурсу, хлыст, если он есть, не должен быть утяжелен на конце или превышать 75 см.

Запрещено использовать хлыст на соревнованиях по манежной езде.

Разрешается использовать хлыст в испытаниях по кроссу и конкурсу. Он не должен быть утяжелен на конце или превышать 75 см.

3. Запрещены шпоры, которые могут ранить лошадь. Шпоры должны быть изготовлены из гладко обработанного металла. Шенкель шпоры должен быть направлен только назад, быть не более 3,5 см в длину и без колесика, за исключением изложенного ниже. Конец шенкеля должен быть тупым, чтобы избежать ранения лошади. Если шенкель шпоры изогнут, то шпору можно использовать только при условии, что он изогнут вниз. Разрешаются металлические шпоры с закругленным окончанием из твердого пластика или металла («импульсные шпоры»). Допускаются «фиктивные шпоры» без шенкеля. Шпоры с колесиком разрешены для манежной езды и во время разминки и работы для манежной езды. В этом случае колесики должны быть свободно вращающимися, круглыми и гладкими (зубцы на колёсиках не разрешаются)

4. Во всех разделах программы обувь (отличная от установленной служебной формы) должна быть черная, коричневая или сапоги с голенищами черные с коричневым верхом. Это должны быть либо цельнокроенные длинные сапоги, либо ботинки с высокими крагами из гладкой кожи.

5. Для гражданских лиц обязательны, кроме указанного в п.5.2. и 5.3. ниже: редингот или униформа конноспортивного клуба, белая рубашка и галстук, перчатки, белые, бежевые или кремовые бриджи, сапоги, жесткая каска или цилиндр, и шпоры (в соответствии с вышеизложенным).

На соревнованиях до уровня 3* включительно спортсмены по желанию могут выступать в твидовом пиджаке с кремовыми или бежевыми бриджами, черная или коричневая обувь.

На соревнованиях до уровня 2* включительно цилиндр и фрак не приветствуется.

Для военных, сотрудников военных учреждений обязательны: служебная форма с перчатками, головной убор, установленного образца, и шпоры (в соответствии с вышеизложенным).

6. Для полевых испытаний подходит легкая одежда. На участнике должны быть защитный головной убор, защитный жилет, и высокие сапоги.

7. Форма для гражданских лиц – редингот или униформа конноспортивного клуба, белая рубашка и галстук, белые, бежевые или кремовые бриджи, сапоги. Шпоры по желанию участников, но если они используются, то в соответствии с вышеизложенным.

7.2. подпункт утратил силу (приказ Минспорта России от 04 февраля 2019 г. № 71).

7.3. Для военных, сотрудников военных учреждений обязательна служебная форма одежды. Шпоры – необязательны, но, если они используются, то в соответствии с вышеизложенным.

7.4. В каждом случае должен надеваться защитный шлем в соответствии с вышеизложенным.

5. Конское снаряжение

1. Обязательными являются: английское седло и оголовье любой формы, включая мундштучное, трензельное, гэг или хакамора. Разрешаются мартингалы с кольцами (скользящие), ирландские мартингалы (только с трензельным оголовьем), предохранительные приспособления на трензеле, ногавки, бинты, наушники от мух, муфты, чехлы на седле. Одинарные боковые развязки, такие как скользящий шпрунт и шамбон, разрешаются только тогда, когда лошадь гоняют на корде (только с одной кордой). Под угрозой исключения запрещаются другие виды мартингалов, любого вида приспособления (такие как опорные, боковые или балансировочные ремни и пр.) и любые типы шор.

2. Обязательными являются; английское седло и разрешенное оголовье. Разрешается мундштучное оголовье с обычным капсюлем, т.е. трензель и мундштук с цепочкой (изготовленный из металла или кожи) в соответствии с «Правилами соревнований по выездке». До уровня 2* включительно мундштучное оголовье не разрешается.

3. Разрешается также уздечка с капсюлем (трензельное оголовье), трензель которой может быть изготовлен из металла, кожи, резины или

пластика в соответствии с «Правилами соревнований по выездке». Уздечка с капсюлем должны быть изготовлены целиком из кожи, кроме маленького диска из овчины, который может использоваться в месте пересечения двух кожаных ремней в перекрещенном капсюле.

4. Строго запрещены, под угрозой исключения, мартингалы, все виды предохранительных приспособлений (таких как опорные, боковые, подвижные или балансировочные ремни и пр.), любые ногавки или бинты, шоры, накидки и наушники от мух, муфты и чехлы на седле, панамы в соответствии с «Правилами соревнований по выездке». Можно использовать подперсье или нагрудник. Однако, в исключительных обстоятельствах, Главная Судейская коллегия может разрешить шапочки от мух с целью защиты лошадей от насекомых. Ложные хвосты разрешены, если не сопровождаются чем-либо утяжеляющим или поднимающим.

5. Тип седельного снаряжения по желанию участника. Гэги и хакаморы разрешены также как и мартингалы с кольцами (скользящие) без ограничителей или ирландские мартингалы. Поводья должны быть прикреплены к трензелю или прямо к уздечке. Стремена и путлища должны свободно висеть на седельных замках поверх крыльев седла.

6. Запрещено: шоры любой формы, боковые, скользящие или балансировочные поводья, повязка на язык и/или привязывание языка лошади: любые другие ограничители, любой мундштук или другой предмет снаряжения, могущий поранить лошадь.

7. Запрещено использование хлыста после исключения или после того как лошадь прыгнула последнее препятствие маршрута и использоваться «через руку» (например, нельзя применять хлыст правой рукой по левому боку). Использование удара хлыстом по голове лошади всегда считается чрезмерным.

Во время одного инцидента нельзя наносить более трех ударов. Повреждение кожного покрова лошади считается чрезмерным использованием хлыста.

Разрешенные капсюли для манежной езды

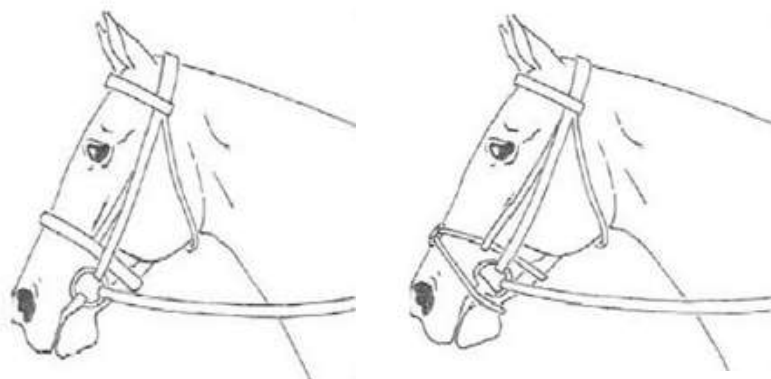

1. Обычный

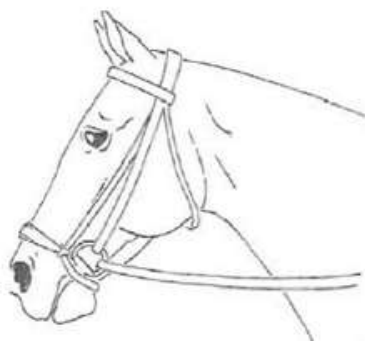

2. Мексиканский

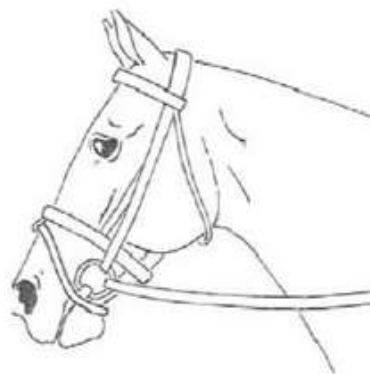

3. Ганноверский

4. Ирландский

5. Уздечка Micklem

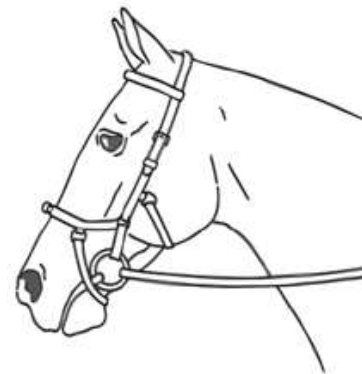

2, 3, 4 и 5 капсюли не разрешаются, если применяется мундштучное оголовье.

6. Медицинская помощь

1. Во время проведения кросса и полевых испытаний на месте самого соревнования организаторы обязаны обеспечить медицинскую помощь.

2. Необходимо присутствие специалистов травматологии и реаниматоров, а также машин скорой помощи с необходимым оборудованием. Последние должны иметь возможность быстрого доступа к любой части конкурного поля или трассы кросса при неблагоприятных обстоятельствах. Должна быть предоставлена радиосвязь, для возможности немедленного приведения в состояние готовности службы скорой помощи, а также зарезервирована телефонная линия для немедленной связи с больницей скорой помощи, которая прикреплена к данным соревнованиям.

3. Для спортсменов обязательно во время участия в кроссе, иметь на себе в видимом месте Медицинскую карту, в которой содержится существенная информация о серьезных болезнях, травмах (особенно травмах головы), прививке против столбняка, аллергии на лекарственные препараты, проводящемся лечении и группе крови.

4. Медицинский центр организуется для оказания помощи при небольших травмах, осмотра и первичного лечения серьезных повреждений или болезни. Для скорейшей доставки в больницу участника, получившего серьезную травму, должны быть заранее определены и поддерживаться в состоянии постоянной готовности пути быстрой эвакуации.

5. В зависимости от подхода к месту происшествия и, расстояния до больницы, может потребоваться вертолет. Для этой цели должна, быть подготовлена подходящая площадка рядом с Медицинским центром. В любом случае, вертолет со специальным оборудованием рекомендуется.

6. Если имело место падение спортсмена во время соревнований, ему не разрешается продолжать выступление без медицинского

освидетельствования, даже если у спортсмена нет видимых повреждений. Спортсмены, которые после падения отказались от медицинского обследования, как следствие являются предметом внимания медицинской службы, которая обслуживает соревнования. Спортсмены имеют право отказаться от лечения, но не имеют право продолжать соревнования с травмами, которые могли быть не выявлены.

ГЛАВА IX. КОНКУР

Статья 41. Конкур

1. Соревнование по конкуру (преодолению препятствий) - это соревнование, в которых пара спортсмен - лошадь проверяется при различных условиях на маршруте, проходящем через препятствия. В этом испытании от спортсмена требуется продемонстрировать свободу и энергию лошади, ее навыки, скоростные качества и повиновение, а также взаимопонимание всадника и лошади при решении спортивных задач.

2. Победителем соревнования становится спортсмен, который, в зависимости от вида соревнования, или получает минимальное количество штрафных очков, или заканчивает маршрут за самое короткое время или получает самое большое количество положительных баллов.

1.3. Запрещается устанавливать и применять стандартные схемы маршрутов, так как разнообразие обеспечивает такой ценный элемент, как интерес для спортсменов и зрителей.

1.4. Организационные комитеты могут предусматривать проведение других соревнований или разновидностей специальных соревнований, отличающихся от изложенных в настоящих Правилах. Условия каждого такого соревнования должны быть ясно и максимально подробно изложены в Положении и в Программе турнира, в соответствии с требованиями, установленными в Общем Регламенте и в настоящих Правилах.

1.5. Соревнования должны быть одинаково справедливыми для всех спортсменов.

1.6. Спортсмены допускаются на спортивную арену пешком, для осмотра маршрута только один раз перед каждым соревнованием, включая соревнования с одной или несколькими перепрыжками. Разрешение входить на спортивную арену дается старшим судьей соревнования сигналом в колокол или вывешиванием таблички "Маршрут открыт". По системе громкого оповещения делается соответствующее объявление.

В соревновании «В два гита» с различными маршрутами, спортсменам разрешается осмотреть маршрут перед вторым гитом.

1.7. Минимальное время ознакомления спортсменов с маршрутом – 20 минут.

1.8. Если в результате несчастного случая или для спортсмена или для лошади становится невозможным закончить соревнование, пара исключается. Если, несмотря на несчастный случай, спортсмен заканчивает гит, но не покидает верхом спортивную арену, он не исключается.

2. Колокол.

2.1. Колокол используется для связи со спортсменами и дает разрешение спортсменам входить на спортивную арену, когда маршрут готов для осмотра, а также указывает об истечении времени осмотра маршрута.

2.2. Колокол указывает спортсмену, что препятствие разрушено или смещено вследствие неповиновения, и должно быть восстановлено.

2.3. Колокол останавливает спортсмена по любой причине и разрешает ему продолжать движение по маршруту после остановки.

2.4. Колокол указывает повторяющимися ударами, что спортсмен исключен.

3. Маршрут

3.1. Маршрут - это траектория, по которой спортсмен двигается верхом во время соревнования с момента пересечения линии старта до момента пересечения линии финиша после преодоления всех препятствий. Длина маршрута измеряется с точностью до 1 метра по нормальной линии следования лошади, особенно на поворотах. Нормальная линия проходит через середину препятствий.

3.2. Общая длина маршрута в метрах никогда не может превышать число препятствий в соревновании умноженное на 60.

3.3. Линия старта и финиша не может быть дальше, чем в 15 м или меньше чем в 6 м соответственно от первого и последнего препятствий. Эти две линии должны быть отмечены красным флагом справа и белым флагом слева. Желательно разместить около флагов линий старта и финиша таблички с надписями «Старт» и «Финиш».

3.4. Точная копия схемы маршрута размещается как можно ближе к входу на спортивную арену не менее чем за 30 минут перед началом соревнования. В случае внесения поправок в схему маршрута при ее утверждении Главным судьей или его заместителем (старшим судьей соревнования), изменения должны быть внесены в вывешенную схему маршрута за подписью главного судьи и доведены по громкой связи до сведения всех участников соревнования.

3.5. Препятствия должны быть пронумерованы в том порядке, в котором они должны преодолеваться.

3.6. Системы препятствий и альтернативные препятствия имеют только один номер. Этот номер может быть повторен у каждого элемента для удобства спортсменов и Главной судейской коллегии. В этом случае, добавляются буквы (например: 8А, 8В, 8С и т.д.).

3.7. На схеме маршрута должно быть указано:

- положение линии старта и финиша;
- тип (широтное, отвесное, тройник), номера и буквы у препятствий;
- пункты обязательного прохождения, отмеченные белым флагом слева и красным флагом справа;
- траектория следования спортсмена, отмеченная непрерывной линией (в случаях, когда она должна соблюдаться точно) или отдельными стрелками, показывающие направление, в котором каждое препятствие должно быть преодолено (в тех случаях, когда спортсмен свободно выбирает траекторию движения между препятствиями). При наличии обязательных участков на свободном маршруте, должны применяться оба метода;
- таблица определения результата;
- норма времени и предельное время

3.8. Все изменения в маршрут вносятся только по решению Главной судейской коллегии при этом устанавливаются новая норма времени и предельное время.

3.9. Для обозначения деталей маршрута, определения створа старта, определения зачетных габаритов препятствия, для обозначения границ препятствий, определения границ пунктов обязательного прохождения, определения линии финиша используются одноцветные красные и белые флаги. Красные флаги располагаются справа от спортсмена, а белые слева.

3.10. Если спортсмен проходит через флаги с неправильной стороны, он должен повторить заезд и пройти их правильно до продолжения своего гита.

3.11. Повал флага, где угодно на спортивной арене не влечет за собой наказания.

4. Препятствия.

4.1. Препятствия должны быть разнообразными, привлекательными по форме и виду и вписываться в окружающую обстановку. И сами препятствия, и их составные части должны быть разрушаемыми, при этом не быть слишком легкими, чтобы падать от легкого касания или слишком тяжелыми, чтобы привести к падению лошади. Жерди не должны иметь углов в поперечном сечении, максимальный вес жерди – 15 кг.

4.2. Препятствия не должны быть неспортивными, препятствий с рекламными щитами не должно быть более половины от всех препятствий на маршруте.

4.3. При любых обстоятельствах, (кроме как в соревнованиях на мощность прыжка, в соревнованиях на силу и ловкость или в соревнованиях по прыжкам в высоту) препятствие не может быть выше 170 см. Широтно-высотные препятствия не могут быть шире 200 см за исключением тройников, которые могут иметь ширину до 220 см. Это правило действует также для перепрыжек. Ширина канавы с водой, включая элемент заложения, не может быть более 450 см.

4.4. Жерди и другие элементы препятствия поддерживаются колобашками. Жердь должна кататься по колобашке, глубина которой должна быть не менее 18 мм и не более 30 мм.

4.5. Минимальная ширина препятствия по фронту в классических соревнованиях составляет 2 метра.

4.6. Препятствие любой конструкции может быть названо отвесным, только когда все его элементы расположены в одной вертикальной плоскости со стороны отталкивания без любого заложения (засеки, банкета, канавы и т. п.) перед ним.

4.7. Высотно-широтным называется препятствие, которое построено таким способом, что требует для его преодоления прыжка и в высоту и в ширину. Высший элемент задней части высотно-широтного препятствия не может быть ниже высшего элемента его передней части.

4.7.1. В случае если фактическая высота высотно-широтного препятствия составляет более 140 см или фактическая ширина более 130 см, то для поддержки задней жерди препятствия (а для тройника и средней жерди) должны использоваться безопасные колобашки, предпочтительно изготовленные фирмами, получившими одобрение Международной федерации конного спорта (FEI).

4.7.2. Усилие срабатывания должно быть равно 135 ± 5 кг. Безопасные колобашки должны также применяться на препятствиях, установленных на разминочном поле.

4.8. «Канавы с водой» - это препятствие которое требует широтного прыжка. 4.8.1. Препятствие не должно иметь никаких препятствий перед, в середине или позади воды, а ширина по зеркалу воды должна быть не менее 250 см.

4.8.2. Водное препятствие должно быть вкопано в землю, если его ширина составляет более 3,20 м.

4.8.3. Со стороны отталкивания устанавливается элемент заложения (засека, маленькая стенка) высотой не меньше 40 см и не больше 50 см. Длина канавы с водой по фронту, которая может включать цветы и элементы художественного оформления, должна быть минимум на 30 процентов больше, чем ее ширина.

4.8.4. Если основание канавы с водой сделано из бетона или другого твердого материала, оно закрывается более мягким материалом типа плетеного или резинового мата.

4.9. Системой препятствий называется группа из двух, трех или нескольких препятствий, расстояния между которыми минимум 7 м и максимум 12 м. (кроме соревнований «Охотничий конкур» и «Соревнования на скорость и управляемость», которые судятся по Таблице С, для природных препятствий, где расстояние может быть менее 7 м, и соревнований с высотой препятствий менее 100 см) и требует двух, трех или большего количества последовательных прыжков.

4.9.1. Расстояние внутри системы измеряется от основания последнего элемента предыдущего препятствия на стороне приземления до основания первого элемента последующего препятствия со стороны отталкивания.

4.9.2. В системе каждое препятствие должно быть преодолено отдельно и последовательно, без вольтов вокруг любого элемента.

4.9.3. Если система открытая, то в случае закидки, обноса на любом препятствии системы или падении между препятствиями системы, спортсмен должен повторно преодолеть все препятствия системы.

4.9.4. Если система закрытая или частично закрытая, то при закидке, обносе или падении, спортсмен не должен повторно преодолевать препятствия.

4.10. Природные препятствия, такие как банкет, насыпь, склон или кювет независимо от того, включают ли они любой вид препятствия или нет, и независимо от направления их преодоления, рассматривается как система препятствий.

4.10.1. Банкет или насыпь без препятствия, или только с одной или несколькими жердями в одной вертикальной плоскости, могут преодолеваются одним прыжком. Этот способ преодоления не влечет за собой наказания.

4.10.2. Банкеты, кроме банкетов типа стола высотой до 100 см, а также насыпи, кюветы, откосы или склоны использовать в соревнованиях по конкуру в помещениях запрещается.

4.11. Система рассматривается как полностью закрытая, если выехать за ее пределы можно только прыжком.

4.12. Система рассматривается как частично закрытая, если одна часть этой системы открытая, а другая закрытая. В случае закидки, обноса или падения, применяется следующая процедура:

4.13. Альтернативными называются имеющие один и тот же номер препятствия одного маршрута. Спортсмен выбирает для прыжка любое из этих препятствий.

4.14. Джокер - это самое трудное препятствие соревнования, преодоление которого при этом не должно быть более опасным для лошади или всадника, чем остальные препятствия маршрута. Джокер устанавливается только в соревнованиях «По возрастающей сложности» и «На максимум баллов».

5. Ошибки

5.1. Разрушение препятствия или попадание в воду или любой след на рейке, ограничивающую канаву с водой на стороне приземления.

5.1.1. Считается, что препятствие разрушено из-за ошибки лошади или спортсмена если упало все препятствие или верхний элемент из любого вертикального ряда элементов, даже если части, которые падали, задержаны от падения другим элементом препятствия или хотя бы один из концов верхнего элемента препятствия не лежит на поддерживающей части своего кронштейна или сам кронштейн не находится своем месте.

5.2. Неповиновение.

5.2.1. Закидка (лошадь останавливается перед препятствием, которое она должна преодолеть, с разрушением или смещением его, или без)

5.2.2. Обнос (лошадь выходит из-под контроля всадника и обходит препятствие или пункт обязательного прохождения, которое она должна пройти)

5.2.3. Сопротивление (лошадь в течение некоторого времени отказывается идти вперед, делает остановку по любой причине, делает один или несколько более - менее правильных вольтов, полных или полупируэтов, становится на дыбы, осаживает по какой бы то ни было причине. Также является сопротивлением, когда спортсмен останавливает свою лошадь в любой момент и по любой причине, кроме случаев неправильно восстановленного препятствия).

5.2.4. Вольт на маршруте независимо от причины и места, где он совершается, за исключением в период остановки времени. Обезд вокруг последнего преодоленного препятствия до прыжка через следующее также считается неповиновением. более или менее правильный круг или несколько кругов на маршруте независимо от причины и места, где они совершаются

(кроме пункта 2 ниже). Объезд вокруг последнего преодоленного препятствия до прыжка через следующее также считается неповиновением.

5.3. Отклонение от маршрута.

5.4. Падение лошади и/или спортсмена.

5.4.1. Считается, что спортсмен упал, если умышленно или нет, он отделился от своей лошади, которая не упала, так что он касается земли или если, для того что бы вернуться в седло.

5.4.2. Лошадь считается упавшей, когда плечо и бедро коснулись земли или препятствия и земли.

5.5. Неразрешенная помощь. Любое физическое воздействие третьего лица на участника соревнования, находящегося между линией старта и линией финиша по его просьбе или нет, с целью помощи спортсмену или его лошади, считается неразрешенной помощью.

6. Время и скорость

6.1. Время гита - это время, затраченное спортсменом на то, что бы закончить гит с учетом коррекции времени, если такая процедура применялась. Время гита начинается точно с того момента, когда, получив разрешение стартовать, спортсмен верхом пересекает линию старта в правильном направлении или с момента истечения 45 секунд обратного отсчета, и заканчивается в момент, когда спортсмен верхом пересекает линию финиша в правильном направлении, преодолев все препятствия маршрута.

6.2. Скорость

6.2.1. В классических соревнованиях для лошадей всех возрастов и всадников всех групп устанавливается скорость 300 м в минуту минимум и 400 м в минуту максимум.

6.2.2. В соревнованиях для лошадей 4 - 5 лет - 300 м в минуту минимум и 350 м в минуту максимум.

6.2.3. В соревнованиях «На мощность прыжка» (только для первого гита) - 300 м в минуту.

6.2.4. В соревнованиях «Охотничий конкур», «На скорость и управляемость», Командный Приз и Гран-при (в закрытом помещении) – 350 м в минуту минимум.

6.3. Соревнования без учета времени.

6.3.1. Спортсмены с равным количеством штрафных очков классифицируются одинаково (разделяют призовые места). В зависимости от условий соревнования, может быть одна или две перепрыжки без учета времени при равенстве штрафных очков за первое место.

6.3.2. Соревнование без учета времени с нормой времени, но в случае равенства штрафных очков за первое место должна быть сначала проведена перепрыжка без учета времени и, в случае дальнейшего равенства штрафных очков за первое место, проводится вторая перепрыжка с учетом времени. Остальные спортсмены занимают места согласно их штрафным очкам в первой перепрыжке и, если необходимо, по результатам основного маршрута.

6.4. Соревнования с учетом времени.

6.4.1. Спортсмены, имеющие одинаковое количество штрафных очков независимо от места, о котором идет речь, занимают места согласно времени, затраченного на завершение гита. В случае равенства штрафных очков и времени за первое место может быть проведена перепрыжка по укороченному маршруту с возможным увеличением высоты и/или ширины препятствий, в соответствии с программой данных соревнований.

6.4.2. Соревнование с учетом времени, но в случае равенства штрафных очков за первое место должна быть проведена одна перепрыжка с учетом времени. Остальные спортсмены занимают места согласно штрафным очкам и времени, показанному в основном маршруте.

6.5. Во всех соревнованиях, где распределение по местам зависит от времени, в случае равенства штрафных очков и времени за первое место может проводиться перепрыжка по сокращенному маршруту на препятствиях, которые могут быть увеличены в высоту и/или в ширину, в зависимости от условий Положения о соревнованиях.

7. Разминочное и тренировочные поля

7.1. Организационный комитет должен обеспечить как минимум одно разминочное или тренировочное поле, достаточно большое для нормальных условий тренировки. На каждом поле, кроме полей для работы без препятствий, должно быть установлено минимум одно отвесное и минимум одно широтное препятствие. Грунт должен быть в хорошем состоянии. Когда тренируется большое количество спортсменов и тренировочное поле достаточно⁸⁹ большое, необходимо обеспечить дополнительные препятствия. Все препятствия должны быть стандартного типа и обозначены красными и белыми флагами. Допускается использовать откосы или стойки с красным/белым верхом вместо флагов.

7.2. Если места достаточно, а количество спортсменов велико, должно быть предусмотрено разделение тренировочного поля на несколько тренировочных зон.

7.3. Разминочное препятствие. Использование в качестве препятствий материалов, отличных от предоставленных организационным комитетом,

запрещено. Разминочные препятствия могут преодолеваются только в направлении, обозначенном флагами.

7.4. Препятствия на разминочном поле не могут превышать в высоту и ширину более чем на 10 см максимальную высоту и ширину препятствий на арене соревнований, если максимальная высота препятствий в соревновании не более 140 см. Если высота препятствий в соревновании более 140 см, препятствия на разминочном поле не могут быть более 180 см в ширину или 160 см в высоту.

7.5. Спортсмены могут тренировать своих лошадей гимнастическими упражнениями с использованием клавиш и кавалетти, но препятствия, используемые для этой цели, не могут превышать 1.30 м в высоту и 1.60 м в ширину.

8. Перепрыжка.

8.1. В перепрыжке принимают участие только те спортсмены, которые после одного или нескольких предварительных гитов, в одном и том же соревновании равно претендуют на первое место. Для определения победителя соревнования может проводиться одна или несколько перепрыжек.

8.2. Перепрыжка проводится по тем же самым правилам и таблице наказаний, что и основное соревнование, и правилам перепрыжки для этого типа соревнований. В соревнованиях с высотой препятствий до 130 см включительно, проводящихся по таблице А или В, разрешается проводить перепрыжку по таблице С. Это условие должно быть прямо указано в положении о соревновании. Перепрыжка проводится немедленно после окончания основного соревнования.

8.3. Все условия для перепрыжки установлены в Общем Регламенте.

Статья 42. Соревнования по конкуру

1. Минимальные возрастные ограничения допуска спортсменов и лошадей к соревнованиям разного уровня сложности:

Максимальная высота препятствий конкура, включая перепрыжку	Минимальный возраст спортсмена	Минимальный возраст лошади
120 см	12 лет	4 года
130 см		5 лет
140 см	14 лет	6 лет
145 см	15 лет	7 лет
150 см	16 лет	
160 см	17 лет	8 лет
Без ограничений	18 лет	

1.1. К участию в соревнованиях на лошадях 4-5 лет допускаются спортсмены 16 лет и старше.

1.2. С учетом исключений, упомянутых ниже в п. 1.3., спортсмены могут, принять участие в некоторых соревнованиях среди мужчин и женщин с года, в котором им исполнилось 12 лет.

1.3. Спортсмены, до года, в котором им исполняется 16 лет не могут участвовать в соревнованиях чемпионата, Кубка, всероссийских спортивных соревнованиях среди мужчин и женщин, включенных в ЕКП;

1.4. Спортсмены, до года, в котором им исполняется 18 лет не могут участвовать в:

- а) соревнованиях «На силу и ловкость»;
- б) Дерби.

1.5. Спортсмены 12-13 лет могут принимать участие в соревнованиях CSN (кроме перечисленных выше) при условии, что высота препятствий «Гран-При» не превышает 1,30 м.

1.6. Спортсмены 14-15 лет могут принимать участие в соревнованиях CSN (кроме перечисленных выше), при условии, что высота препятствий «Гран-При» не превышает 1,40 м.

1.7. С года, в котором спортсмену исполняется 16 лет спортсмен может принимать участие во всех соревнованиях CSN кроме соревнований, указанных в п. 1.4.

2. Технические требования

2.1. Программа официальных спортивных соревнований должна соответствовать Приложениям 6 и 7.

2.2. Технические условия соревнований по конкуру должны соответствовать параметрам, приведенным в Приложении 8.

3. Развивающие соревнования по конкуру.

- Соревнования на стиль всадника
- Соревнования на стиль лошади
- Соревнования на арендованных лошадях.

Соревнования «на стиль» не могут служить основанием для присвоения спортивных разрядов. В Главной судейской коллегии таких соревнований должен быть хотя бы один судья всероссийской категории.

4. CSNO — Командные соревнования

Организационные комитеты могут предусматривать новые типы соревнований, но любые соревнования, изложенные в этой главе, должны строго соответствовать настоящим Правилам.

5. Типы соревнований

5.1. Соревнования с перепрыжкой и Гран-при

1. Классические соревнования и Гран-при (последние должны быть явно обозначены в Положении), это те, в которых чистота выполнения прыжка через препятствия является главным фактором, скорость может быть учтена отдельно при равенстве за первое место в первой перепрыжке или максимум во второй перепрыжке.

2. Эти соревнования оцениваются по Таблице А и В в соответствии с Регламентом соревнований, утверждаемым Федерацией с учетом или без учета времени, но всегда с нормой времени.

3. Количество препятствий, их тип, высота и ширина, в пределах установленных ограничений, определяется Организационным комитетом.

5.2. Соревнования на силу и ловкость

5.2.1. Общие положения

1. Цель этих соревнований - продемонстрировать способность лошади к прыжку через ограниченное количество больших препятствий.

2. В случае равенства штрафных очков за первое место проводятся следующие одна за другой перепрыжки.

3. Препятствия в перепрыжке всегда должны быть той же формы, того же типа и того же цвета, что и в основном маршруте.

4. Эти соревнования судятся по Таблице «А» без учета времени.

5.2.2. Соревнование на «Мощность прыжка».

Первый гит включает от 4 до 6 одиночных препятствий, из которых как минимум одно должно быть отвесным. Первое препятствие должно быть минимум 120 см в высоту, два препятствия от 140 см до 150 см и одна стенка или отвесное препятствие от 150 до 160 см в высоту. Любые системы препятствий, водные препятствия, канавы и природные препятствия запрещены.

5.2.3. Соревнование «Препятствия по прямой»

1. В этом соревновании, 6 отвесных препятствий, состоящих только из жердей, размещаются по прямой линии приблизительно в 11 м одно от другого. В зависимости от размеров поля количество препятствий может быть уменьшено.

2. Все препятствия могут быть одной и той же высоты, например 1,20 м, или последовательно увеличиваться, например 110 см, 115 см, 120 см, 125 см, 130 см, 135 см, или первые два 1.20 м, следующие два 1.30 м и т. д.

3. В случае закидки или обноса, спортсмен должен продолжить движение с того препятствия, где произошла ошибка.

5.2.4. Соревнование «6 препятствий».

Эта соревнование проводится тем же самым способом, что и «Препятствия по прямой» с той разницей, что эти препятствия, количеством

б, могут быть построены, отличаясь одно от другого, (отвесные и широтные препятствия). Они должны быть размещены на расстоянии двух темпов (приблизительно 11 м) как в соревновании «Препятствия по прямой» по одной прямой линии или группами из трех препятствий на двух прямых линиях.

5.2.5. Соревнование по прыжкам в высоту

1. В первом гите устанавливается препятствие (стенка или отвесное препятствие) высотой 140 см. В последующих гитах высота препятствия увеличивается на 10 см.

2. Створы старта и финиша располагаются в 10 м от препятствия.

3. На поле устанавливается пробное препятствие

4. Каждый участник может начать свое выступление с любого гита.

5. Соревнование судится по таблице А или В.

6. Участник, закончивший гит без штрафных очков, может, по своему выбору, или принять участие в следующем гите, или пропустить один или несколько последующих гитов, или отказаться от участия в соревновании.

7. Участник, имеющий в гите штрафные очки, может по своему выбору, или попытаться преодолеть эту же высоту, или отказаться от участия в дальнейшем соревновании.

8. В любом случае, общее количество попыток у каждой пары спортсменов – лошадь не может быть более пяти.

9. Победителем соревнования становится участник, который без ошибок преодолевает препятствие наибольшей высоты. Если у нескольких спортсменов по окончании соревнования этот показатель одинаковый, спортсмены занимают одинаковое место.

5.3. «Охотничий конкур» или соревнование на резвость и управляемость

1. Цель этого соревнования - продемонстрировать повиновение, управляемость и резвость лошади.

2. Маршрут должен быть извилистым, с разнообразными препятствиями (разрешены альтернативные препятствия, предоставляющие спортсмену возможность сократить свой маршрут за счет преодоления более трудного препятствия). Системы препятствий разрешены.

Соревнование, в маршрут которого включены прыжки через природные препятствия (банкеты, склоны, канавы, и т.п.), называется «Охотничий конкур» и должен именно так называться в положении. Другие соревнования этого типа называются «Соревнования на резвость и управляемость».

3. Траектория движения на схеме маршрута указывается стрелками и номерами у каждого препятствия.

4. Пункты обязательного прохождения включаются только в исключительных случаях.

5. В случае равенства за первое место, проводится перепрыжка по сокращенному маршруту с препятствиями, которые могут быть увеличены в высоту и/или в ширину в соответствии с условиями Положения.

6. Это соревнование судится по Таблице С .

5.4. Командный приз

1. Общие положения

1.1. В этом соревновании субъекты Российской Федерации или организации представлены официальными командами. Индивидуальные участники не допускаются.

1.2. Для того, что бы соревнование считалось состоявшимся, не менее 3 команд должны принять участие в первом гите.

1.3. Соревнование проводится в два гита, следующих один за другим без сколько-нибудь значительных перерывов (например, на проведение другого соревнования). В любом случае все участники всех команд должны принять участие в каждом гите в течение одного дня. Минимальный перерыв между гитами - 15 минут.

1.4. Командный Приз судится по табл. А без учета времени с нормой времени.

2. Препятствия

2.1. Системы препятствий, преодоление которых требует более 3 прыжков, запрещаются. Исключение составляют естественные препятствия.

2.2. В маршрут должна быть включена минимум одна система. В маршруте не разрешается установка более трех двойных систем или более одной тройной и одной двойной системы.

2.3. Перед началом 1 или 2 гита старший судья соревнования из-за ухудшения погодных или грунтовых условий после консультации с курс-дизайнером и техническим делегатом, если он назначен, имеет право уменьшить размеры некоторых препятствий или немного передвинуть их. Если старший судья соревнования считает, что маршрут 1 гита был слишком легким, то после консультации с курс-дизайнером и техническим делегатом, если он назначен, до начала 2 гита имеет право увеличить размеры некоторых препятствий. В этом случае дополнительный осмотр маршрута спортсменам не разрешается.

3. Участники

3.1. Полная команда состоит из 4 спортсменов, каждый на одной лошади. Допускается участие команды, состоящей из 3 спортсменов, каждый на одной лошади.

4. Порядок старта

4.1. Жеребьевка проводится во время, установленное главной судейской коллегией по согласованию с организационным комитетом. Перед началом жеребьевки представители команд определяют порядок старта участников внутри команды. Порядок старта команд в 1 гите определяется жеребьевкой в присутствии как минимум одного члена ГСК, главного секретаря и представителей команд. Спортсмены каждой команды в Командном Призе стартуют последовательно друг за другом.

4.2. Во 2 гите команды стартуют в порядке, обратном местам занятым в 1 гите. При равенстве штрафных очков команды стартуют в том же порядке, что и в 1 гите.

4.3. В перепрыжке команды стартуют в том же порядке, что и во 2 гите.

5. Классификация

5.1. Штрафные очки, полученные тремя лучшими всадниками команды в 1 гите складываются со штрафными очками, полученными тремя лучшими всадниками команды во 2 гите. Первенство определяется по наименьшему количеству штрафных очков, набранных командой.

5.2. При равенстве штрафных очков за 1 место проводится перепрыжка, в которой участвуют по одному члену каждой команды, претендующей на первое место. Если команды, участвующие в перепрыжке, не имеют штрафных очков по сумме 2 гитов, препятствия перепрыжки увеличиваются по высоте и ширине, в остальных случаях решение о размерах препятствий в перепрыжке принимает главная судейская коллегия. Лучшей признается команда, имеющая наименьшее количество штрафных очков в перепрыжке, а при равенстве штрафных очков - по лучшему времени. В случае равенства штрафных очков и времени в перепрыжке, команды занимают одинаковое место.

5.5. Лично-командные соревнования

1. Общие положения

1.1. В этом соревновании команды представляют субъекты Российской Федерации, спортивные или другие организации или формируются по иному признаку. Индивидуальные участники допускаются.

1.2. Призами награждаются команды в целом, а также победители и призеры в личном зачете. Медали, грамоты, розетки вручаются каждому участнику отдельно.

1.3. Для того, что бы соревнование считалось состоявшимся, не менее 3 команд должны принять участие в первом гите.

1.4. Соревнование проводится в два гита, следующих один за другим без сколько-нибудь значительных перерывов (например, на проведение другого соревнования). В любом случае все участники всех команд должны принять участие в каждом гите в течении одного дня. Минимальный перерыв между гитами - 15 минут.

1.5. Командные соревнования проводятся по одной из формул Гран-при.

2. Препятствия

2.1 Системы препятствий, преодоление которых требует более 3 прыжков, запрещаются. Исключение составляют природные препятствия.

3. Маршрут

3.1. Длина маршрута на открытом поле от 500 до 700 м, в закрытых манежах допускается длина маршрута менее 500 м.

3.2. Перед началом 1 или 2 гита старший судья соревнования имеет право уменьшить размеры некоторых препятствий или немного передвинуть их из-за ухудшения погодных или грунтовых условий после консультации с курс-дизайнером и техническим делегатом, если он назначен. Если старший судья соревнования считает, что маршрут 1 гита был слишком легким, то после консультации с курс-дизайнером и техническим делегатом, если он назначен, до начала 2 гита имеет право увеличить размеры некоторых препятствий. В этом случае дополнительный осмотр маршрута спортсменам не разрешается.

4. Участники

4.1. Полная команда состоит из 4 спортсменов на одной лошади каждый. Допускается участие команды, состоящей из 3 спортсменов на одной лошади каждый. Организационный комитет может предусмотреть в положении иной состав команд.

4.2. Если в результате несчастного случая или болезни или по другим причинам, спортсмен команды и/или его лошадь не могут принять участие в командном соревновании, представитель команды не позднее, чем за 60 минут до старта первого участника соревнования, может заменить не более одного спортсмена и/или лошади в своей команде. Снятый таким образом спортсмен и/или лошадь не может принимать участие в других соревнованиях турнира.

5. Порядок старта

5.1. Жеребьевка проводится во время, установленное главной судейской коллегией по согласованию с организационным комитетом.

Жеребьевка проводится в присутствии как минимум одного члена ГСК, главного секретаря и представителей команд.

5.2. Во 2 гите участники стартуют в том же порядке, что и в 1 гите.

6. Командная классификация

6.1. Штрафные очки, полученные тремя лучшими всадниками команды в 1 гите, складываются со штрафными очками, полученными тремя лучшими всадниками команды во 2 гите. Первенство определяется по наименьшему количеству штрафных очков, набранных командой.

6.2. При равенстве штрафных очков в зависимости от условий положения.

7. Личное первенство определяется в соответствии с формулой проведения соревнований .

5.6. Соревнование «До первой ошибки»

1. Эта соревнование проводится с учетом времени на 8 - 10 препятствиях средних размеров, каждое из которых имеет собственный номер. Если устанавливаются системы препятствий, то они считаются за одно препятствие. Гит заканчивается после первой совершенной ошибки, какой бы она ни была (повал препятствия, любое неповиновение, падение и т.д.). Когда препятствие разрушено или когда исчерпана норма времени, дается сигнал в колокол. Спортсмен должен преодолеть следующее препятствие и секундомеры останавливаются в момент, когда лошадь касается земли передними ногами, но очки не даются за препятствие, которое преодолено после сигнала колокола.

2. В этом соревновании положительные очки начисляются: 2 очка за правильно преодоленное препятствие и 1 очко за преодоленное, но разрушенное препятствие.

3. Если ошибка, означающая конец гита иная, чем разрушение препятствия, например неповиновение, падение или если спортсмен не преодолевает препятствие, после которого секундомеры должны быть остановлены, дается сигнал в колокол. Спортсмен при этом занимает последнее место среди тех, кто получил такое же количество очков.

4. Победителем соревнования является спортсмен, который получил самое большое количество очков. В случае равенства очков, первенство определяется по наименьшему времени, затраченному на маршруте.

5. Соревнование «До первой ошибки» проводится двумя способами:

5.1. С ограниченным количеством препятствий:

В этом соревновании, если спортсмен преодолевает последнее препятствие, секундомеры останавливаются в момент, когда спортсмен пересекает финишную линию.

Только в случае равенства очков и времени за первое место, проводится перепрыжка до первой ошибки по укороченному маршруту.

5.2. С ограничением времени от 60 до 90 секунд (минимум 45 секунд в помещениях):

Спортсмен преодолевает наибольшее количество препятствий в установленное время и, поэтому, повторно начинает маршрут, если установленное время не было достигнуто.

Если установленное время заканчивается в момент, когда лошадь уже оттолкнулась, это препятствие засчитывается как сбитое или как преодоленное. Время фиксируется после преодоления следующего препятствия, в момент, когда лошадь передними ногами касается поверхности грунта на приземлении. При равенстве очков и времени, всадники делят места.

5.7. Соревнование «Сбил-гони» («Минутка»)

1. В этом соревновании спортсмену дается два балла за правильно преодоленное препятствие и один за разрушенное. Системы препятствий не разрешены.

2. Эта соревнование проводится с ограничением времени от 60 до 90 секунд (минимум 45 секунд в закрытом помещении). Если спортсмен заканчивает маршрут до истечения установленного времени, он начинает сначала. Неповиновения штрафуются временем, затраченным спортсменом, но третье неповиновение и первое падение останавливают спортсмена. В этом случае спортсмен занимает место после тех спортсменов, которые получили столько же очков.

3. Когда установленное время закончилось, дается сигнал в колокол. Спортсмен должен преодолеть следующее по порядку препятствие и секундомеры останавливаются в момент, когда передние ноги лошади касаются грунта, но ему не начисляются очки за преодоление препятствия после сигнала колокола.

4. Если установленное время заканчивается в момент, когда лошадь уже отталкивается, это препятствие, разрушено оно или нет, засчитывается. Время спортсмена фиксируется на следующем препятствии в соответствии с параграфом 3. Если спортсмен имеет неповиновение с разрушением препятствия, должен быть дан сигнал в колокол и соответственно установленное время должно быть уменьшено на 6 секунд.

5. Если спортсмен не преодолевает с первой попытки препятствие, на котором секундомеры должны быть остановлены, гит считается законченным. Спортсмен занимает последнее место среди тех, кто получил то же количество очков.

6. Победителем соревнования становится спортсмен, который по истечении установленного времени набрал самое большое количество очков. При равенстве по очкам учитывается время, затраченное на завершение гита.

5.8. Эстафета

1. Классическая:

1.1. Это соревнования для команды из двух или трех спортсменов. Маршрут из 10 - 12 препятствий преодолевается столько раз, сколько спортсменов в команде. Время гита засекается с момента пересечения любым спортсменом команды линии старта, и до момента пересечения линии финиша последним спортсменом команды.

1.2. Спортсмены могут стартовать в любом порядке и производить замены в любом месте и в любое время со следующими ограничениями, нарушение которых ведет к исключению:

1.2.1. Спортсмен, первый пересекший линию старта после сигнала колокола, разрешающего старт, должен преодолеть первое препятствие;

1.2.2. Спортсмен команды не может пересекать линию финиша до того, как преодолено предпоследнее препятствие последнего маршрута;

1.2.3. Запрещается преодолевать следующее препятствие маршрута до преодоления предыдущего.

1.3. В случае неповиновения, препятствие может преодолеть любой спортсмен команды.

1.4. В случае неповиновения с разрушением препятствия, применяются процедуры, изложенные в настоящих Правилах. После сигнала колокола, разрешающего старт, препятствие может преодолеть любой спортсмен команды.

1.5. Это соревнование судится по Таблице С.

2. С эстафетной палочкой

2.1. Члены команды выезжают на спортивную арену вместе. Первый спортсмен, преодолевающий препятствия своего гита, несет эстафетную палочку и, преодолев последнее препятствие, он передает ее следующему спортсмену и т. д.

2.2. Время гита считается с момента, когда первый спортсмен пересекает линию старта до момента, когда последний член команды пересекает линию финиша.

2.3. Если, в течение гита или во время передачи эстафетной палочки своему товарищу по команде, один из спортсменов роняет ее, он должен под угрозой исключения всей команды поднять ее и сесть верхом самостоятельно, без посторонней помощи, и произвести передачу

следующему спортсмену в установленном порядке. Спешивание не штрафует, но секундомеры не останавливаются.

2.4. Эти соревнования судятся по таблице А, В или С согласно условиям Положения.

2.5. Исключение одного члена команды влечет за собой исключение всей команды.

3. До первой ошибки

3.1. Эстафетные соревнования «До первой ошибки» проводятся согласно условиям, установленным для соревнований «До первой ошибки» для команд из двух или трех спортсменов, с ограничением количества препятствий, которые могут быть преодолены всей командой.

3.2. Смену всадников указывает сигнал колокола, который обязательно дается, когда каждый спортсмен закончил свой гит или совершил ошибку. Член команды должен заменить предыдущего всадника после преодоления последнего препятствия его маршрута или на следующем после разрушения препятствия или на препятствии, где произошло неповиновение.

3.3. Если последний член команды закончил свой гит без штрафа или если он сбивает последнее препятствие маршрута, соревнование заканчивается на линии финиша и секундомеры должны быть остановлены в этот момент.

3.4. Когда последний спортсмен сбивает препятствие на маршруте (кроме последнего препятствия), дается сигнал в колокол, и он должен преодолеть следующее препятствие, чтобы позволить зарегистрировать время своей команды. Если этот спортсмен, по любым причинам, не преодолевает препятствие, на котором должны быть остановлены секундомеры, его команда занимает последнее место из тех, которые получили столько же очков.

3.5. В этом соревновании очки начисляются: 2 очка за правильно преодоленное препятствие и 1 за разрушенное. Одно очко вычитается за первое неповиновение, два за последующее неповиновения. Если, в течение гита, происходит неповиновение с разрушением препятствия, коррекция времени должна быть добавлена ко времени, затраченному на завершение гита. В этом случае старший судья соревнования для остановки спортсменов должен дать подряд два сигнала в колокол.

3.6. Классификация производится по количеству очков, набранных командами и лучшему времени. Время гита начинается с момента, когда первый спортсмен пересекает линию старта и заканчивается, когда последний спортсмен команды пересекает линию финиша или преодолевает следующее после разрушения препятствие.

4. Последовательная эстафета до первой ошибки.

4.1. Эти соревнования проводятся по тем же самым общим принципам, что и соревнования «До первой ошибки» (см. пункт 5.6.), но команда состоит из двух или трех спортсменов, а норма времени для команды определяется умножением нормы времени спортсмена на число членов команды.

4.2. Маршрут, показанный на схеме, должен быть закончен последовательно столько раз, сколько в команде спортсменов. Когда первый спортсмен заканчивает свой гит чисто, второй спортсмен продолжает с момента приземления первого после преодоления последнего препятствия маршрута, и т.д. Если же первый спортсмен делает ошибку, второй сменяет его раньше, а после первой ошибки второго члена команды третий спортсмен заменяет второго и т. д. пока маршрут не будет закончен столько раз, сколько членов в команде.

Спортсмен, который преодолевает последнее препятствие, независимо от того, разрушает он его или нет, должен пересечь линию финиша, но если происходит неповиновение между последним препятствием и линией финиша, он должен быть заменен.

4.3. В этих соревнованиях, положительные баллы начисляются: 2 балла за правильно преодоленное препятствие и один за разрушенное препятствие. Один балл вычитается за первое неповиновение, два за второе неповиновение, два за третье неповиновение. 1 балл вычитается за каждые 4 начатые секунды превышения нормы времени.

Четвертое неповиновение в команде или первое падение спортсмена исключает всю команду.

4.4. Команда исключается, если во время замены лошадь следующего спортсмена отталкивается до того, как передние ноги лошади предыдущего члена команды коснулись грунта.

4.5. Классификация производится по количеству очков, набранных командами и лучшему времени. Время гита начинается с момента, когда первый спортсмен пересекает линию старта и заканчивается, когда последний спортсмен команды пересекает линию финиша.

5.9. Соревнование «По возрастающей сложности»

1. Эта соревнование с 6, 8 или 10 препятствиями, которые последовательно усложняются. Системы препятствий не разрешены. Последовательное усложнение достигается не только за счет высоты и ширины препятствия, но также усложнением траектории.

2. Положительные баллы начисляются: преодоление без разрушения препятствия № 1 - 1 очко, № 2 - 2, № 3 - 3 очка, и т.д., с общим количеством 21, 36 или 55 очков. За разрушенное препятствие очки не начисляются.

Другие ошибки наказываются по Таблице А или В. Результат определяется вычитанием штрафных очков из суммы набранных положительных баллов.

3. Это соревнование может проводиться без учета времени с перепрыжкой или с учетом времени без перепрыжки.

4. В перепрыжке должно быть не менее 6 препятствий, которые могут быть увеличены в высоту и/или ширину. Препятствия в перепрыжке должны преодолеваться в том же самом порядке, что и в основном маршруте и сохраняют свою стоимость в очках.

5. Для последнего препятствия маршрута может быть предусмотрено альтернативное препятствие, одна часть которого может быть обозначена как джокер. Джокер должен быть более трудным, чем альтернативное препятствие и удваивает очки. Если джокер разрушен, удвоенные очки вычитаются из общей суммы.

5.10. Соревнование «На максимум баллов»

1. В этом соревновании на спортивной арене устанавливается несколько препятствий без систем. Каждое препятствие оценивается от 10 до 120 очков в соответствии с его трудностью. Обязательный маршрут не устанавливается. Препятствия строятся так, что бы они могли преодолеваться в обоих направлениях. Стоимость препятствия в очках может повторяться у нескольких препятствий по усмотрению курс-дизайнера. Если нет возможности разместить 12 препятствий на спортивной арене, он может удалить препятствия по своему желанию.

2. Спортсмен получает очки за каждое правильно преодоленное препятствие. За сбитое препятствие очки не даются.

3. Каждому спортсмену дается от 45 до 90 секунд. В это время он может преодолевать препятствия в любом порядке и в любом направлении. Линия старта должна быть обозначена 4 флагами – красным и белым с обеих сторон. Спортсмен может пересечь линию старта в любом направлении.

4. Сигнал колокола означает конец гита. После этого спортсмен должен пересечь линию финиша, которая должна быть обозначена 4 флагами – красным и белым с обеих сторон, в любом направлении, что бы зафиксировать свое время. Если он не пересекает линию финиша, он занимает последнее место среди спортсменов с тем же количеством очков. Если звучит сигнал колокола и условиями положения о соревновании требуется, что бы джокер был преодолен в течение двадцати секунд после того, как установленное время истекло, разрешается только одна попытка.

5. Если установленное время истекает в момент, когда лошадь уже отталкивается, это препятствие засчитывается, если оно преодолено правильно.

6. Любое препятствие, разрушенное в течение гита не должно восстанавливаться. Если оно преодолевается снова, очки не начисляются. Это же правило действует и при смещении флага или нижних элементов из одной вертикальной плоскости. В случае неповиновения без разрушения препятствия, всадник может преодолеть это же препятствие или любое другое.

7. Каждое препятствие может быть преодолено дважды. Вольно или нет, преодоление препятствия в третий раз или проход между флагами уже разрушенного препятствия не влечет исключение. Однако спортсмен не получает очков за это препятствие.

8. Все неповиновения штрафуются временем, затраченным спортсменом. Спортсмен должен сойти с дистанции после первого падения. Однако он занимает место согласно очкам, полученным до момента своего падения независимо от времени.

9. Победителем объявляется спортсмен, который получил самое большое количество очков. В случае равенства очков, решающим является время, показанное между линией старта и линией финиша. В случае равенства очков и времени, за первое место проводится перепрыжка по той же самой формуле с установленным временем - 40 секунд.

10. Если на поле установлен «Джокер», он должен быть должным образом обозначен флагами. Джокер может преодолеваться дважды. 200 очков начисляется за каждое его правильное преодоление, но если он разрушается, 200 очков вычитается из результата спортсмена. В случае закидки или обноса с разрушением этого препятствия, очки со счета спортсмена не вычитаются.

5.11. Соревнование «Выбери свой маршрут»

1. В этом соревновании препятствие может быть преодолено только один раз в порядке, выбранном спортсменом. Системы препятствий не разрешены.

2. Спортсмены могут:

2.1. Пересечь линию старта, которая должна быть обозначена 4 флагами – красным и белым с обеих сторон, в любом направлении;

2.2. Преодолевать препятствия в обоих направлениях, если иначе не указано на схеме маршрута;

2.3. Преодолев все препятствия, пересечь линию финиша, которая должна быть обозначена 4 флагами – красным и белым с обеих сторон, в любом направлении. Пересечение линии финиша до преодоления всех препятствий маршрута наказывается исключением.

3. Это соревнование проводится без указания скорости, по Таблице С. Норма времени не устанавливается. Если после 120 секунд всадник не закончил свой маршрут, он исключается.

4. Все неповиновения автоматически наказываются временем.

5. В случае разрушения или смещения без преодоления вследствие неповиновения или случайного задевания лошадьё или всадником любого, еще не преодолевавшегося препятствия маршрута, дается сигнал в колокол, и время гита останавливается для восстановления препятствия. К результату спортсмена добавляется 6 секунд коррекции времени. Всадник может возобновить движение только после повторного сигнала колокола.

5.12. Соревнование «С выбыванием»

1. Для участия в этом соревновании спортсмены должны квалифицироваться по результату отдельного соревнования или по предварительному квалифицирующему гиту, который судится по таблице А или В с учетом времени, или по таблице С согласно условиям положения.

2. Два спортсмена соревнуются друг против друга одновременно на двух идентичных маршрутах. Если один спортсмен выходит на маршрут другого спортсмена и создает ему помеху, то ответственный за помеху дисквалифицируется из этого соревнования по Статье 241.2.10.

3. Победители отборочных гитов квалифицируются для соревнований парами в последующих отборочных гитах и так далее, пока встреча двух финалистов не определит победителя.

4. В этом соревновании, каждый спортсмен может участвовать в отборочных гитах только на одной лошади.

5. Если спортсмены занимают равные места в предварительном квалифицирующем гите или квалифицирующем соревновании, для последующего распределения может быть проведена перепрыжка с учетом времени, однако, если спортсмены не возражают, Главная судейская коллегия может определить место в квалификации для этих спортсменов жеребьевкой.

6. Отборочные гиты, в которых участвуют два спортсмена, проходят без учета времени. Каждая ошибка, какой бы природы она ни была (разрушение, закидка, обнос), кроме влекущих за собой исключение, наказывается одним очком. Но в случае закидки с разрушением препятствия, спортсмен наказывается одним штрафным очком и продолжает свой гит без того, чтобы преодолевать это препятствие или ждать, пока оно будет восстановлено. Системы препятствий не разрешены. Спортсмен, который имеет меньше всего штрафных очков, и который в случае равенства очков прошел линию финиша первым, квалифицируется для участие в следующем

гите. Участники, победившие в соответствующих раундах, занимают равные места.

7. Один член главной судейской коллегии должен располагаться на линии старта для подачи сигнала старта, а другой на линии финиша для определения спортсмена, который пересекает эту линию первым.

8. Если спортсмены при равенстве штрафных очков финишируют одновременно, гит повторяется.

9. Отборочные гиты могут также проходить с учетом времени, если есть независимая установка определения времени для каждого спортсмена. В этом случае, если лошадь совершает закидку, спортсмен преодолевает следующее препятствие и штрафуются тремя секундами в закрытом помещении или четырьмя секундами на открытом поле.

5.13. Соревнование «В два гита»

1. Это соревнование включает два маршрута, одинаковые или различающиеся порядком преодоления или размерами препятствий, в которых каждый спортсмен участвует на одной и той же лошади. Спортсмены, которые были исключены или которые сошли с дистанции в течение первого гита, не могут принимать участие во втором гите. Спортсмены, которые не принимают участие во втором гите, не могут занимать призовые места.

2. Все спортсмены принимают участие в первом гите. Во втором гите, в соответствии с условиями Положения, участвуют:

2.1. или все спортсмены, кроме тех, которые были исключены или которые сошли с дистанции в течение первого гита;

2.2. или ограниченное количество спортсменов (не менее 25% от количества стартовавших в 1 гите и, в любом случае, все не имеющие штрафных очков) в соответствии с их классификацией в первом гите (по штрафным очкам и времени или только по штрафным очкам, согласно условиям Положения).

3. Способ судейства этих соревнований должен быть определен в Положении

5.14. Соревнование в группах с решающим гитом

1. В этом соревновании спортсмены делятся на группы. Распределение по группам проводится либо по жребию, либо в соответствии с результатами квалификационных соревнований, либо в соответствии с текущим рейтингом всадников, – что должно быть указано в Положении.

2. В Положении также указывается принцип распределения спортсменов по группам и определения порядка старта в каждой из них.

3. Сначала стартуют все спортсмены первой группы, потом все спортсмены второй группы, и т. д.

4. Лучший спортсмен каждой группы получает квалификацию для участия в решающем гите.

5. Оргкомитет может также оговорить в качестве особого условия в Положении, что квалификацию для участия в решающем гите получает также некоторое ограниченное число участников, не показавших лучшие результаты в своей группе, но оказавшихся сразу за лучшим всадником.

6. Все спортсмены, участвующие в решающем гите, начинают его с нулевым счетом.

7. В решающем гите либо сохраняется тот же порядок старта спортсменов, что и в первом гите или, если это отдельно оговорено в Положении, он будет соответствовать обратному порядку мест по результатам (штрафным очкам и времени), показанным в первом гите (от худшего к лучшему).

8. Первый гит и решающий гит проводятся по Таблице А или В с учетом времени.

9. Этот тип соревнования не может быть соревнованием «Гран-При». Оно не может также проводиться в каком-либо турнире как соревнование квалифицирующий этап к другим соревнованиям.

10. Все спортсмены, участвующие в решающем гите должны получить денежные призы.

11. Если спортсмен, получивший квалификацию для участия в решающем гите, не вышел на старт, то он не может быть заменен другим спортсменом.

5.14. Соревнование с решающим гитом

1. Соревнование в два гита плюс решающий гит

1.1. Во втором гите этого соревнования участвуют 16 лучших спортсменов по результатам первого гита, которые выступают в обратном порядке относительно результатов (по штрафным очкам и времени), показанных в первом гите.

1.2. В решающем гите участвуют 8 лучших спортсменов – по сумме штрафных очков и времени в обоих гитах или только второго гита.

1.3. Маршрут второго гита может отличаться от маршрута первого гита.

1.4. Решающий гит должен проходить по сокращенному маршруту, включающему препятствия первого и/или второго гита.

1.5. Порядок старта в решающем гите соответствует обратному порядку результатов всадников по общему количеству штрафных очков и

времени в обоих гитах или только во втором гите, согласно условиям Положения.

1.6. Все спортсмены, участвующие в решающем гите, начинают его с нулевым счетом.

1.7. Все три гита проводятся по Таблице А или В с учетом времени. За каждые начатые четыре секунды просроченного времени в решающем гите спортсмен получает одно штрафное очко.

1.8. Этот тип соревнования не может быть соревнованием «Гран-При». Оно не может также проводиться в каком-либо турнире как соревнование с наибольшим призовым фондом или отборочное соревнование к другим соревнованиям.

1.9. Если спортсмен, получивший квалификацию для участия в решающем гите, не вышел на старт, то его не замещают другим спортсменом.

2. Соревнование в один гит плюс решающий гит (решающий гит начинается с нулевым счетом)

2.1. В этом соревновании участвуют 10 лучших спортсменов первого гита (должно быть не менее 25% участников, но в любом случае допускаются все, кто закончил маршрут без штрафных очков), которые выступают в обратном порядке относительно результатов (по штрафным очкам и времени), показанных в первом гите.

2.2. Все спортсмены, участвующие в решающем гите, начинают его с нулевым счетом.

2.3. Оба гита проводятся с учетом времени. За каждые начатые четыре секунды просроченного времени в решающем гите спортсмен получает одно штрафное очко.

2.4. Этот тип соревнования не может быть соревнованием «Гран-При». Оно не может также проводиться в каком-либо турнире как соревнование с наибольшим призовым фондом или квалифицирующий этап к другим соревнованиям.

2.5. Если спортсмен, получивший квалификацию для участия в решающем гите, не вышел на старт, то его не замещают другим спортсменом.

5.16. Дерби

1. Соревнование «Дерби» проводится на дистанции минимум 1000 м максимум 1300 м, на маршруте, состоящем из как минимум 50% прыжков через природные препятствия. Для определения победителя в положении может быть предусмотрено проведение одной перепрыжки.

2. Каждому спортсмену разрешено участвовать максимум на трех лошадях, если согласно условиям положения это количество не уменьшено.

5.17. Соревнование «По системам препятствий»

1. Маршрут состоит из 6 препятствий: первого одиночного и пяти систем, из которых минимум одна тройная.

2. Если согласно условиям положения, проводится перепрыжка, ее маршрут должен включать шесть препятствий, которые могут быть увеличены в высоту и/или в ширину. В перепрыжку должны входить: или двойная, тройная и четыре одиночных препятствия; или три двойных и три одиночных. Для достижения этого, некоторые препятствия из систем первого гита должны быть удалены.

3. Длина маршрута не может превышать 600 м.

6. Форма одежды

6.1. Обувь для верховой езды, белые бриджи, белая или неярко окрашенная рубашка (манжеты и воротник должны быть белыми) и белый галстук.

6.2. Главный судья соревнований может разрешить спортсменам в дождливую погоду носить пальто или водонепроницаемый плащ, а в жаркую погоду участвовать в соревновании без редингота.

6.3. Ношение твердого головного убора, закрепленного ремнями в трех точках, обязательно при любых прыжках через препятствия для всех участников соревнований, и настоятельно рекомендуется также при любой работе лошади на разминочных или тренировочных полях или при передвижении между полями на территории турнира.

6.4. Для детей и юношей защитный шлем, закрепленный ремнями в трех точках, обязателен всегда, когда они находятся на лошади или рядом с ней.

6.5. От гражданских лиц требуется носить красный или темный редингот, белые, бриджи, защитный шлем (каска), черные и коричневые сапоги или ботинки с крагами одного (темного) цвета. Сапоги с отворотами другого цвета допускаются. Должен быть надет охотничий или белый галстук, разрешается имитация белого галстука в комбинации с накладным белым воротником. Рукава рубашек могут быть длинные или короткие и должны иметь белый воротник и белые манжеты.

6.6. Военнослужащие, служащие органов внутренних дел, члены и служащие военных учреждений могут носить гражданскую одежду или униформу.

6.7. По усмотрению старшего судьи соревнования, спортсменам, которые одеты ненадлежащим образом, может быть отказано в праве принять участие в соревновании.

6.8. Каждый спортсмен должен приветствовать главную судейскую коллегию.

6.8.1. Спортсмены должны выполнять приветствие во время прохождения в парадном строю, награждения и во время исполнения гимнов.

6.8.2. При приветствии мужчины могут не снимать головные уборы. Поднятие хлыста, руки или наклон головы должен рассматриваться как приветствие.

7. Снаряжение.

7.1. При нахождении на арене соревнования обязательно седло и оголовье.

7.2. Запрещено использовать наглазники.

7.3. Металлические стремяна и стремяна из кожи (это также относится к безопасным стремянам) должны висеть свободно от замка седла и сверху крыла. Не должно быть других ограничений или креплений любого вида. Всадник не должен прямо или косвенно прикреплять любую часть своего тела к седлу.

7.4. Спортсменам разрешено использовать хлыст для выездки при работе на манеже, в пределах которого нет никаких препятствий или жердей. Спортсменам, когда они находятся на лошади, строго запрещено использовать или носить хлыст длина которого больше 75 см в длину, или носить, или использовать утяжеленный снизу хлыст в любое время и в любом месте, на спортивной арене, разминочном или тренировочном поле при проезде через жерди или прыжки через любые препятствия. Нельзя носить никакие заменители хлыста.

8. Спортивная арена

8.1. Спортивной ареной называется место, где происходит оценивание спортсмена судьями при прохождении маршрута, с целью определения первенства в данном соревновании и/или в серии соревнований, или для квалификации в последующих соревнованиях.

8.2. Тренировочным полем называется место, как с препятствиями, так и без них, предоставленное в определенное время организационным комитетом для тренировок спортсменам, участвующим в данном турнире.

8.3. Разминочным полем называется место, с разрешенными типами препятствий, используемое только участниками данного соревнования для разминки непосредственно перед своим выступлением.

8.4. Размеры (длина и ширина) и тип грунта спортивной арены, разминочных и тренировочных полей должны быть указаны в положении о соревнованиях.

8.5. Не рекомендуется проводить соревнования с высотой препятствий более 130 см, с использованием Таблицы А в помещении, если площадь спортивной арены менее 1200 кв. м. или ее короткая сторона менее 20 м., а

также на открытом поле, если его площадь менее 2100 кв. м или его короткая сторона менее 30 м. Разрешение на исключение из этого правила могут быть получены в Комитете по конкурсу Федерации.

8.6. Спортивная арена должна быть огорожена. Когда всадник на лошади находится на спортивной арене во время соревнования, все входы и выходы должны быть физически закрыты.

Статья 43 Конкур для всадников на пони

1. Программа официальных спортивных соревнований должна соответствовать Приложениям 6 и 7.

2. Препятствия должны быть прочными и внушительными на вид. Препятствие должно быть таким, чтобы его разрушение было посильным для пони, учитывая то, что пони легче обычных лошадей.

3. Тренировочные препятствия

3.1. Размеры препятствий на тренировочных и разминочных полях не должны превышать (по ширине и высоте) размеров препятствий соответствующего гита соревнования, к которому всадники готовятся.

3.2. При тренировке всадников в преодолении препятствий вне зависимости от определенного соревнования, максимальная высота и ширина тренировочных препятствий не должна превышать максимальные ограничения для всадников всех возрастных категорий в зависимости от роста пони.

4. Скорость

4.1. Для всех соревнований на пони, чей рост в холке при измерении не превышает 130 см скорость прохождения маршрута не устанавливается.

4.2. Для всех соревнований на пони, чей рост в холке при измерении составляет от 131 см до 150 см скорость устанавливается 350 м в минуту.

5. Спортсмены и пони

5.1. Форма одежды и приветствие

5.1.1. Ношение всадником защитного шлема, закрепленного ремнями в трех точках, обязательно при нахождении в седле и в любое время, когда он находится рядом с пони.

5.1.2. Каждый спортсмен должен приветствовать Главную судейскую коллегию наклоном головы, не снимая защитного шлема.

5.1.3. Форма одежды всадника: темный редингот либо пиджак, либо жилетка темного цвета, белые либо светло-бежевые бриджи, сапоги, либо ботинки для верховой езды и краги одного цвета, белая рубашка с галстуком или с охотничьим галстуком. Шпоры используются по желанию; разрешаются к использованию только шпоры из гладко обработанного

металла длиной не более 1,5 см. Максимальная разрешенная длина хлыста составляет 75 см.

5.2. Потеря защитного шлема и расстегивание креплений на нем.

5.2.1. В случае потери всадником защитного шлема либо расстегивания на нем креплений во время прохождения маршрута, всадник должен поднять шлем и надеть его вновь. Штрафные очки за это не начисляются, даже если всадник вынужден спешиться, но секундомер не останавливается.

5.2.2. В случае преодоления или попытки преодоления препятствия либо в случае пересечения финишной черты всадником с расстегнутым креплением шлема, всадник исключается из соревнования, если Главная судейская не сочтет, что темп, набранный всадником перед преодолением препятствия или системы препятствий либо перед пересечением финишной черты не позволил бы ему остановиться перед препятствием либо перед финишной чертой.

5.3. Снаряжение

5.3.1. Обязательным является английское седло и подхвостник.

5.3.2. Разрешается использовать только простые уздечки с трензелем (см. таблицу разрешенных видов удили в Приложении III). Поводья должны пристегиваться к удилам напрямую либо через соединительный ремешок. Разрешается использовать скользящие мартингалы. Не разрешены гэки, хакаморы, капоры и наглазники.

5.3.3. Положения данной статьи действуют в течение всего соревнования, начиная с момента прибытия участников и заканчивая официальным завершением.

5.3.4. Главная судейская коллегия вправе запретить использование определенных видов удили и шпор, если они не соответствуют установленным требованиям или причиняют страдание лошади.

5.3.5. Оргкомитетом назначается Судья-Стюард для проверки конского снаряжения перед выходом пони на поле.

5.3.6. Главный Судья (Старший Судья) имеет право не допустить к участию всадника на пони, чье снаряжение не соответствует требованиям безопасной езды.

5.3.7. К снаряжению для работы на тренировочном поле применяются те же требования, что и к снаряжению для соревнований.

5.4. Падение

5.4.1. В случае падения всадника, любая помощь, например привод его пони, поправка седла, оголовья, передача ему его хлыста или подсаживание в седло, не рассматривается как не разрешенная помощь.

ГЛАВА X. ВОЛЬТИЖИРОВКА

Статья 44. Вольтижировка.

Вольтижировка – дисциплина конного спорта, в которой спортсмен, пара или группа спортсменов выполняет гимнастические и акробатические упражнения на лошади, двигающейся по кругу. Лошадью управляет кордовый (лонжер), находящийся в центре арены.

Статья 45. Соревнования

1. Турниры CVN, CVNPdD, CVN-Squad

1.1. В Положении о соревнованиях указываются субъекты Российской Федерации, приглашенные к участию в турнире CVN.

1.2. Программа официальных спортивных соревнований должна соответствовать Приложению 6.

1.3. Технические условия соревнований по вольтижировке должны соответствовать параметрам, приведенным в Приложении 11.

1.2. Соревнования могут проводиться в индивидуальном, парном и групповом зачетах.

1.3. Индивидуальные зачеты должны быть разделены на мужские и женские.

1.4. Мужчины и женщины могут выступать в одной паре.

1.5. Мужчины и женщины могут выступать в одной группе.

1.6. Соревнования проводятся в разных возрастных категориях.

1.7. В рамках зачета спортсмен может выступать только в одной возрастной категории.

1.8. При участии в индивидуальном и/или парном, и/или групповом зачетах, соответствующие возрастные категории могут быть разными.

1.9. Лошадь должна двигаться налево шагом и/или галопом.

2. Чемпионаты и первенства России.

2.1. Соревнования проводятся в индивидуальном, парном и групповом зачетах.

2.2. Индивидуальные зачеты должны быть разделены на мужские и женские.

2.3. Мужчины и женщины могут выступать в одной паре.

2.4. Мужчины и женщины могут выступать в одной группе.

2.5. Соревнования проводятся в разных возрастных группах.

2.6. В рамках зачета спортсмен может выступать только в одной возрастной группе.

2.7. При участии в индивидуальном и/или парном и/или групповом зачетах соответствующие им возрастные группы могут быть разными.

2.8. Лошадь должна двигаться налево галопом.

2.9. Программа соревнований должна соответствовать Приложению 7.

2.10. Технические условия соревнований по вольтижировке должны соответствовать параметрам, приведенным в Приложении 11.

3. Снаряжение вольтижировочной лошади

1. Все снаряжение должно использоваться таким, как оно было изготовлено.

2. Снаряжение лошади на соревновательной арене должно быть следующим:

2.1. Трензельное оголовье (резиновые ограничители на трензеле допускаются).

2.2. Пара развязок (скользящие развязки или фиксирующие шпрунты запрещены).

2.3. Вольтижировочная гурта с потником и подпругой. На гурте располагаются две жесткие ручки и две петли для ног, по одной с каждой стороны. Одна короткая дополнительная петля из кожи может быть прикреплена между внутренними основаниями правой и левой ручки.

2.4. Корда и бич.

2.5. Бинты и /или ногавки не обязательны. Разрешаются шапочка от мух и беруши.

2.6. Корда должна быть пристегнута к внутреннему кольцу трензеля (не через затылок или за внешнее кольцо трензеля) или за капсунг.

2.7. Потник является обязательной частью снаряжения. Допускается гелевый потник.

2.8. Потник может быть измерен стюардом и/или судьей в любое время, когда он находится на лошади. Потник должен соответствовать следующим габаритам:

- Максимум 80 см от заднего края гурты до спины лошади.

- Максимум 25 см от переднего края гурты до шеи лошади.

- Максимум 90 см от нижней точки в самом широком месте потника через спину лошади до нижней точки на другой стороне.

- Если измерение производится на лошади, отклонение не может превышать 3 см, т.е. 93 см.

- Максимальная толщина, включая чехол – 3 см.

- Максимальная общая длина 1.10 м, при расстоянии от переднего края гурты до шеи не более 25 см.

2.9. Разрешены капсунги (специальные капсюли для работы на корде).

2.10. Гурта и потник могут заменяться в разных программах.

3. Снаряжение лошади на разминочной арене должно:

3.1. Допускаются скользящие развязки/поводья.

3.2. Разрешается использование мундштучного оголовья.

3.3. Любой член делегации, указанный в заявке, может работать лошадью под верхом.

4. Арена

1. Место для соревнований на арене должно занимать как минимум 20 *25 м. Арена должна иметь мягкий и упругий грунт. В случае проведения соревнований в закрытом помещении, высота потолков должна быть минимум 5 м. Зрители должны находиться как минимум в 11 метрах от центра круга корды.

2. Разминочная арена обязательна и должна соответствовать арене для соревнований. Желательно, чтобы было 3 и более разминочных кругов. Если соревнование проводится в крытом помещении, возможность разминки в крытом помещении должна быть предоставлена всем участникам.

3. Рекомендуются размещать судей для лучшего обзора на возвышении, приподнятом над ареной на 50-60 см.

4. Судейские места должны находиться минимум в 11, но предпочтительно в 13-15 метрах от центра круга. Зрители должны находиться на некотором расстоянии от судей.

5. Судейское место на букве А должно быть рассчитано на трех человек (судья на секундомере, старший судья, читчик).

6. Оркомитет должен обеспечить наличие колокола и секундомера на букве А.

7. Судейские места на других буквах должны быть рассчитаны как минимум на двух человек (член Жюри и читчик).

5. Групповые соревнования (Групповой зачет)

1. Вольтижировочная группа в рамках зачета состоит из кордового (лонжера), лошади и до семи вольтижеров. Каждый вольтижер может быть членом только одной группы на турнире.

2. Лошадь двигается по кругу минимальным диаметром 15 м, предпочтительно по большему. Рекомендуются хорошо видимая отметка центральной точки круга.

3. Соревнования включают в себя исполнение Обязательной и Произвольной программы.

4. Все программы должны быть исполнены на шагу или на галопе с правильной ноги, не на контр-галопе.

5. Не более шести вольтижеров могут исполнять Произвольную программу, где каждый вольтижер должен исполнить по крайней мере одно упражнение.

6. Все вольтижеры могут выходить на арену и строиться вместе, но если седьмой вольтижер будет принимать участие в Произвольной программе, команда будет исключена.

7. Программы должны быть разделены временным промежутком минимум в один час.

8. Рекомендуются, чтобы программы исполнялись под музыку, предоставленную в Оргкомитет на CD или Mini-дисках. Вид носителя должен быть указан в Положении о соревнованиях.

9. Выступление производится с лошастью, поэтому не допускается никаких упражнений на земле. Решение об исключении за несоблюдение этого правила остается на усмотрение Главной судейской коллегии.

6. Личные соревнования (Индивидуальный зачет)

1. Индивидуальный вольтижер сопровождается только кордовым (лонжером) и вольтижировочной лошастью.

2. Лошадь двигается по кругу с минимальным диаметром 15 метров. Полезна видимая отметка центральной точки круга.

3. Соревнования включают в себя исполнение Обязательной, Произвольной и/или Технической программ.

4. Все программы должны быть исполнены на шаг или на галопе с правильной ноги, не на контр-галопе.

5. Разные программы должны быть разделены перерывом минимум в 1 час.

6. Во время исполнения программ никто, кроме кордового, не может находиться в вольтижировочном кругу. Следующий спортсмен может войти в круг только тогда, когда предыдущий вольтижер начинает выполнять заключительный соскок. Более раннее вступление в круг влечет исключение входящего вольтижера.

7. Рекомендуются, чтобы программы исполнялись под музыку, предоставленную в Оргкомитет на CD или Mini-дисках. Вид носителя должен быть указан в Положении о соревнованиях.

8. Выступление производится с лошастью, поэтому не допускается никаких упражнений на земле. Решение об исключении за несоблюдение этого правила остается на усмотрение Главной судейской коллегии.

7. Парные соревнования (парный зачет)

1. В парном зачете выступают два вольтижера, кордовый (лонжер) и вольтижировочная лошадь

2. В парном зачете допускается любое сочетание полов.
3. Лошадь двигается по кругу с минимальным диаметром 15 метров. Полезна видимая отметка центральной точки круга.
4. Соревнования включают в себя исполнение Произвольной программы.
5. Все программы должны быть исполнены на шагу или на галопе с правильной ноги, не на контр-галопе.
6. Рекомендуется, чтобы программы исполнялись под музыку, предоставленную в Оргкомитет на CD или Mini-дисках. Вид носителя должен быть указан в Положении о соревнованиях.
7. Выступление производится с лошадью, поэтому не допускается никаких упражнений на земле. Решение об исключении за несоблюдение этого правила остается на усмотрение Главной судейской коллегии.

8. Хронометраж (учет времени)

Групповое соревнование

1. В течение 1 минуты после сигнала колокола, данного для выхода на арену, группа должна сделать приветствие. Решение об исключении за отсутствие приветствия остается на усмотрение Главной судейской коллегии.
2. До начала выступления лошадь должна рысать по кругу, пока судья на букве А не даст колокол. Перевод лошади в галоп или шаг и первое упражнение должно быть начато в течение следующих 30 секунд после колокола, данного во время движения рысью. Решение об исключении за несоблюдение этого правила остается на усмотрение Главной судейской коллегии.
3. Время Обязательной программы начинается с момента хвата первым вольтижером ручек гурты и заканчивается с окончанием лимита времени.
4. Время Произвольной программы начинается с момента хвата первым вольтижером ручек гурты или лошади и заканчивается с окончанием лимита времени.
5. Максимальное время (норма времени) для:
 - Обязательной программы – 1 минута, умноженная на количество вольтижеров, выполняющих Обязательную программу.
 - Произвольной программы – 4 минуты.
6. Колокол используется судьей на А для подачи сигнала спортсменам. Он используется в следующих случаях:
 - 6.1. Для дачи сигнала группе выйти на арену.
 - 6.2. Для дачи сигнала к началу Обязательной и Произвольной программ.
 - 6.3. Для оповещения об окончании нормы времени.

6.4. Для дачи сигнала об остановке времени в случае падения всех спортсменов, находящихся на лошади, и невозможности немедленно продолжить или вернуться в строй.

6.5. Для дачи сигнала к остановке спортсмена или программы, когда лошадь демонстрирует какие-либо признаки нездоровья (хромоты), вышла из-под контроля или опасна для вольтижеров.

6.6. Для дачи сигнала к остановке спортсмена или программы в непредвиденных обстоятельствах, включая замену или подгонку снаряжения или в любой другой ситуации, которая требует немедленного внимания.

6.7. Для дачи сигнала спортсменам, что они могут продолжить после перерыва. Отсчет времени возобновляется, когда вольтижер касается ручки. Необходимо продолжить программу в течение 30 секунд после сигнала к продолжению под угрозой исключения.

Если упражнение начато непосредственно до истечения нормы времени, это упражнение или комбинацию упражнений в процессе выполнения можно завершить. Если соскоки следуют сразу без прочих промежуточных упражнений, эти соскоки будут включены в подсчет уровня сложности, композиции и исполнения без штрафа. Если после упражнений или комбинаций упражнений, в процессе выполнения которых прозвучал колокол, последовали другие упражнения или комбинации упражнений, кроме заключительных соскоков, делается вычет из оценки за композицию и все упражнения после колокола, включая соскоки, не будут учтены в оценке за исполнение и не пойдут в зачет уровня сложности или композиции.

Личное соревнование

1. В течение 1 минуты после сигнала колокола, данного для выхода на арену, вольтижер и кордовый (лонжер) должны сделать приветствие. Решение об исключении за отсутствие приветствия остается на усмотрение Главной судейской коллегии. До начала выступления лошадь должна рысать по кругу, пока судья на букве А не даст колокол. Первое упражнение должно быть начато в течение следующих 30 секунд после колокола, данного во время движения рысью. Решение об исключении за несоблюдение этого правила остается на усмотрение Главной судейской коллегии.

2. Для Обязательной программы лимита (нормы) времени нет. Если на одной лошади стартует несколько вольтижеров, следующий вольтижер начинает свое выступление немедленно после соскока предыдущего вольтижера, не дожидаясь колокола.

3. Для Произвольной программы и Технической программы норма времени 1 минута. Отсчет времени начинается с момента касания вольтижером ручек гурты или лошади.

4. Колокол используется судьей на букве А в следующих случаях:

4.1. Для дачи сигнала вольтижерам и кордовому (лонжеру) с лошадью выйти на арену.

4.2. Для дачи сигнала первому вольтижеру начать Обязательную программу и каждому вольтижеру начать Произвольную или Техническую программы. Решение об исключении за отсутствие приветствия остается на усмотрение Главной судейской коллегии.

4.3. Для оповещения об окончании нормы времени.

4.4. Для дачи сигнала к остановке программы, когда лошадь демонстрирует какие-либо признаки нездоровья (хромоты), вышла из-под контроля или опасна для вольтижеров.

4.5. Для дачи сигнала к остановке спортсмена при непредвиденных обстоятельствах.

4.6. Для дачи сигнала спортсмену, что он может продолжить после перерыва. Отсчет времени возобновляется, когда вольтижер касается ручек гурты. Необходимо продолжить программу в течение 30 секунд после сигнала к продолжению под угрозой исключения.

5. В случае падения во время Произвольной или Технической программы, время останавливается до момента касания вольтижером ручек гурты или лошади для немедленного заскока.

6. При непредвиденных обстоятельствах, если был подан сигнал к остановке спортсмена по любым причинам, отсчет времени приостанавливается до момента касания ручек или лошади для заскока.

Если упражнение начато непосредственно до истечения нормы времени, это упражнение или комбинацию упражнений в процессе выполнения можно завершить. Если соскок следует сразу без прочих промежуточных упражнений, этот соскок будет включен в подсчет уровня сложности, композиции и исполнения без штрафа. Если после упражнений или комбинаций упражнений, в процессе выполнения которых прозвучал колокол, последовали другие упражнения или комбинации упражнений, кроме заключительного соскока, делается вычет из оценки за композицию и все упражнения после колокола, включая соскок, не будут учтены в оценке за исполнение и не пойдут в зачет уровня сложности или композиции.

Парное соревнование

1. В течение 1 минуты после сигнала колокола, данного для выхода на арену, вольтижеры и кордовый (лонжер) должны сделать приветствие. Решение об исключении за отсутствие приветствия остается на усмотрение Главной судейской коллегии. До начала выступления лошадь должна рысать по кругу, пока судья на букве А не даст колокол. Первое упражнение должно

быть начато в течение следующих 30 секунд после колокола, данного на рыси. Решение об исключении за несоблюдение этого правила остается на усмотрение Главной судейской коллегии.

2. Для Произвольной программы установлен лимит (норма) времени две минуты. Отсчет времени начинается с момента касания одним из вольтижеров ручек гурты или лошади.

3. Колокол используется судьей на букве А в следующих случаях:

3.1. Для дачи сигнала вольтижерам и кордовому (лонжеру) с лошадью выйти на арену.

3.2. Для сигнала к началу Произвольной программы

3.3. Для оповещения об окончании нормы времени.

3.4. Если произошло падение обоих вольтижеров во время Произвольной программы, отсчет времени останавливается до момента касания вольтижером ручек гурты или лошади и немедленного заскока. Для продолжения, вольтижеры должны заскочить на лошадь в течение 30 секунд после сигнала о падении.

3.5. Для дачи сигнала к остановке программы, когда лошадь демонстрирует какие-либо признаки нездоровья (хромоты), вышла из-под контроля или опасна для вольтижеров.

3.6. Для дачи сигнала к остановке спортсменов при непредвиденных обстоятельствах.

3.7. Для дачи сигнала спортсменам, что они могут продолжить после перерыва. Отсчет времени возобновляется, когда первый вольтижер касается ручек гурты. Необходимо продолжить программу в течение 30 секунд после сигнала к продолжению под угрозой исключения.

3.8. При непредвиденных обстоятельствах, если был подан сигнал к остановке спортсменов по любым причинам, отсчет времени приостанавливается до момента касания ручек или лошади для заскока.

3.9. Если упражнение начато непосредственно до истечения нормы времени, это упражнение или комбинацию упражнений в процессе выполнения можно завершить. Если соскоки следуют сразу без прочих промежуточных упражнений, эти соскоки будут включены в подсчет уровня сложности, композиции и исполнения без штрафа. Если после упражнений или комбинаций упражнений, в процессе выполнения которых прозвучал колокол, последовали другие упражнения или комбинации упражнений, кроме заключительных соскоков, делается вычет из оценки за композицию и все упражнения после колокола, включая соскоки, не будут учтены в оценке за исполнение и не пойдут в зачет уровня сложности или композиции.

РАЗРЕШЕННЫЕ УДИЛА

Любой нижеприведенный вид железа должен быть использован в первоначально произведенном виде.

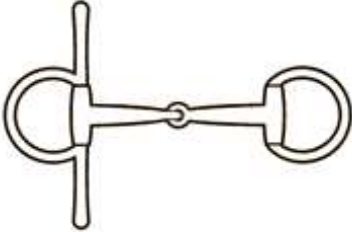
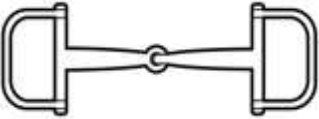
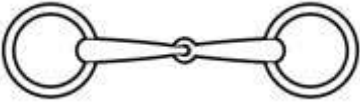
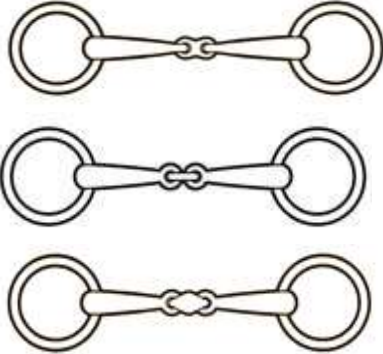
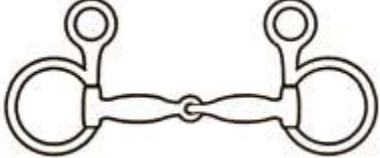
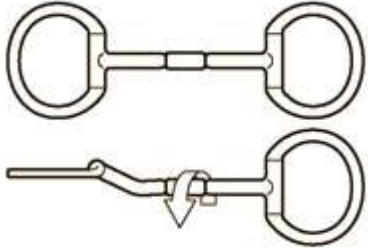
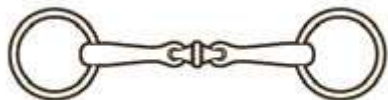
	Прямой резиновый трензель
	Трензель-империал с усами и без них
	Скаковой трензель
	Обычный двусоставной трензель с подвижным грызлом
	Трензеля с промежуточным подвижным звеном на грызле
	Беговой трензель с верхними щечками
	Двусоставной трензель с вращающимся грызлом
	Трензель с промежуточным вращающимся звеном на грызле

КАПСЮЛИ

Капсюли должны быть плоскими.

Капсюли, сделанные из любого материала, помимо кожи, не допускаются. Небольшая меховая подкладка может быть использована в месте перекрещивания ремней мексиканского капсюля.

Чешский капсюль

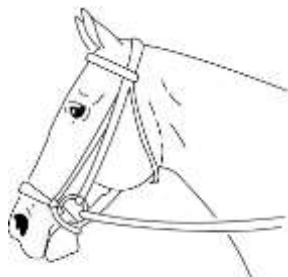

Обычный (русский) капсюль

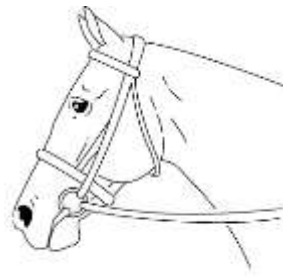

Ганноверский капсюль с восьмеркой

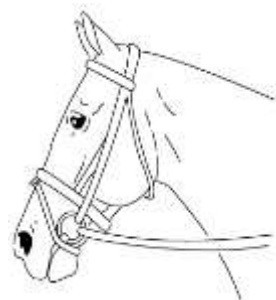

Мексиканский капсюль



ГУРТА

1. Внешняя кожаная поверхность
2. Кожаные подушки
3. Приструги
4. Фиксирующие петли для ног
5. Кольца для пристегивания развязок
6. Кожаная защита колец
7. Ручки (форма ручек не регламентирована)
8. Вспомогательная петля
9. Подпруга

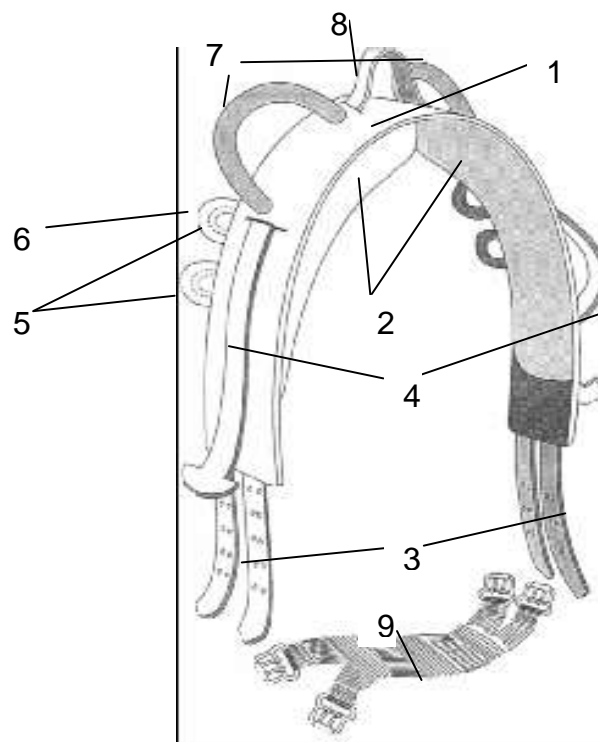

ГЛАВА XI. ПРОБЕГИ

Статья 46. Предмет

Пробеги - дисциплина конного спорта, в которой победитель определяется по лучшему времени прохождения дистанции спортсменом на лошади при условии сохранения в норме ее физиологических показателей. В рамках соревнования по пробегам может проводиться конкурс на лучшее состояние лошади по окончании соревнования (Best Condition).

Конные пробеги направлены на развитие дистанционной выносливости лошади и умения всадника правильно рассчитать физические возможности лошади на дистанции.

Соревнования по пробегам проводятся в естественных природных условиях, на подготовленной и размеченной в соответствии с настоящими Правилами трассе, с измерением времени, затраченного спортсменом на прохождение дистанции и под ветеринарным контролем состояния лошади в течение всего соревнования.

Статья 46.1. Термины и определения

Данные Правила выделяют две особые роли, связанные с подготовкой лошадей к участию в соревнованиях:

1. «Тренер» – это человек, который несет ответственность как за физическую, так и за ментальную подготовку лошади к соревнованиям (это включает в себя определение соответствующей программы тренировок, кормления и ветеринарной помощи). Тренером может быть зарегистрировано лицо 18 лет и старше.

2. «Спортсмен» (который может быть одновременно и тренером) – это человек, который управляет лошастью на соревновании.

«Пульс» - частота сердечных сокращений лошади за одну минуту.

«Квалификация» - завершение соревнования по пробегам без исключения или дисквалификации по любым основаниям.

Статья 47. Общие условия

1. Уровни соревнований

1.1. Пробеги классифицируются по уровню соревнований, категориям участников, по длине дистанции по возрасту лошадей.

1.2. Квалификационные соревнования по пробегам проводятся на дистанциях-от 40 до 160 км:

Класс	Дистанция (в 1 день)	Пульс ¹⁷	Время восстановления		Мин. кол-во этапов	Длина этапа	
			на промежу- точных этапах	после финиша		Мин.	Макс.
CEN ¹⁸	40-79 км	56 уд./мин.	20 мин.	20 мин.	2	15	30
	80-99 км	64 уд./мин.	20 мин.	20 мин.	3	20	40
CEN 1*	100-119 км	64 уд./мин.	15 мин.	20 мин.	3/4 ¹⁹		
CEN 2*	120-139 км				4		
CEN 3*	140-160 км				5/6 ²⁰		

1.2.1. Программа официальных спортивных соревнований должна соответствовать приложениям 6 и 7.

1.3. Минимальная общая средняя скорость для всех соревнований – 10 км/ч. В отдельных случаях, в соответствии с Положением (регламентом), минимальная скорость может быть увеличена на соревнованиях CEN 1*-3* (кроме соревнований CENCh, CENYJ).

1.4. Максимальная скорость для получения квалификации к соревнованиям CEI не должна превышать 16 км/час (на каждом этапе).

1.4.1. Вследствие изменения погодных условий или сложности трассы во время проведения соревнований по решению Главной судейской коллегии может быть снижена минимальная и максимальная скорость на дистанции в целом, на каждом этапе или на отдельных этапах. Такое решение должно быть объявлено не позднее, чем за 1 час до старта первого участника на соответствующую дистанцию (не позднее 15 минут до старта первого участника на соответствующий этап).

2. Старт и хронометраж

2.1. Старт может быть дан:

2.1.1. всей группе единовременно;

2.1.2. каждому участнику индивидуально или группе участников;

2.2. Пересечь линию старта спортсменов может в течение 15 минут от времени, установленного для старта. При этом при расчёте времени прохождения дистанции (этапа) учитывается время, установленное для

¹⁷ На соревнованиях CEN 1*-3* Главная судейская коллегия по представлению Ветеринарной комиссии может снизить максимальное значение пульса, если по состоянию трассы, погодным условиям или другим причинам существует опасность благополучию лошадей.

¹⁸ «Novice level» в соответствии с системой МСФ

¹⁹ Для соревнований первенства России

²⁰ Для соревнований чемпионата, Кубка России.

старта участника, независимо от фактического пересечения им линии старта. Не пересечение линии старта на первый этап в течение 15 минут влечет за собой исключение из соревнований. Время задержки старта на второй и все последующие этапы не регламентируется, однако всадник считается выехавшим на этап с момента установленного времени старта.

2.3. При прохождении промежуточного финиша время записывается, но не останавливается. Время, затраченное на прохождение этапа, останавливается только в момент входа в зону ветеринарного контроля. Не пересечение линии входа в зону ветеринарного контроля в течение времени, предоставленного на восстановление, отсчитываемое с момента пересечения линии промежуточного финиша, влечет за собой исключение из соревнований.

2.4. Скорость определяется путем деления дистанции пробега на суммарное время прохождения отдельных этапов как это определено в подпунктах 3 и 7 данного пункта. Прохождение всей дистанции пробега со скоростью ниже минимальной, влечет за собой исключение из соревнований.

2.5. Время отдыха отсчитывается с момента входа в зону ветеринарного контроля. Минимальное время отдыха – 30 минут, максимальное – 60 минут. Время отдыха должно быть равно или больше длине этапа (то есть на 40 км этап нельзя время отдыха должно быть не менее 40 минут). Как минимум 1 время отдыха должно составлять 50 минут для соревнований CEN 3*, 40 минут - для соревнований CEN 1*-2*. Время отдыха определяется Организационным комитетом по согласованию с Главной судейской коллегией и ветеринарной комиссией в зависимости от погодных условий и сложности трассы.

2.6. С учетом сложных погодных условий или при наличии других исключительных обстоятельств Главная судейская коллегия по представлению Технического делегата или Ветеринарного делегата может изменить время отдыха (в установленных пределах). Такие изменения должны быть объявлены участникам соревнований и/или представителям команд до старта соответствующего этапа.

2.7. За 10-15 минут до старта на последний этап дистанции 100 км и выше, дистанции 80 км и выше соревнований чемпионата, кубка, первенства, CENYN, все участники должны представить лошадей на обязательную ветеринарную инспекцию (CRI²¹). По представлению ветеринарной комиссии Главная судейская коллегия может назначить проведение обязательной

²¹ CRI - Обязательная ре-инспекция (Compulsory Re-inspection).

ветеринарной инспекции перед стартом на другие этапы, время обязательного отдыха в этом случае должно быть не менее 40 минут.

2.8. Время, затраченное на прохождение последнего этапа, останавливается в момент пересечения лошадью линии финиша. Не пересечение линии входа в зону ветеринарного контроля в течение времени данного на восстановление влечет за собой исключение из соревнований.

3. Движение по дистанции. Движение по маршруту этапа начинается с момента пересечения линии старта и останавливается в момент пересечения линии финиша.

3.1. Всадник может спешиться с лошади, когда он сочтет нужным, может идти или бежать рядом с лошадью. Линии старта первого этапа и финиша последнего этапа пробега всадник может пересечь любым аллюром, но обязательно верхом. Нарушение этого правила приводит к исключению. Линии старта и финиша промежуточных этапов разрешается пересекать спешившись.

3.2. Участник должен пройти всю дистанцию полностью, в правильном порядке и направлении. Любая ошибка при прохождении дистанции должна быть исправлена с места, где она была допущена. Нарушение условий прохождения дистанции является основанием для исключения из соревнований.

3.2.1. В случае, если спортсмен допустил ошибку прохождения маршрута, он должен вернуться в то же место, где она была допущена, и дальше следовать по маршруту в соответствии с условиями, установленными для данного маршрута. Исправление ошибок, допущенных на маршруте, возможно до пересечения линии финиша этапа. В этом случае, после того как спортсмен закончит соответствующий этап, он должен сообщить Главному судье соревнований об исправлении ошибки прохождения маршрута.

4. Трасса пробега

4.1. Трасса пробега должна проходить в естественных природных условиях, предпочтительно по разным типам ландшафта. В принципе по дорогам с твердым покрытием может проходить не более 10 % длины дистанции.

4.2. Тип местности и перепад высот должны быть указаны в Положении о соревновании.

4.3. Трасса у финиша должна быть достаточно широкой, чтобы позволить финишировать одновременно нескольким участникам на скорости, не мешая друг другу. После финиша должно быть достаточно места, чтобы позволить лошадям безопасно остановиться при движении на галопе. Линия финиша должна располагаться максимально близко к ветеринарным воротам.

4.4. Трасса пробега должна быть принята Техническим делегатом, а в случае, если он не назначен – Главным судьей соревнований, не позднее, чем в день, предшествующий соревнованию.

4.5. После официального утверждения маршрута в него не могут быть внесены никакие изменения без согласия Технического делегата и Главного судьи.

4.5.1. При необходимости внесения таких изменений, они должны быть выполнены:

- не позднее, чем за 1 час до старта участников на соответствующую дистанцию;

- не позднее, чем за 15 минут до старта первого участника на соответствующий этап.

Информация о принятых изменениях должна быть доведена до сведения всех участников соревнования.

4.6. Разметка трассы и указатели

4.6.1. Разметка маршрута должна быть выполнена таким образом, чтобы не было сомнений в направлении движения. Указатели следования по трассе должны быть чёткими и не вызывать разночтений. Для разметки могут быть использованы флажки, ленты, указатели, таблички, краска и т.д. Разметка должна быть размещена так, чтобы участники распознавали ее без потери времени.

4.6.2. Разные этапы должны быть обозначены разным цветом.

4.6.3. На участках, где возможно сокращение маршрута, Оргкомитет должен разместить судей на трассе (контролеров) для контроля за соблюдением участниками соревнований обязательного пути следования.

4.6.4. В безлесной местности указатели должны быть размещены на столбах высотой не ниже 1,5 метра от поверхности земли.

4.6.5. В целях обеспечения безопасности Оргкомитет обязан обеспечить отсутствие или маркировку опасно выдающихся ветвей деревьев с острыми сучьями, которые могут поранить лошадь или всадника. Сильно выступающие корни деревьев и крупные неподвижные камни рекомендуется обозначать флуоресцентной краской жёлтого или красного цвета, известью, лентой или другим способом.

4.6.6. На трассе рекомендуется устанавливать таблички через каждые **10** км с отметками о количестве пройденных по этапу километров, а также за 1 км до финиша этапа.

4.6.7. Линии старта, финиша, граница пункта ветеринарного контроля, места обязательного прохождения должны быть четко обозначены, что

позволяет участникам однозначно определить направление и границы прохождения указанных мест в течение всего соревнования.

4.6.8. Все съезды и повороты не по маршруту должны быть закрыты лентой или отчерчены краской, известью или обозначены другим способом, который однозначно определяет правильное направление движения.

4.6.9. Каждый участник должен получить доступ к карте или плану с обозначенным маршрутом.

4.6.9.1. Карта маршрута масштабом не меньше 1:50000 должна быть доступна участникам соревнований заранее: желательно - перед брифингом и обязательно не позднее 1 часа перед стартом на соответствующую дистанцию.

4.6.9.2. На карте должны быть отмечены:

- место старта и финиша;
- маршрут движения по каждому этапу;
- пункты водопоя и оказания разрешённой помощи;
- контрольные пункты;
- другие необходимые подробности.

4.6.10. Умышленное изменение или разрушение указателей и разметки участником соревнования или обслуживающим персоналом участников, наказывается дисквалификацией по решению Главной судейской коллегии.

4.7. Оргкомитет должен обеспечить на трассе питьевую воду для лошадей через каждые 10 км.

4.8. По трассе соревнований могут передвигаться только автомобили, мотоциклы или иные механические транспортные средства, используемые Оргкомитетом соревнований. Нахождение всех прочих транспортных средств на трассе пробега строго запрещено.

5. Препятствия и объезды

5.1. На трассе могут находиться естественные препятствия: канавы, реки, ручьи, крутые спуски и подъемы. В обязанности Организационного комитета входит обеспечить безопасность спортсменов и лошадей при преодолении препятствий. При необходимости препятствия должны быть укреплены таким образом, чтобы они не разрушались на протяжении соревнования независимо от количества участников, прошедших через них.

5.2. На случай отказа лошади/всадника преодолевать препятствие должен быть предусмотрен объезд. Отказ преодолевать препятствие не является поводом для исключения, но объезд может быть произведен только по установленному и обозначенному маршруту. Объезд не должен удлинять дистанцию более чем на 500 метров.

5.3. Препятствие и объезд должны быть обозначены.

6. Помощь на дистанции

6.1. Стандартная помощь (подача воды и корма, обливание, подгонка амуниции) на дистанции может быть оказана всаднику в специально отведённых местах, которые обозначены на карте или схеме как пункты оказания помощи. Получение помощи вне установленных мест является неразрешённой помощью.

6.2. Точки помощи должны быть четко нанесены на картах и/или подробно разъяснены на брифинге. Помощь при этом должна оказываться таким образом, чтобы не мешать остальным участникам соревнований.

6.3. Следование за спортсменом, находящимся на дистанции пробега, на автомобиле или на любом другом транспортном средстве, или верхом другим всадником, не являющимся участником соревнования, является неразрешённой помощью кроме случая обязательного сопровождения всадника 10-11 лет.

6.4. В экстренных случаях на трассе (падение с лошади, потеря подковы, проблемы с амуницией) помощь может быть оказана другими участниками или любым другим лицом. Спортсмен, получивший такую помощь, обязан сообщить о данном факте немедленно после прохождения финиша текущего этапа. Решение о признании в данных обстоятельствах помощи разрешённой принимает Главная судейская коллегия.

6.5. Спортсмен, получивший неразрешённую помощь, может быть дисквалифицирован по решению Главной судейской коллегии.

7. Регистрация времени

7.1. Все официальные лица, уполномоченные регистрировать время во время соревнований по пробегам, должны быть снабжены синхронизированными между собой хронометрами.

7.2. Время пересечения каждым спортсменом линий финиша этапа или границы пункта ветеринарного контроля должно быть зафиксировано.

7.3. Время регистрируется с точностью до секунды. Дробная часть секунды округляется в большую сторону.

8. Зона обслуживания и пункт ветеринарного контроля

8.1. К прибытию первого всадника на промежуточный финиш:

8.1.1. должны быть готовы зона обслуживания и пункт ветеринарного контроля.

8.1.2. должен присутствовать член Главной судейской коллегии, который фиксирует прибытие и исключение участников.

8.1.3. должны присутствовать хронометристы и секретари;

8.1.4. должны присутствовать все члены Ветеринарной комиссии и их ассистенты;

8.1.5. должно быть обеспечено наличие питьевой и технической воды;

8.1.6. должна быть размечена парковка для транспортных средств команд помощи.

8.2. При нахождении в зоне обслуживания и пункте ветеринарного контроля лошадь все время должна быть доступна для прямого наблюдения официальными лицами соревнований (членами ГСК, членами Ветеринарной комиссии, стюардами). Участник может быть дисквалифицирован, если его лошадь не находится в зоне видимости на месте проведения соревнования или используется оборудование (ширмы, заслоны и т.п.), препятствующее постоянному наблюдению за лошадью официальными лицами.

8.3. Оргкомитет соревнований обязан обеспечить наличие коваля, который, выполняет свою работу только в зоне обслуживания и не перемещается по трассе.

9. Отказ от участия.

9.1. Участник в любое время может отказаться от дальнейшего участия в соревновании, при этом он исключается из соревнований. В случае, если участник решил сойти с дистанции он обязан в максимально короткий срок поставить в известность Главного судью соревнований и представить лошадь для осмотра Ветеринарной комиссии.

9.2. В технических результатах причина «сошел» может быть прописана только при выполнении следующих условий:

- участник прошёл без нарушений все этапы дистанции к тому времени, как решил сойти с дистанции;

- успешно прошёл предыдущий этап, включая ветеринарную инспекцию и время восстановления;

- не был исключён из соревнований или дисквалифицирован.

10. Изменения в программе соревнований

10.1. Изменения могут быть сделаны не позднее, чем за 1 час до старта первого участника соревнования.

10.2. Если изменения касаются отдельного этапа, то они могут быть сделаны не позднее, чем за 15 минут до старта первого участника на этом этапе.

10.3. Информация об изменениях должна быть как можно быстрее доведена до всех участников соревнований и официальных лиц.

Статья 48. Участники.

1. Категории спортсменов.

1.1. Соревнования по пробегам проводятся в возрастных группах спортсменов в соответствии со Статьей 5 Правил.

1.1.1. Спортсмены 10-11 лет могут принимать участие соревнованиях только в сопровождении взрослого всадника 18 лет и старше, при наличии у него письменного разрешения от родителей (законных представителей) спортсмена и не может отдаляться от сопровождаемого более чем на 50 метров.

Сопровождающий всадник не может участвовать в данном соревновании в качестве спортсмена, но ему может быть засчитана пройденная дистанция при условии соблюдения действующих правил, а также условий, установленных в Регламенте о соревновании.

1.1.2. Лошадь сопровождающего всадника не должна быть моложе 6 лет. После каждого этапа она должна представляться для осмотра в пункт ветеринарного контроля.

1.1.3. Сопровождающему всаднику может быть засчитана пройденная дистанция при условии соблюдения Правил, а также условий, установленных в Положении (регламенте) о соревновании.

1.2. Минимальные возрастные ограничения допуска спортсменов и лошадей к соревнованиям разного уровня сложности:

Класс	Минимальный возраст спортсмена	Минимальный возраст лошади
CEN 40-79	10 лет	5 лет
CEN 80-99	12 лет	5 лет
CEN 1* 100-119		6 лет
CEN 2* 120-139	14 лет	7 лет
CEN 3* 140-160		8 лет

1.3. К участию в соревнованиях на лошадях 4-5 лет допускаются спортсмены 16 лет и старше.

1.4. Для участия в соревнованиях любого уровня участник должен быть квалифицирован в соответствии с требованиями ОР.

1.4.1. Квалификационные нормативы могут быть выполнены всадником и лошадью как совместно, так и отдельно - для соревнований 2* и ниже. Для соревнований CEN 3* квалификация должны быть выполнена в комбинации с лошадью.

1.4.2. Система прогрессивной квалификации базируется на постепенном увеличении длины дистанции. Это даёт возможность всаднику получить необходимые технические знания и опыт. Лошади это даёт возможность развиваться физически и эмоционально, постепенно улучшая спортивные качества.

1.5. Квалификация действительна:

1.5. Квалификация действительна:

1.5.1. для всадника — в течение 5 лет с момента выполнения;

1.5.2. для лошади – в течение 2 лет с момента выполнения.

1.6. В случаях, когда всадник и/или лошадь не подтвердили свою квалификацию в периода, указанного в п.4.3.1. и 4.3.2., они автоматически теряют один уровень (1*) квалификации и могут быть допущены на соревнования одним уровнем ниже.

2. Вес и взвешивание

2.1. На пробегах с дистанцией до 99 км включительно минимальный вес, как правило, не устанавливается. Кроме случаев, описанных в п. 4 по решению Оргкомитета соревнований может быть установлен минимальный вес, но не более 70 кг, что должно быть указано в Положении (регламенте) о соревнованиях.

2.2. Минимальный вес всадника на дистанции от 100 до 139 км – 70 кг.

2.3. Минимальный вес всадника на дистанциях 140 км и более – 75 кг.

2.4. На дистанции до 99 км в соревнованиях CENCh и CENYH минимальный вес не устанавливается.

2.5. Минимальный вес всадника в соревнованиях CENYJ на дистанциях 100 и более км – 60 кг.

2.6. Взвешивание всадника производится перед, по окончании, и выборочно во время пробега в полной экипировке, с седлом, но без уздечки, на весах с точностью до 0,1 кг.

2.6.1. доведение веса до минимального значения перед стартом первого этапа делается с помощью утяжеленного седла или вальтрапа без возможности отсоединить утяжелители во время пробега.

2.6.2. Вес всадника во время всего соревнования должен соответствовать или быть выше минимального значения, установленного в Положении (регламенте). В случае, если вес всадника, измеренный на любом из этапов, будет меньше установленного значения – всадник исключается из соревнований.

2.3. Замена лошади или всадника во время прохождения дистанции запрещена и ведёт к автоматической дисквалификации.

3. Ограничение участия.

3.1. Лошадь не может участвовать более чем в одном соревновании в один день.

3.2. Лошади не могут быть допущены к соревнованиям, если не истёк обязательный период отдыха после участия в соревнованиях по пробегам.

3.2.1. Время отдыха начинается в полночь последнего дня соревнования и оканчивается в полночь последнего дня установленного времени отдыха. В случае если лошадь стартовала до истечения времени отдыха, её технические

результаты должны быть аннулированы, а всадник - дисквалифицирован за жестокое обращение с лошадью.

3.2.2. Сроки обязательного периода отдыха определяется в соответствии с таблицей:

Как было окончено соревнование	Время отдыха
1. Успешное завершение дистанции (округление до целого километра)	
Дистанция - до 54 км включительно	5 дней
- 55 – 106 км	12 дней
- 107 – 126 км	19 дней
- 127 – 146 км	26 дней
- 147 – 160 км	33 дня
Обязательно добавляется 7 дней к периоду отдыха лошади в случае, если её средняя скорость на пройденной дистанции превысила 20 км/ч.	
2. Исключение из соревнований	
Метаболизм (FTQ-ME) - второй раз в течение 12 месяцев - третий раз в течении 12 месяцев или второй раз подряд	14 дней * 60 дней *
Хромота (FTQ-GA) - третий раз в течении 12 месяцев или второй раз подряд	180 дней *
Серьезная травма опорно-двигательного аппарата (включает в себя, но не ограничивается, переломы, серьезные повреждения суставов и связок, или травмы мускулатуры, которые препятствуют нормальному передвижению. Лошадь, которая не может нести свой вес, даже в случае, если причина не диагностирована, должна быть классифицирована как имеющая серьезную травму ОДА.	180 дней *

<p>Серьезная травма метаболического характера (включает в себя любые состояния, которые требуют срочного лечения или не могут быть полностью устранены путем лечения на месте проведения соревнований. Примеры включают в себя, но не ограничиваются постоянные колики, серьезные нарушения функционирования почек, миопатию, падения, тепловые удары, прочие метаболические состояния, которые могут негативно повлиять на здоровье и благополучие лошади).</p>	60 дней *
<p>* Прибавляется к времени отдыха, установленному в зависимости от фактически пройденной дистанции.</p>	

3.3. В соревнованиях не могут участвовать кобылы:

- после четвёртого месяца жеребости;
- при наличии не отнятого жеребёнка;
- при наличии выраженной лактации, которая может причинить дискомфорт во время прохождения дистанции.

Статья 48.1. Форма одежды

1. Ношение номера участника обязательно с момента старта до момента прохождения заключительной ветеринарной инспекции.

2. Шпоры и хлысты запрещены в течение всего периода соревнований. Использование любого заменителя хлыста запрещено. Нарушение данного пункта правил может привести к дисквалификации по решению Главной судейской коллегии.

2.1. Для всадника, сопровождающего спортсмена 10-11 лет допускается использование шпор, но при этом квалификация не может быть выполнена.

3. Обязательно:

3.1. ношение защитного шлема закрепленного ремнями в трех точках; защитный шлем должен быть надет на спортсмене или на любом другом всаднике в течении всего времени, когда он находится на лошади;

3.2. в случае ношения обуви без каблуков должны использоваться стремяна с ограничителем носка, исключающие застревание ноги в стремях;

4. Для участников до 14 лет рекомендуется ношение защитного жилета.

5. Рекомендуется ношение рубашки или футболки-поло с воротничком. На соревнованиях любого уровня не допускается ношение маек и топов, а также ношение только номера без верхней одежды. Запрещено ношение коротких шортов и открытой обуви (шлёпанцев, босоножек и т.п.).

5.1. На официальных представителей команды, на членов команды, представляющих лошадь в пункте ветеринарного контроля, а также на сопровождающих всадников распространяются все правила к одежде, установленные для всадников.

5.2. В Положении (регламенте) о соревнованиях всероссийского уровня могут быть установлены дополнительные требования к форме одежды участников соревнований.

5.3. На награждении одежда должна быть чистой и опрятной. Ношение белой рубашки, командной формы или форменной куртки клуба или команды с узнаваемой эмблемой приветствуется.

Статья 48.2. Снаряжение.

1. Ограничений на применяемое во время соревнований снаряжение нет, но оно должно быть в исправном состоянии и не причинять неудобства лошади.

2. Скользящие поводья (шпрунт) запрещены.

3. Уши лошадей должны быть свободны от каких-либо вставок или дополнительных приспособлений. Беруши запрещены. Шоры могут быть разрешены в случае, если они обеспечивают лошади полный обзор перед собой, без каких-либо искажений.

4. Главная судейская коллегия после консультации с Ветеринарной комиссией может запретить использование любого элемента снаряжения, если посчитает его опасным или причиняющим лошади неоправданный дискомфорт.

5. Средства связи и контроля состояния лошади.

5.1. Разрешены любые электронные и механические средства контроля параметров движения и состояния здоровья лошади, кроме приборов и механизмов, способных прямо или косвенно воздействовать на лошадь.

5.2. Разрешены мобильные телефоны, а также и другие средства связи, если их использование разрешено Главным судьёй соревнования. Рации участников не должны работать на частоте ГСК.

Статья 48.3. Ветеринарный контроль на соревнованиях по пробегам.

1. Ветеринарное обслуживание соревнований.

1.1. Оргкомитет соревнований обязан обеспечить возможность оказания срочной ветеринарной помощи в экстренных случаях:

- наличие ветеринарного лазарета;

- наличие оборудования, основных медикаментов и расходных материалов (в первую очередь электролитных растворов и оборудования для

их введения) для оказания помощи (в том числе хирургической) и лечения с учётом количества лошадей, участвующих в соревновании;

- дежурство лечащего ветеринарного врача во время соревнований и в течение суток после их окончания (или отбытия всех лошадей участников – что раньше наступит).

1.2. Минимальное количество²² членов Ветеринарной комиссии и Лечащих ветеринарных врачей определяется в соответствии с таблицей:

Уровень соревнований	Количество членов Веткомиссии	Количество лечащих ветврачей
CEN 40-99 км	Председатель, 1 член Веткомиссии	1 лечащий врач ²³
CEN 1*-3*	на 15 участников (но не менее 2)	минимум - 1 лечащий врач ²⁴

Оргкомитет должен обеспечить количество ассистентов, соответствующее количеству ветеринарных врачей на дорожках.

1.3. **Ветеринарная комиссия** имеет полномочия общего контроля относительно всех вопросов здоровья и благополучия лошадей.

1.3.1. Председатель ветеринарной комиссии является техническим консультантом Главного судьи в пределах компетенции Ветеринарной комиссии.

1.4. Председатель Ветеринарной комиссии, Технический делегат и Главный судья соревнований оказывают необходимое содействие и контролируют организацию лечения и оказания срочной ветеринарной помощи в процессе подготовки и во время соревнований.

1.5. Состав Ветеринарной комиссии и назначенный Лечащий ветеринарный врач должны быть указаны в Положении (регламенте) о соревнованиях.

1.6. Участники соревнований могут по своему выбору пользоваться услугами лечащего ветеринарного врача соревнований или другого аттестованного ветеринарного врача. Ветеринарные врачи команд и индивидуальные ветеринарные врачи, из числа аттестованных ОСФ, должны быть заявлены на комиссии по допуску.

²² В течении одного дня, одновременная работа.

²³ На соревнованиях с дистанцией 40-99 км функции лечащего врача может выполнять один из членов Ветеринарной комиссии, если количество участников не превышает 20.

²⁴ Для соревнований CEN 1* и выше обязательно наличие лечащего врача, не состоящего в Ветеринарной комиссии.

1.7. Никакой вид ветеринарной помощи (лечения) не может быть оказан лошади во время соревнований без письменного разрешения Председателя Ветеринарной комиссии.

1.8. Факт оказания любого вида ветеринарной помощи, кроме обследования и процедур физиотерапии, не связанных с применением лекарственных препаратов, должен быть как можно быстрее сообщён Главному судье соревнований и Председателю Ветеринарной комиссии.

1.9. В случае применения медикаментозных препаратов и/или физиотерапии, в том числе непосредственно до официального начала соревнований, официальный ветеринарный врач команды или лечащий ветеринарный врач соревнований должен предоставить Председателю ветеринарной комиссии заполненные ветеринарные формы установленного образца.

1.10. Вопрос о разрешении участия лошади в соревнованиях после проведённого лечения решается индивидуально по каждому случаю Главной судейской коллегией по согласованию с Ветеринарной комиссией.

2. Общие принципы проведения ветеринарного контроля

2.1. Все ветеринарные осмотры и инспекции, установленные настоящими Правилами, проводятся с целью сохранения здоровья, обеспечения безопасности и благополучия лошадей.

2.2. Ветеринарный контроль проводит Ветеринарная комиссия в пунктах ветеринарного контроля, организованных в месте (местах) старта и финиша соревнований и/или в местах отдыха участников между этапами соревнований.

2.3. Правила поведения в пункте ветеринарного контроля.

2.3.1. Лошадь для проведения ветеринарного осмотра или инспекции в пункте ветеринарного контроля должен представить участник соревнований или представитель команды, несущий на себе стартовый номер. Одну лошадь в пределах пункта ветеринарного контроля могут сопровождать не более двух человек.

2.3.2. Лошадь должна быть представлена без снаряжения, в том числе попона, антимоскитных масок и сеток, шор, ногавок и т.п. По разрешению ГСК и Ветеринарной комиссии, разрешено подавать лошадь в попоне.

2.3.3. В случае, если лошадь представлена со снаряжением – она должна покинуть пункт ветконтроля, при этом время входа аннулируется и теряется первая попытка входа на ветконтроль. В технических результатах будет указано время повторного входа на ветконтроль.

2.3.4. В пределах пункта ветеринарного контроля, участник, предоставляющий лошадь, должен направиться прямо к назначенному члену

Ветеринарной комиссии ровным шагом и с разумной скоростью, без остановок. Под угрозой дисквалификации спортсмена не допускается свистеть или выполнять другие намеренные действия, побуждающие лошадь помочиться.

2.3.5. Для уменьшения стресса для лошадей во время соревнований, на территории пункта ветеринарного контроля должна по возможности поддерживаться спокойная обстановка, за это отвечают Главная судейская коллегия, Шеф-стюард и стюарды. Всадник, обсуживающий персонал участника, владельцы лошади и должностные лица команды должны проявлять уважение к осмотру и оценке состояния здоровья лошади.

2.3.6. Не допускается выход лошади на дорожку для движения рысью до проверки пульса и соответствующей команды ветеринара, проводящего осмотр.

2.3.7. Побуждение лошади третьим лицом к движению рысью в пункте ветеринарного контроля является неразрешённой помощью.

2.3.8. Запрещено вмешиваться в работу Ветеринарной комиссии или влиять на её решение под угрозой дисквалификации участника.

2.4. Решение об исключении лошади из соревнования по ветеринарным причинам принимает Главный судья по представлению Ветеринарной комиссии. Такое решение является окончательным, протесты на него не принимаются, однако во всех случаях исключения лошади из соревнований Главный судья обязан обосновать своё решение. Главный судья по согласованию с Ветеринарной комиссией может в любой момент отстранить всадника от участия в соревновании, если считает, что существует угроза здоровью лошади.

2.5. В случае исключения лошади из соревнований по ветеринарным причинам лечащий ветеринарный врач соревнований по просьбе всадника может предоставить наиболее вероятный с ее точки зрения предварительный диагноз.

2.6. Только участники, чьи лошади прошли все ветеринарные инспекции и осмотры, могут быть классифицированы в заключительном протоколе технических результатов.

2.7. После проведения ветеринарного осмотра по прибытии Председатель ветеринарной комиссии по согласованию с Главным судьёй и Техническим делегатом при необходимости может провести замену ветеринаров между группой лечащих врачей и ветеринарной комиссией.

2.8. В случае, если участник был снят (сошёл) на маршруте (включая случаи исключения и дисквалификации), то лошадь должна быть осмотрена

Ветеринарной комиссией сразу по возвращении участника на пункт ветеринарного контроля соревнований.

2.9. В случае, если отсутствует возможность представить лошадь для ветеринарного контроля по причине травмы или тяжёлого общего состояния, должна быть организована доставка лошади на пункт ветеринарного контроля и оказание возможной ветеринарной помощи.

2.10. Если заявленная на соревнования лошадь пала по любой причине в течение периода между первой и последней ветеринарной инспекцией, Технический делегат и Председатель ветеринарной комиссии обязаны приложить к отчёту о соревнованиях заключение об обстоятельствах происшествия и направить его в ОСФ.

2.11. В случае гибели лошади, участвовавшей в соревнованиях, по любой причине, в течение 30 дней после соревнований, владелец лошади обязан направить уведомление об этом в ОСФ.

3. Ветеринарная карта.

3.1. Вся информация о состоянии лошади во время всех ветеринарных осмотров и инспекций записывается в индивидуальную ветеринарную карту. Ветеринарные карты могут оформляться как бумажном, так и электронном виде, и должны быть доступны для ознакомления участникам соревнований сразу после соответствующего осмотра или инспекции.

3.2. Ветеринарная карта контроля составляется заблаговременно на каждую лошадь, заявленную на соревнования, и должна предоставляться на предварительной ветеринарной инспекцией и всех последующих осмотрах и инспекциях.

3.3. Ветеринарная карта составляется по форме Приложения 14.

3.4. Значения показателей записывают с использованием стандартных обозначений и заверяют подписью члена ветеринарной комиссии, проводившего ветеринарную инспекцию.

3.5. В карте также указывают сведения об исключении после ветеринарной инспекции и причинах исключения, о направлении на лечение во время соревнования.

3.6. В случае исключения/дисквалификации участника карта передаётся Главному судье. После прохождения заключительной ветеринарной инспекции карта передаётся в ГСК.

4. Ветеринарные инспекции.

4.1. Ветеринарные инспекции проводятся с целью определения состояния лошади и её готовности к продолжению участия в соревнованиях:

- до старта – предварительная ветеринарная инспекция;

- во время пробега – ветеринарные инспекции во время прохождения дистанции;

- после финиша – заключительная ветеринарная инспекция.

4.2. Участник представляет лошадь в пункт ветеринарного контроля после прохождения финиша этапа или всей дистанции пробега, когда считает, что лошадь готова к прохождению ветеринарной инспекции.

4.3. Проверка восстановления пульса, метаболических показателей и аллюра проводятся одновременно. Лошадь должна отвечать критериям, установленным для соревнований соответствующего уровня в соответствии с настоящими Правилами.

4.4. Процедура проверки на промежуточных этапах пробега проводится максимально быстро, чтобы у лошади оставалось больше времени для отдыха.

4.5. Объем исследований физического состояния лошади и качества аллюров является стандартным для всех ветеринарных инспекций (за исключением теста Риджвея) и включает в себя определение следующих показателей:

4.5.1. Пульс. Лошади с частотой пульса, превышающей максимальное значение, установленное в Правилах, должны быть исключены из соревнований и не могут быть допущены к участию в следующем этапе соревнований или квалифицированы по результатам финиша.

4.5.2. Если пульс лошади превышает установленные значения, он должен быть незамедлительно подтвержден Председателем или другим членом Ветеринарной комиссии.

4.6. Порядок оценки пульса.

4.6.1. Любая оценка пульса проводится членом Ветеринарной комиссии.

4.6.2. Необходимо принять все меры для того, чтобы точно определить и зафиксировать пульс. Если из-за движения или волнения лошади процесс измерения пульса был прерван, в связи с чем невозможно снять или правильно определить данный параметр, обследование приостанавливают и возобновляют тогда, когда лошадь успокоится.

4.6.3. Когда лошадь представляют на осмотр, стетоскоп прикладывают к левой части грудной клетки примерно на уровне локтя. Для отсчета времени необходимо использовать секундомер.

4.6.4. Секундомер запускают тогда, когда прослушивается сердцебиение, а считать начинают со следующего удара сердца. Секундомер можно остановить на 30-й секунде, если число ударов достигло 28/32 удара соответственно или на 15-й секунде, если число ударов не превысило 14/16

ударов соответственно. После этого измерение пульса может быть завершено. Если пульс превышает эти показатели, либо если сердцебиение нерегулярное, прослушивается трудно, или слышится шум, количество ударов сердца продолжают считать целую минуту.

4.6.5. Окончательный показатель пульса - количество ударов в минуту - записывают в карту ветеринарного контроля и продолжают дальнейший осмотр. Наличие сердечных шумов, аритмии и других видов сердечной патологии должно быть зафиксировано в карте ветеринарного контроля.

4.6.6. Тест Риджвея для определения индекса восстановления сердечного ритма проводится при каждом осмотре (за исключением предварительной инспекции) и предусматривает повторное измерение пульса для более глубокой оценки метаболического состояния лошади. После измерения первого значения пульса секундомер запускают снова, при этом лошадь проходит рысью 80 м (40 м в одну сторону и 40 м в другую сторону), что позволяет оценить аллюр лошади. По истечении одной минуты пульс измеряют во второй раз. Разница между первым и вторым показаниями пульса является индексом восстановления сердечного ритма. Этот показатель анализируется на наличие каких-либо патологических признаков, которые могут свидетельствовать о том, что лошадь не может продолжать участие в соревновании.

4.7. Общее состояние лошади и проверка метаболических показателей. Исследуются: слизистые оболочки, скорость наполнения капилляров, степень дегидратации (обезвоживание), перистальтика и состояние мускулатуры. Лошади в истощённом состоянии, а также с нарушениями показателей восстановления должны быть исключены из соревнований. Измерение температуры лошадей, участвующих в соревновании, проводится по необходимости, например, при подозрении на инфекционные или инвазионные заболевания. Лошади с аномально высокой температурой из соревнований исключаются.

4.7.1. В случае, если у ветеринарного врача, проводящего инспекцию, есть сомнения относительно метаболических показателей лошади, решение может быть принято путём повторного осмотра другим членом Ветеринарной комиссии и тайного голосования тремя членами ветеринарной комиссии.

4.8. Дыхательная система. Аномалии в частоте или характере дыхания, которые, по мнению Ветеринарной комиссии, представляют угрозу благополучию лошади, являются основанием исключения лошади из соревнований.

4.9. Нарушения аллюра. Оценка качества аллюра производится в процессе движения лошади рысью или другим подобным аллюром по прямой, в руках на свободном поводу, без предварительной глубокой пальпации или сгибания, которые могут вызвать боль.

4.9.1. Оценка аллюра должна проводиться на ровной твердой поверхности. Лошадь показывают без амуниции. Движения задних конечностей оценивают – при движении лошади от ветеринарного врача, передних – при движении к ветеринарному врачу. При смене направления движения лошадь разворачивают шагом через правое плечо, ведущий не должен закрывать собой лошадь во время движения. При особой необходимости пробежка может быть повторена, повтор осуществляется немедленно и в том же месте.

4.9.2. При обнаружении во время любой установленной ветеринарной инспекции постоянного нарушения аллюра (хромоты), которое может причинять лошади боль и угрожать её благополучию в случае продолжения участия соревнованиях, эта лошадь должна быть исключена из соревнований на любом этапе.

4.9.3. Если после оценки движений на рыси у проводящего инспекцию ветеринара остаются сомнения относительно возможности лошади продолжать соревнования, решение принимается путём повторного осмотра на рыси и тайного голосования тремя членами ветеринарной комиссии. Любой из трёх ветеринарных врачей, участвующих в голосовании может до голосования потребовать повторного показа лошади на рыси.

4.9.4. Голосование проводится тайно, независимо, без обсуждения, результат определяется большинством голосов. Результаты голосования передаются члену ГСК для объявления участнику соревнования. Решение, принятое на основании результатов голосования является окончательным.

4.9.5. Допускается не проводить повторный осмотр лошади на рыси и голосование, если спортсмен или член команды, представляющий лошадь, согласен с выводом ветеринара, проводящего осмотр, о наличии у лошади хромоты. В этом случае спортсмен (член команды) делает в ветеринарной карте расписку.

4.9.6. При проведении заключительной ветеринарной инспекции оценка качества аллюра всех лошадей, завершивших дистанцию, проводится коллегиально тремя членами ветеринарной комиссии путём тайного голосования.

4.9.7. Любые необычные особенности аллюра (неправильный ход, аритмии и т.д.) должны быть отражены в карте ветеринарного контроля

независимо от того, служат ли они основанием для исключения лошади из соревнований или нет.

4.10. Потёртости, травмы и раны. Любое повышение чувствительности, потёртости, травмы и раны во рту, на конечностях и на теле, например, потёртости (нагнёты) в местах наложения подпруг и седла, должны быть зарегистрированы с указанием локализации (углы рта, конечности, туловище, включая заподпруживания и нагнёты под седлом). Если участие в соревновании или продолжение соревнования грозит ухудшением состояния таких повреждений, то лошадь исключается из соревнований.

4.11. Подковы и состояние конечностей.

4.11.1. Лошади могут участвовать в соревновании нековаными. Если лошадь подкована, то ковка должна быть осуществлена правильно, соответствовать особенностям лошади и особенностям проведения соревнования.

4.11.2. Лошади, ушедшие со старта подкованными и потерявшие подкову на трассе, могут финишировать без риска исключения или дисквалификации. Коваль может перековать лошадь в зоне обслуживания.

4.11.3. Гиппосандалии (эквибутсы) разрешены.

4.11.4. Любые отклонения в состоянии конечностей лошади, способные отрицательно повлиять на движения во время соревнований или причиняющие ей боль, могут являться основанием для исключения из соревнований.

4.12. Значения всех показателей должны быть записаны в карту ветеринарного контроля.

4.13. Считается, что лошадь прошла ветеринарную инспекцию и допущена к участию в следующем этапе (подтвердила успешное прохождение дистанции после финиша), когда она:

- представлена без нарушений, в пределах времени, установленного для восстановления;

- состояние лошади по трём основным критериям (восстановлению пульса, стабильности метаболических показателей и отсутствию хромоты) отвечает минимальным требованиям, установленным для соревнований соответствующего уровня.

4.14. В случае, если при прохождении ветеринарной инспекции лошадь не позволяет себя осмотреть для проверки метаболических показателей или отказывается двигаться рысью, то после трёх попыток она исключается из соревнования.

4.15. Лошади, представляющие опасность для окружающих, должны быть представлены на ветеринарный контроль в уздечке на трензеле, другие лошади - на усмотрение спортсмена.

4.16. Лошади, отбивающие задними ногами, а также кобылы в охоте должны иметь вплетённую в репицу хвоста красную ленту. Жеребцы должны иметь вплетённую в репицу хвоста белую ленту.

5. Предварительная ветеринарная инспекция.

5.1. Предварительная ветеринарная инспекция проводится ветеринарной комиссией совместно с Главной судейской коллегией за один день до начала соревнования.

5.2. На соревнованиях с дистанцией до 119 км по решению Главного судьи по согласованию с Председателем ветеринарной комиссии предварительная ветеринарная инспекция может быть организована в день соревнования, не позднее, чем за 1 час до старта на соответствующую дистанцию.

5.3. Предварительная ветеринарная инспекция проводится в объёме, общем для всех ветеринарных инспекций (за исключением теста Риджвея).

5.4. В случаях, когда на ветеринарную инспекцию представлена более, чем одна лошадь для одного спортсмена, информация о том, какая из лошадей, прошедших ветеринарную инспекцию будет участвовать в соревновании, должна быть окончательно указана ГСК не позднее, чем через 30 минут после окончания первой ветеринарной инспекции.

6. Ветеринарные инспекции во время прохождения дистанции

6.1. Ветеринарные инспекции во время прохождения дистанции проводятся после финиша каждого этапа соревнований (кроме последнего).

6.2. Лошадь должна быть представлена для прохождения ветеринарной инспекции в пределах времени восстановления, установленного для соревнования соответствующего уровня. С момента предоставления лошади на ветеринарную инспекцию время восстановления лошади останавливается, и начинается отсчёт времени обязательного отдыха.

6.3. Ветеринарную инспекцию начинают с определения значения пульса. При значении пульса выше максимального, участнику разрешается второй раз представить лошадь для прохождения ветеринарной инспекции в пределах времени восстановления, начиная с момента пересечения линии финиша данного этапа. В этом случае время, установленное для восстановления лошади, записывается, но не останавливается. В карте ветеринарного контроля делают отметку «RI» (реинспекция) и указывают значение пульса. Значение других показателей физиологического состояния лошади не определяется.

6.4. Если значение пульса не превышает установленного максимального значения, определяют значение других показателей состояния лошади.

6.5. В случае, если у участника истекло время на восстановление до представления лошади в пункт ветеринарного контроля, ветеринарная инспекция должна быть проведена в полном объеме, при этом участник исключается из соревнований.

6.6. За 10-15 минут до старта на следующий этап может быть назначено проведение повторной ветеринарной инспекции.

6.6.1. Обязательная повторная ветеринарная инспекция (CRI) проводится в отношении всех лошадей на дистанции 100 км и выше, чемпионатах, кубках, первенствах и СЕНЫН на дистанциях 80 км и выше. При необходимости такая ветеринарная инспекция может быть назначена при проведении соревнований на других дистанциях.

6.6.2. Во время проведения соревнований Главная судейская коллегия по представлению Ветеринарной комиссии, с учётом погодных условий, состояния трассы и других условий, может назначить проведение обязательной повторной инспекции перед стартом на любой этап соревнований.

6.6.3. Повторная ветеринарная инспекция по требованию (RRI) может быть назначена членом Ветеринарной комиссии, если у него имеются сомнения в отношении состояния конкретной лошади. Проведение такой инспекции устанавливается в целях обеспечения здоровья и безопасности лошади и даёт участнику дополнительный шанс продолжить соревнование.

6.6.4 Участник, не представивший лошадь на повторную ветеринарную инспекцию (CRI или RRI), исключается из соревнований.

7. Заключительная ветеринарная инспекция.

7.1. Заключительная ветеринарная инспекция проводится после пересечения лошадью линии финиша последнего этапа соревнований.

7.2. Инспекция проводится в полном объеме, в результате чего определяют, пригодна ли лошадь для дальнейшего участия в соревнованиях после обычного периода отдыха.

7.3. Участник имеет право только один раз представить лошадь на заключительную ветеринарную инспекцию в пределах времени восстановления, установленного для соревнования соответствующего уровня.

8. Другие осмотры.

8.1. Члены Главной судейской коллегии или Ветеринарной комиссии могут осмотреть всех или произвольно выбранных лошадей в любое время в течение соревнования, в том числе на трассе пробега.

8.2. Участник может сам запросить Ветеринарную комиссию проверить состояние его лошади в любой момент соревнований.

9. Контроль за состоянием лошади после завершения соревнования

9.1. На соревнованиях CEN 2*-3* все участвующие лошади должны оставаться в конюшне под ветеринарным наблюдением в месте проведения соревнований в течение не менее 12 часов после финиша, если лошадь не получала лечение, и 24 часов, если лошадь получала инвазивное лечение.

9.1.1. Более ранний отъезд допускается только по решению ветеринарной комиссии после проведения ветеринарного осмотра и соответствующей записи в карте ветеринарного контроля.

9.1.2. С учётом погодных условий и/или условий проведения соревнований, а также с учётом состояния конкретных лошадей может быть назначено проведение дополнительного ветеринарного контроля через 2 часа после финиша или в первой половине следующего дня.

9.2. На соревнованиях с дистанцией 40-119 км отъезд участников соревнования допускается с разрешения Ветеринарной комиссии и Главного судьи соревнований после проведения ветеринарного осмотра и соответствующей записи в карте ветеринарного контроля, но не раньше чем через 2 часа после финиша.

10. конкурс на лучшее состояние лошади (Best condition)

10.1. Конкурс на лучшее состояние лошади (Best Condition) может быть организован по решению Оргкомитета на соревнованиях любого уровня.

10.2. Цель конкурса – определить лошадь, которая находится в лучшем состоянии, из числа успешно закончивших соревнование и финишировавших в течение 1 часа после победителя (если иное не установлено в Положении о соревновании или не определено Главной судейской коллегией).

10.3. Лошади, участвующие в конкурсе Best Condition, считаются продолжающими соревнования вплоть до церемонии вручения призов.

10.4. Участники соревнования имеют право не представлять лошадь для участия в конкурсе.

10.5. Все лошади, участвующие в конкурсе Best Condition, подпадают под общие правила проведения допинг-контроля.

Статья 48.4. Определение победителя и классификация участников в личном зачете соревнований по пробегам

1. Определение победителей и классификация участников в соревнованиях осуществляется по суммарному времени прохождения отдельных этапов дистанции, при условии успешного прохождения всех ветеринарных инспекций. Победителем становится участник, прошедший дистанцию за наименьшее время.

2. Допускается проведение соревнований без классификации участников по местам. В этом случае все участники, которые без нарушений прошли дистанцию, прошли все ветеринарные инспекции, не были исключены или дисквалифицированы – считаются успешно финишировавшими и получают «квалификацию».

3. Соревнования без классификации участников проводятся по решению организатора что должно быть отражено в Положении о соревновании.

4. Все участники соревнования, успешно закончившие пробег, должны быть награждены.

5. Церемония награждения должна состояться не позднее следующего после окончания соревнования дня. Время и порядок проведения церемонии награждения должен быть указан в Положении (регламенте).

6. Условные обозначения исключения из соревнований.

6.1. Исключен. Хромота (**FTQ-GA**) – если лошадь исключена из соревнований по причине неравномерного аллюра.

6.2. Исключен. Метаболика (**FTQ-ME**) – если лошадь исключена из соревнований по причине метаболизма: один или несколько показателей указывают на метаболические процессы, включая значение пульса, превышающее максимальное при условии всех остальных показателей в норме; представление лошади в зону ветеринарного пункта после истечения времени на восстановление.

6.3. Исключен. Не возможен осмотр (**FTQ**) – если лошадь не дает осмотреть себя.

6.4. Сошел (**RET**) – если всадник, прошедший все предшествующие ветеринарные инспекции принял решение не продолжать соревнование (после пересечения линии старта дистанции пробега).

6.5. Отказ от участия (**WD, Withdrawn**) - участник прошел первую (предварительную) инспекцию, но не стартовал дистанцию пробега.

6.6. В случае, если участник исключен или дисквалифицирован по причинам, не указанным в п. 6.1-6.5, в технических результатах указывается ссылка на соответствующую статью Правил.

ГЛАВА XII. ДРАЙВИНГ

Статья 49. Определения.

1 Турниры по драйвингу

Турнир - серия из одного или более соревнований, который начинается за час до начала первой инспекции лошадей и заканчивается через полчаса после объявления финальных результатов.

2. Соревнования

2.1. Соревнования по драйвингу проводятся на открытом грунте, или, если позволяют размеры соревновательной арены («боевого» поля), в помещении.

2.2. В состав соревнований по драйвингу могут быть включены один или несколько разделов:

2.2.1. Дрессаж (Dressage) – манежная езда в экипаже;

2.2.2. Марафон (Marathon) – езда в экипаже по пересеченной местности и преодолению марафонных препятствий;

2.2.3. Паркур (Cones) – фигурная езда в экипаже в манеже с преодолением конус-препятствий;

2.2.4. Комбинированный марафон (Combined Marathon) - фигурная езда в экипаже с преодолением марафонных и конус-препятствий.

2.2.5. Минимарафон - езда в экипаже и преодоление марафонных препятствий по укороченной дистанции или в помещении.

2.3. Формат проведения соревнований

В Таблице представлены все возможные форматы проведения соревнований по драйвингу и возможности их использования для разных возрастных групп участников и групп технической сложности²⁵. Допустимые форматы выделены цветом.

Уровень	Формат	День	Разделы, включенные в формат	S, гр. «А»	S, гр. «В»	S, гр. «С»	S, гр. «D»	Y	J	Ch	K

²⁵ Примеры обозначения соревнований по драйвингу и их расшифровка:

CAN 4*-N1-A (F1) – Соревнования в классе одиночных упряжек лошадей, группа «А», проводится в три дня в Формате F1 (дрессаж, марафон, паркур);

CANJ 3*-P1-B (F1) – Соревнования в классе одиночных упряжек пони среди юношей, группа «В», проводится в три дня в формате F1 (дрессаж, минимарафон, паркур).

Уровень	Формат	День	Разделы, включенные в формат	S, гр. «А»	S, гр. «В»	S, гр. «С»	S, гр. «D»	Y	J	Ch	K
1*	F1	1	Дрессаж								
	F2	1	Паркур								
	F3	1	Дрессаж и Паркур			4)					
	F4	1	Комбинированный марафон или Минимарафон *			X					X
2*	F1	1	Дрессаж			4)					
		2	Паркур								
	F2	1	Дрессаж или Паркур			X				1)	X
		2	Комбинированный марафон или Минимарафон			X					X
	F3	1	Дрессаж и Паркур			X				1)	X
		2	Комбинированный марафон или Минимарафон			X					X
	F4	1	Дрессаж			X				1)	X
		2	Комбинированный марафон или Паркур или Минимарафон			X					X
		3	Комбинированный марафон или Паркур или Минимарафон			X					X
	3*	F1	1	Дрессаж			X		2)	2)	1)
2			Марафон или Мини-марафон			X					X
3			Паркур			X					X
F2		1	Дрессаж			X				1)	X
		2	Паркур			X					X
		3	Марафон или Мини-марафон			X					X
F3		1	Дрессаж и Паркур			X				1)	X
		2	Марафон или Мини-марафон			X					X

Уровень	Формат	День	Разделы, включенные в формат	S, гр. «А»	S, гр. «В»	S, гр. «С»	S, гр. «D»	Y	J	Ch	K
4*	F1	1	Дрессаж	3)	X	X	X	X	X	X	X
		2	Марафон								
		3	Паркур								
	F2	1	Дрессаж	X	X	X	X	X	X	X	X
		2	Паркур								
		3	Марафон								

Условные обозначения:

- 1) В Категории Ch проводится только с минимарафоном.
- 2) При проведении соревнований первенства России соревнования проводятся только с марафоном.
- 3) Данный формат применяется при проведении чемпионата, Кубка России.
- 4) Данный формат может применяться при проведении соревнований группы «С».

3 Спешивание

Преднамеренное покидание экипажа драйвером или грумом

Случайное покидание (выпадение из) экипажа драйвера или грума.

4 Место проведения турнира по драйвингу

Все плоскостные сооружения, предназначенные для проведения соревнований, включая места для тренировок, размещения лошадей и экипажей.

Статья 50. Упряжь и экипаж

1. Минимальное расстояние между лошастью и экипажем в запряженном состоянии (до вальков: 40 см, до передка: 50 см).

2. Ширина вальков должна быть не менее 60 см.

3. Дышло для лошадей и пони в безхомутовой упряжи должно примерно доходить до середины шеи.

4. Ширина хомута для лошади должна составлять минимум 45 см. Хомуты не должны находиться за любой из частей плеча. Ремни крепления к дышлу должны быть достаточной длины, чтобы обеспечить свободное движение лошади.

5. Для четвериков ширина ваги должна быть не менее 1м и ширина вальков – не менее 50 см.

6. Для одиночных запряжек расстояние между лошастью и экипажем должна быть не менее 50 см в запряженном состоянии.

7. Любые капсулы, дополнительное или вспомогательное снаряжение, которое мешает или вероятно может мешать свободному дыханию лошади или пони через ноздри запрещено.

8. Шоры и вспомогательное снаряжение для лошадей и пони не должно ограничивать переднего обзора или быть настолько близко к глазам, чтобы вызывать их раздражение.

9. Для пони минимальное расстояние между пони и экипажем в упряжи должно быть таким, чтобы не мешать свободному движению пони.

10. Для пони ширина валька и ваги должны быть такой, чтобы не мешать свободному движению пони.

11. Для пони ширина хомута или ремней дышла должны быть достаточны, чтобы обеспечить свободное движение пони.

Статья 51. Соревнования

1. Классы

В одном и том же Турнире могут принимать участие все или некоторые из нижеперечисленных классов, однако каждый из них классифицируется отдельно:

Лошади одиночные упряжки; Пони одиночные упряжки;

2. Способ управления

Участники могут использовать любые способы или стили управления упряжкой.

2.1. Каждый драйвер должен использовать одних и тех же лошадей/пони во всех соревнованиях, за исключением тех случаев, когда эта замена юридически оправдана

2.2. Драйвер или грум не может принимать участие в соревновании В более одного раза на любом турнире

2.3. Грум(ы) могут участвовать более чем с одним драйвером в соревновании «Дрессаж» и «Паркур».

2.4. Участник является единственным лицом, имеющим право управлять вожжами, пользоваться хлыстом и тормозами в ходе всех соревнований. Любое нарушение данного правила, даже если оно продиктовано соображениями предупреждения аварии, наказывается штрафными очками. Однако, грум может держать вожжи и пользоваться тормозом без начисления штрафных очков в том случае, если экипаж остается неподвижным.

2.5. Ни одно лицо во время соревнований не может быть пристегнуто к экипажу любым способом. Драйвер может использовать веревку, тесьму или ремень.

3. Дрессаж (манежная езда в экипаже)

3.1. Цель

Целью теста по дрессажу является оценка свободы, правильности аллюров, гармонии, импульса, гибкости, легкости, непринужденности движения и правильность сгибания лошади в движении. У участников, кроме того, оценивается стиль, точность и общий контроль за их лошадьми, а также их одежда, состояние упряжи, экипажа и презентация всего выезда в целом.

3.2. Арена

3.2.1. Арена для дрессажа для всех классов четвериков на турнирах должна иметь размеры 100м x 40м и быть размеченной в соответствии с Приложением 13а.

3.2.2. На турнирах может использоваться арена меньшего размера (80x40 м), в соответствии с Приложением 13б. Эту арену можно использовать для всех классов одиночек. В этом случае петли должны быть уменьшены с пяти до трех.

3.2.3. Ограждение, отделяющее зрителей от выступающих, должно строиться не менее чем в 5 м от арены.

3.3. Упражнения

3.3.1. Остановка

Лошадь должна стоять прямолинейно, вес животного должен быть равномерно распределен на все четыре ноги. Лошадь быть внимательной и неподвижной, готовой двинуться вперед по первому сигнала спортсмена.

3.3.2. Шаг

Свободный, правильный, нескованный шаг со средним расширением. Лошадь, оставаясь в легком контакте, должна идти шагом энергично, но спокойно и ровно, делая шаги таким образом, при этом задние ноги касаются земли по крайней мере в том месте, где оставляют свой след передние ноги (идут след в след передних ног).

3.3.3. Рабочая рысь

Активная рысь с продвижением вперед, лошадь двигается в контакте с вожжами, сохраняя баланс и ритм, делая эластичные шаги с хорошей работой скакательных суставов. Задние ноги касаются земли в том месте, где оставляют свой след передние ноги (идут след в след передних ног).

3.3.4. Собранная рысь

Лошадь остается в контакте с вожжами и двигается вперед более энергично с большой степенью подведения задних ног, что ведет к увеличению сгибания скакательных суставов. Плечи двигаются с большей свободой, что придает движению мобильности, и шаги становятся более высокими. Шея приподнята и округлена, затылок является ее самой высокой

частью, нос лошади не должен уходить за вертикальную линию, а также не должно ограничиваться движение шеи.

3.3.5. Прибавленная рысь

Лошадь удлиняет шаг и захват пространства настолько это возможно в результате более активной работы задних ног. Спортсмен позволяет лошади удлинить рамку, оставаясь в контакте с вожжами, не опираясь на них, нос находится немного впереди вертикальной линии. Следы задних ноги должны явно перекрывать след передних ног. Лошадь должна сохранять баланс, сохраняя тот же ритм шагов равного размера. Увеличения скорости движения не требуется, и это является серьезной ошибкой.

3.3.6. Рабочий галоп

Трехтактный активный аллюр с продвижением вперед и равномерными шагами. Лошадь сохраняет баланс, оставаясь в контакте с вожжами, не опираясь на них, и идет вперед легкими темпами с хорошей работой скакательных суставов и каденцией. При галопе направо, например, ноги двигаются в следующей последовательности: левая задняя, левая диагональ (одновременно левая передняя и правая задняя), правая передняя, затем следует период подвисания, когда все четыре ноги находятся в воздухе до начала следующего темпа движения. Качество галопа оценивается по общему впечатлению, равномерности и легкости трехтактного движения. Лошадь должна сохранять контакт, хорошо подводить зад и работать скакательными суставами. Ритм и естественный баланс должны поддерживаться в ходе всего движения и переходов. Лошадь должна оставаться прямолинейной при движении по прямым линиям и правильно сгибаться в поворотах.

3.3.7. Осаживание

Лошадь должны двигаться назад на шагу прямолинейно, при этом ноги диагональными парами, с хорошим подъемом всех ног, поднимаются и опускаются одновременно. Лошадь должна оставаться в контакте, прямолинейной, не избегать контакта и не сопротивляться ему.

3.3.8. Движение плечом внутрь

Упражнение «плечом внутрь» выполняется лошадью в драйвинге на собранной рыси. Лидеры (выносные лошади) в упряжке располагаются так, чтобы хвост внешней лошади был перед окончником дышла. Плечи лидеров поданы внутрь с постоянным углом приблизительно 30 градусов и с легким, но постоянным сгибанием в шее. Внутренняя задняя нога наступает вперед по одной линии с внешней передней ногой, так что лошадь двигается в три следа. Импульс, ритм и подведение зада должны поддерживаться на всем протяжении исполнения упражнения. Чрезмерное сгибание в шее приводит к

потере ритма и гибкости. Задние лошади в упряжке должны оставаться прямолинейными без сгибания.

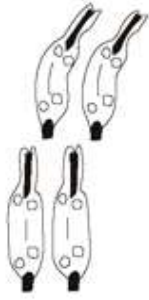

3.3.9. Переходы

Изменения аллюров должно всегда проводиться плавно и быстро, лошадь должна при этом сохранять баланс и контакт. Переходы должны происходить в тот момент, когда нос лошади достигает нужной буквы, если нет другого требования.

3.3.10. Изменения аллюра и смена упражнений

Изменение шагов и движений должны происходить в тот момент, когда головы лидеров – выносных лошадей достигают точки, отмеченной в тесте.

3.3.11. Терминология

Следующее принимается при судействе выполнения упражнений в дрессаже:

11.1. Повиновение и легкость – охотный отклик на воздействие средств управления без сопротивления и правильность сгибания.

11.2. Равномерность – равномерность и ритм, с которым лошадь опускают ноги на землю.

11.3. Контакт – напряжение/связь посредством вожжей между руками спортсмена и лошастью. Контакт должен быть легким и эластичным, а также поддерживаться постоянно.

11.4. Импульс – готовность лошади идти энергично и постоянно вперед, реагировать спокойно и быстро на смену аллюров. Лошадь должна поддерживать баланс, сохраняя постоянный темп и длину шага.

11.5. Прямолинейность – расположение головы, шеи, корпуса лошади по прямой линии и весом тела, равномерно распределенным веса на все четыре ноги лошади.

11.6. Сбор – округление и подведение зада, активная работа скакательных суставов, поднятый затылок, позволяющий плечам двигаться легко. Энергия лошади содержится в более укороченном движении, чем рабочая рысь. Задние ноги более подведены, круп опущен, передние ноги поднимаются на один и тот же угол. Шаги укорочены, но более активны, чем на рабочей рыси, передние ноги двигаются от плеча с большей

подвижностью, что приводит в результате к легкости и большей подвижности. Шея более изогнута. Укороченная рамка не должна быть результатом натягивания вожжей назад, а результатом более активного движения лошади в контакт с рукой спортсмена (драйвера).

11.7. Точность – точность прохождения поворотов, кругов, серпантинов, движения вдоль стенок и отклонения от них.

4. Соревнование Марафон, Комбинированный марафон, Минимарафон.

4.1. Общие положения

Цель Соревнования Марафон – проверка пригодности, выносливости и тренированности лошадей, равно как и навыков участника в управлении экипажем, оценки аллюров и общего мастерства.

4.2. Участники

4.2.1. Драйвер может принимать участие в соревновании марафон/комбинированный марафон/минимарафон на одном турнире не более 2-х раз.

4.2.2. Замена грума между стартом и финишем марафона/минимарафона не разрешается ни при каких обстоятельствах и ведет к исключению.

4.3. Маршрут

4.3.1. Технические условия марафона и минимарафона должны соответствовать параметрам, приведенным в Приложении 12а., комбинированного марафона – 12в.

4.3.2. Расстояние между финишем одного отрезка и стартом следующего не должно быть включено в общую протяженность и время маршрута.

4.4. Обязательный отдых

4.4.1. Перед началом фазы «В» в специально оборудованном для него месте должен быть организован обязательный отдых не менее 10 минут.

4.4.2. Во время отдыха лошади должны быть обеспечены водой.

4.4.3. В исключительных случаях минимальное время, требуемое для обязательного отдыха, может быть увеличено по решению ГСК.

4.5. Маркеры (знаки) направления

4.5.1. Начало и окончание каждой отрезка должны быть отмечено парой красных и белых флажков и знаками старта и финиша.

4.5.2. Расстояние между финишем одного отрезка и стартом следующего должно быть расстояние примерно 50 м.

4.5.3. Весь маршрут должен быть четко размечен желтыми указательными значками расположенными везде, где возможно, с правой

стороны трассы так, чтобы они были видны приближающемуся участнику. Подтверждающие указательные стрелки должны быть расположены после каждого важного поворота.

4.5.4. На дистанции фаз А и В должны быть указаны километровые знаки. Дистанция фазы В должна включать протяженность дистанции внутри препятствия.

5. Соревнование Паркур

Технические условия Паркура должны соответствовать параметрам, приведенным в Приложении 12б.

5.1. Общие положения. Цель Паркура – испытание лошадей на хорошую физическую подготовку, подчиняемость и гибкость после марафона, а также проверка мастерства и способности участников.

5.2. Соревнования

5.2.1. Соревнование на ошибки или Соревнование в два гита должны проводиться в комбинированных турнирах по драйвингу.

5.2.2. Соревнование на ошибки. Соревнование на ошибки проводится на основе учета штрафных очков за разрушение препятствий и превышение нормы времени. Финальная классификация на всех турнирах определяется исключительно на основе результата этого соревнования.

5.2.3. Чемпионаты должны проводиться с переездкой между всеми участниками, имеющими нулевое количество штрафных очков или равное количество штрафных очков для определения победителя в соревновании С.

5.2.4. Соревнования «В два гита». Соревнование с двумя гитами и переездкой 25% от стартовавших участников допускаются для прохождения второго гита, в любом случае, все участники с нулевым количеством штрафных очков. Если же имеет место равенство штрафных очков у спортсменов, претендующих на первое место, то должна проводиться переездка.

5.6. Препятствия

5.6.1. Конусы

5.6.1.1. Конусы, образующие препятствие, должны быть не менее 30 см в высоту и быть сделаны из прочного пластикового материала. Утяжеленный мяч должен быть расположен в отверстии на вершине конуса так, чтобы упасть он мог только в том случае, если конус задет.

5.6.1.2. Все препятствия, состоящие из одной пары конусов, составляют одиночное препятствие.

5.6.1.3. Препятствие включает в себя: конусы, красные и белые маркеры, цифры и буквы.

5.6.1.4. Местонахождение одного из пары конусов должна быть отмечена на земле так, чтобы иметь возможность поддерживать неизменное положение препятствия в течение всего соревнования. В случае практической необходимости, также должна быть нарисована линия, чтобы убедиться, что прочие конусы расположены под правильным углом.

5.6.1.5. Использование препятствий, вынуждающих совершать маневр осаживания, запрещается.

5.6.2. Комбинированные препятствия (Системы)

5.6.2.1. Комбинированные препятствия должны соответствовать следующим принципам построения: закрытые комбинированные или открытые комбинированные. Вариации или новые конструкции должны быть предварительно включены в положение о проведении турнира.

5.6.2.2. Комбинированное препятствие может состоять из маркеров или горизонтальных жердей, поднятых от земли не менее чем на 40 и не более, чем на 60 см.

5.6.2.3. Каждая группа конусов или элементов должна быть четко выделена и ассоциироваться с одной из секций комбинированного препятствия.

5.6.2.4. Комбинированное препятствие, если это не «серпантин», «зигзаг», «двойная коробка» или «двойное U», должно состоять не более чем из трех пар конусов или разрушаемых элементов.

5.6.2.5. Комбинированное препятствие, если это не «серпантин», «зигзаг», «двойная коробка» или «двойное U», не может быть длиннее 30 м, если измерять по прямой линии в середине препятствия.

5.6.2.6. В пределах одного маршрута может быть не более трех комбинированных препятствий (включая «серпантин», «зигзаг», «двойная коробка», «двойное U», «двойное L»).

5.6.2.7. На комбинированных препятствиях участник может получить не более 6 штрафных очков на двойном (А и В), не более 9 – на тройном (А, В и С) и не более 12 – на «серпантине», «зигзаге», «двойной коробке» или «двойном U» (А, В, С и D) за каждую попытку плюс любое количество штрафных очков за повторное восстановление препятствия, а также штрафные очки за неповиновение.

5.6.2.8. Комбинированные препятствия не могут использоваться в переезде.

5.6.3. «Серпантины», «зигзаги», «двойная коробка», «двойное U»

5.6.3.1. Серпантин состоит из 4 конусов по прямой линии смотрящих в разные стороны, с обозначениями буквами А, В, С, D.

5.6.3.2. Зиг-заг состоит из не более чем 4 пар конусов с с альтернативными конусами, расположенных справа и слева по прямой. Все конусы на центральной линии должны быть расположены по прямой линии передней, средней или задней частью конуса.

5.6.4. Вода и мосты

5.6.4.1. О наличии водных препятствий и мостов должно быть упомянуто в Положении о Турнире.

5.6.4.2. Водные препятствия должны быть, по крайней мере, 3 м шириной, с глубиной от 20 до 40 см и отлогими краями. При входе на препятствие должна размещаться пара конусов (с флажком и буквой А) и пара конусов на выходе (с флажком и буквой В), при этом расстояние между конусами должно быть не менее 2,5 м.. Опрокидывание шаров или шара на А или В штрафуются 3 очками за каждую пару конусов.

5.6.4.3. Разрешены деревянные мосты или мосты с похожей подходящей конструкцией, одобренные техническим делегатом, с веерообразными крыльями при входе, высотой не более 20 см от земли, с полезной шириной проезда 3 метра и максимальной длиной 10 м. Боковые ограждения обязательны. Технический делегат может сделать исключения, если мост постоянной прочной конструкции с прочными боковыми ограждениями. При входе на мост должна быть установлена пара конусов (с флажком с буквой А) и пара конусов на выходе (с флажком с буквой В), при этом расстояние между конусами должно быть не менее 2,5 м. Опрокидывание шаров или шара на конусах А или В штрафуются 3 очками за каждую пару конусов.

5.6.5. Флажки

5.6.5.1. Каждое препятствие обозначается парой флажков, красный – справа и белый – слева, если смотреть со стороны приближающегося к нему участника. Флажки размещают не далее 15 см от обозначаемых элементов, образующих одиночное и комбинированное препятствия.

5.6.5.2. На трассе до официального показа маршрута могут располагаться поворотные стойки, элементы декора, загородки. При их касании или разрушении штрафные очки не начисляются.

5.6.5.3. Все препятствия на маршруте должны быть пронумерованы в том порядке, в котором они должны быть пройдены. Номер каждого препятствия должен быть указан на табличке, расположенной на входе на каждое одиночное и комбинированное препятствие.

5.6.5.4. Каждая отдельная секция закрытого комбинированного препятствия (L, U и «бокс») должна быть четко размечена различными

цветами. Весь выезд должен пройти между этими флажками в правильной алфавитной последовательности.

5.6.5.5. Красные и белые флажки, пронумерованные и обозначенные буквами таблички, могут использоваться одновременно так, чтобы цифры и буквы возникали на одних и тех же стойках, что и красные и белый флажки, либо они могут быть нанесены на отдельные таблички или диски. Номера препятствий должны быть размещены так, чтобы участники могли их видеть при выходе из предыдущего препятствия

6. Форма одежды

6.1. На соревнованиях Дрессаж и Паркур

6.1.1. Одежда участников и грумов должна соответствовать стилю используемого экипажа и упряжи.

6.1.2. Пиджаки или национальная одежда, фартуки, головные уборы и перчатки являются обязательными для драйверов.

6.1.3. Грумы должны носить пиджаки или национальную одежду, головные уборы и перчатки.

6.1.4. Президент ГСК может принять решение о том, что:

6.1.4.1. Пиджаки могут быть сняты в чрезмерно жаркую и влажную погоду;

6.1.4.2. Пиджаки не требуются в особых обстоятельствах;

6.1.4.3. Драйверы и грумы могут носить непромокаемую защитную одежду и не надевать фартуки в случае очень влажной погоды и сильного дождя.

6.2. На соревнованиях Марафон, Минимарафон, Комбинированный марафон:

6.2.1. Менее формальная одежда допускается в соревновании Марафон, Минимарафон, Комбинированный марафон для участников и грумов: шорты запрещены, нарушение влечет штраф за каждого человека

6.2.2. Участники и грумы должны носить надежно закрепленные защитные шлемы и защитные жилеты на дистанции фазы В. Нарушение влечет за собой исключение.

7. Экипажи

7.1. Вес и размеры

7.1.1. Экипажи, использующиеся для соревнований Дрессаж и Паркур, должны соответствовать следующим требованиям:

Класс	Колеса	Грум	Минимальная ширина

Одиночные упряжки (лошади)	2 или 4	1 сзади или рядом с драйвером	138 см
Одиночные упряжки (пони)			

7.1.2. Экипажи, использующиеся для соревнования Марафон/ Минимарафон/ Комбинированный марафон должны

Класс	Колеса	Минимальный вес	Грум	Минимальная ширина
Одиночные упряжки (лошади)	4	150 кг	1 сзади	125 см
Одиночные упряжки (пони)		90 кг		

7.2. Во всех классах, если у экипажа нет тормозов, наличие стояночного тормоза обязательно. Его отсутствие штрафует.

7.3. Ни одна часть экипажа не может быть шире, чем внешняя ширина колеи, за исключением наконечника ступицы и головки втулки.

7.4. Ширина колеи на всех экипажах измеряется на уровне земли по самой широкой части задних колес.

7.5. Один и тот же экипаж используется для Соревнований Дрессаж и Паркур.

7.6. Искусственные приспособления для увеличения измеренной ширины экипажа запрещены в соревновании Паркур.

7.7. Оборудование. Экипажи, которые используются в соревнованиях Дрессаж и Паркур должны быть оборудованы фонарями переднего света и задним светом или рефлекторами.

7.8. Шины. На экипажах должны быть установлены шины из твердой резины или железные. Пневматические или накачиваемые воздухом шины не разрешаются. Внешняя поверхность шин должна быть гладкой. Несоблюдение этих правил влечет за собой исключение.

8. Снаряжение и упряжь

8.1. Общие положения

8.1.1. Необязательно использовать одну и ту же упряжь на соревнованиях, но в каждом соревновании она должна быть безопасной, чистой и единообразной по внешнему виду и соответствовать стилю упряжки.

8.1.2. Лошади должны быть правильно запряжены в экипаж, включая раскладку вожжей.

8.1.3. Удила не обязательно должны быть идентичными.

8.2. Бинты и ногавки

8.2.1. На соревновании Дрессаж бинты и ногавки запрещены. Нарушение этого правила штрафуются.

8.2.2. Если штрафуются нарушение правила 2.1 выше, бинты или ногавки должны быть сняты немедленно после выхода с арены, и после обследования лошади ветеринаром, о факте нарушения и результатах обследования сообщается Президенту ГСК.

8.3. Постромки. Постромки между шейным и грудным ремнями (в сборе – шорка) используются во всех соревнованиях. Лидеры (передние или выносные лошади) четвериков никоим образом не должны быть прикреплены друг к другу (кроме как через вожжи) другим способом (кроме как вожжами).

8.4. Вспомогательные вожжи. Вспомогательные вожжи (включая любой тип вожжей с чеками) запрещены.

8.5. Хвосты. Хвосты не могут быть привязаны или прикреплены ни к экипажу, ни к постромкам, за исключением случаев использования сертифицированных ограничителей для хвостов. Ни одно вспомогательное устройство, которое ограничивает свободное движение хвоста лошади не разрешается.

8.6. Система рычагов. Все кольца, тэретсы и/или другие приспособления, обладающие рычаговым воздействием на вожжи или удила запрещены в любое время на всей площади проведения турнира.

8.7. Железо. Хакаморы (безудильное оголовье) или их использование вместе с удилами запрещены.

8.8. Язык. Ремни для привязывания языка или ограничители на удилах запрещены. Язык нельзя привязывать никаким способом (см. Ветеринарный Регламент).

8.9. Ограничение обзора. Никакие приспособления или вспомогательная упряжь не должны быть расположены между коренной и ведущей лошадей, таким образом, чтобы уменьшить обзор любой из коренных лошадей.

8.10. Использование дополнительного оборудования, средств и принадлежностей. Использование каких-либо приспособлений, прикрепляемых к дышлу или постромкам и могущих вызвать раздражение или дискомфорт у лошади, запрещено на всей площади проведения турнира.

8.11. Штрафы

8.11.1. Нарушение любого пункта этой статьи во время соревнований влечет за собой исключение участника.

8.11.2. Нарушение любого пункта этой статьи в любое другое время на территории проведения турнира влечет наказание в виде или устного предупреждения или желтой предупредительной карточки. При повторном нарушении на том же турнире, ГСК определяет вид наказания, вплоть до исключения.

ГЛАВА XIII. ДЖИГИТОВКА

Статья 52. Предмет соревнований

1. Джигитовка - дисциплина конного спорта, в которой первенство определяется по оцененному в баллах лучшему исполнению индивидуальных спортивных «боевых» приемов, при условии ограничения времени на их выполнение. Джигитовка направлена на развитие у спортсмена ловкости, смелости, отваги, высокого мастерства владения лошастью.

Статья 53. Соревнования по джигитовке.

1. Соревнования по джигитовке проводятся на открытом грунте, или, если позволяют размеры соревновательной арены («боевого» поля), в помещении.

2. Соревнования могут включать в себя разделы: «Специальная джигитовка» и «Вольная джигитовка».

3. Место проведения соревнований.

3.1. Соревнования могут проводиться на специализированных аренах, предназначенных для соревнований по конкуру или выездке, а также на ипподромных скаковых дорожках и иных специально подготовленных полях, отвечающих требованиям Общего Регламента ФКСР.

3.2. Общая длина дистанции 150-300 м по периметру боевого поля. Длина боевой (соревновательной) дорожки не менее 40 м, ширина не менее 4 м. При этом линии старта и финиша могут совпадать. При проведении соревнований на ипподромах вся дистанция может проходить по одной прямой дорожке, длина которой устанавливается Положением о соревнованиях.

3.4. Линии старта и финиша, а также препятствия обозначаются флагами. При необходимости, соревновательная («боевая») дорожка отмечается с помощью специального ограждения или сигнальной ленты. На прямоугольном боевом поле ограждаются параллельные длинные стороны.

3.5. Поле для разминки.

Разминка участников соревнования с использованием лошадей и/или оружия разрешается только в специально отведенном для этого месте. Во время разминки на поле всегда должен находиться судья-стюард. Решения судьи-стюарда обязательны для исполнения всеми, присутствующими на поле для разминки. Отказ выполнить требование судьи-стюарда может привести к дисквалификации по решению Главной судейской коллегии. Решение судьи-стюарда на разминочном поле после исполнения может быть обжаловано в Главной судейской коллегии в порядке, установленном настоящими Правилами.

3.6. Размеры, грунт и оборудование поля для разминки и боевой дорожки должны обеспечивать необходимый уровень безопасности для участников соревнований и их лошадей.

4. Выступление.

4.1. После вызова на боевое поле, участник в течение 1 минуты обязан прибыть на боевое поле и поприветствовать судей, после чего судья подает сигнал, разрешающий участнику принять старт и начать выполнение упражнения. После сигнала, участник обязан стартовать, в течение 40 сек.

4.2. Все упражнения выполняются только на галопе. Поражение мишеней и упражнения, выполненные на другом аллюре, не засчитываются.

4.3. При потере оружия на дистанции, всадник обязан подобрать его и продолжить выполнение упражнения. Финишировать участник обязан с шашкой и пистолетом. Потеря ножен шашки, магазина или кобуры пистолета, также приравнивается к потере оружия. В случае если всадник финишировал с потерей оружия, результат аннулируется.

4.4. При убытии с боевого поля участник обязан собрать оружие, предметы одежды, снаряжения. Допускается помощь ассистентов и других участников команды, которые могут войти на боевое поле/дорожку только после финиша спортсмена.

4.5. Во время прохождения маршрута и выполнения упражнений запрещается нахождение на боевой дорожке других лиц и любая помощь с их стороны.

4.6. В случае если мишени не были подготовлены, а участнику был дан старт, то неподготовленные мишени засчитываются как пораженные, а разрушенные и не восстановленные препятствия, как преодоленные.

4.7. Линии старта и финиша всадник может пересечь любым аллюром, но обязательно верхом.

5. Регистрация времени.

5.1. Время выступления спортсмена учитывается с момента пересечения им верхом на лошади линии старта до момента пересечения им, верхом на лошади, линии финиша.

5.2. Время регистрируется с точностью до секунды. Каждая начатая секунда засчитывается как целая секунда.

5.3. В разделах «Специальная джигитовка» и «Вольная джигитовка» норма времени для преодоления дистанции на боевом поле определяется Главной судейской коллегией до начала соревнования, исходя из скорости движения **500 м/мин.**

5.4. Оргкомитет и Главная судейская коллегия имеют право внести изменения в норму времени, назначенную на данный турнир исходя из следующих обстоятельств:

- состояние грунта и размер боевого поля;
- безопасность всадников и лошадей;
- уровень соревнований.

5.5. Во всех разделах штраф за просроченное время: - минус 1 балл за каждую начатую секунду сверх установленного времени.

5.6. Положительные баллы при сокращении установленного времени преодоления дистанции начисляются: плюс 0,5 балла за 1 полную секунду.

5.7. Если какое-либо упражнение раздела не выполнено, то положительные баллы за сокращение времени прохождения дистанции не начисляются.

6. Исключение.

6.1. Если иначе не определено в Правилах или в условиях проведения соревнований, исключение означает, что спортсмен не имеет права продолжать участвовать в соревновании текущего раздела.

6.2. Исключенный или отказавшийся от продолжения соревнования спортсмен должен как можно скорее освободить трассу соревнований.

6.3. Спортсмен исключается соревнований текущего раздела в следующих случаях:

6.3.1. Спортсмен не вышел на боевое поле/дорожку в течение 1 минуты после вызова на старт или не стартовал, в течение 40 сек после разрешения старта судьями, или стартовал, не получив на это разрешение.

6.3.2. Спортсмену оказывалась помощь в виде прямого активного воздействия со стороны зрителей или других участников команды на управление лошадью на дистанции, подсказки при выполнении упражнений и иных действий, однозначно повлиявших на результат выступления.

6.3.3. Спортсмен не пересек линию старта после получения разрешения на старт.

- 6.3.4. Падение всадника с потерей лошади;
- 6.3.5. При повторном отказе лошади преодолевать препятствие;
- 6.3.6. Спортсмен финишировал с потерей оружия.
- 6.3.7. Спортсмен не пересек линию старта, финиша или пункт обязательного прохождения между флагами в правильном направлении.
- 6.3.8. Спортсмен не пересек линию старта или финиша верхом.
- 6.3.9. Спортсмен и/или лошадь получили травму, которая не позволяет продолжать соревнования.
- 6.3.10. По мнению главного судьи не в состоянии продолжать соревнование.
- 6.3.11. Спортсмен допустил нарушение мер безопасности, которое по мнению главного судьи, могло угрожать его жизни или здоровью, а также жизни или здоровью других участников соревнований, зрителей и животных.

Статья 54. Участники соревнований по джигитовке.

1. Для участия в спортивных соревнованиях по правилам раздела «Вольная джигитовка» спортсмен должен достичь 10-ти летнего возраста до дня начала проведения спортивных соревнований.

Для участия в спортивных соревнованиях по правилам раздела «Специальная джигитовка» спортсмен должен достичь 12-ти летнего возраста в календарный год проведения спортивных соревнований.

2. В соревнованиях, включающих 2 раздела спортсмен должен выступать в каждом из разделов на одной и той же лошади.

3. К участию в соревнованиях с одним спортсменом может быть заявлена только одна лошадь. Одновременно одна лошадь может быть заявлена не более чем с двумя спортсменами. Более жесткие требования, не противоречащие настоящим Правилам, могут быть определены в Положении о соревнованиях.

4. В случае если соревнования проводятся на лошадях, предоставленных организаторами соревнований по жребию, порядок, условия и особенности выполнения упражнений разделов «Специальная джигитовка» и «Вольная джигитовка» определяются Положением о соревнованиях.

5. Ассистенты и другие члены команды могут оказывать участнику соревнований разрешенную настоящими Правилами помощь. По окончании соревнований участники соревнований вместе со своими ассистентами обязаны убрать за собой весь использованный расходный материал и предметы. Ответственность за действия своих ассистентов несет участник соревнования.

Статья 55. Форма одежды.

1. Форма одежды участников соревнований: военная (военизированная - милицейская, казачья, военно-историческая). Для команды - единая.

2. Упражнения разделов «Вольная джигитовка» выполняются без оружия, но с соблюдением формы одежды, разрешается выступление без головного убора.

3. Шпоры и хлысты во время выполнения упражнений запрещены. В разделе «Специальная джигитовка» допускается ограниченное использование казачьей плети (нагайки). Потеря нагайки приравнивается к потере оружия.

4. При выезде на боевое поле участники соревнований должны соблюдать установленную форму, иметь опрятный внешний вид, вычищенное и исправное конное снаряжение, оружие, не допускать неряшливости и небрежности в одежде и снаряжении.

5. В случае, если, по мнению Главной судейской коллегии, небрежность или неисправность в одежде, оружии или снаряжении может (или могла привести), а тем более привела к травматизму всадника, его лошади, или других лиц или лошадей, то решением Главного судьи всадник может быть не допущен к соревнованию или его результат аннулирован.

Статья 56. Снаряжение.

1. Ограничений на применяемое во время соревнований снаряжение нет, но оно должно быть в исправном состоянии и не причинять неудобства лошади.

2. Главная судейская коллегия может запретить использование любого элемента снаряжения, если посчитает его опасным или причиняющим лошади неоправданный дискомфорт.

Статья 57. Общие условия проведения соревнований раздела «Специальная джигитовка».

1. Раздел «Специальная джигитовка» включает в себя следующие упражнения: «Владение пикой», «Стрельба из пистолета и метание ножа», «Владение шашкой» и «Стрельба из лука»

2. Упражнения «Владение пикой», «Стрельба из пистолета и метание ножа» и «Владение шашкой» выполняются в один заезд на 2 круга, на подготовленной дорожке по периметру «боевого» поля. Упражнения выполняются последовательно, без остановок, одно за другим, в следующей последовательности: «Владение пикой», «Стрельба из пистолета и метание ножа» и «Владение шашкой».

3. При ограниченных размерах боевого поля или манежа, не позволяющего полностью установить необходимое количество мишеней или не обеспечивающего должную безопасность для всадников и лошадей, упражнения могут выполняться по отдельности или по группам. Например, 1-заезд – «Владение пикой», «Стрельба из пистолета и метание ножа». 2-й заезд – «Владение шашкой».

4. Упражнение «Стрельба из лука» выполняется отдельно. Условия (маршрут) выполнения упражнения определяются Положением о соревновании. Движение по дистанции разрешено в удобную для всадника сторону («ездой направо» или «ездой налево»).

5. Виды мишеней и их количество определяется Положением о соревнованиях.

6. По решению организаторов соревнований, на маршруте может устанавливаться одно препятствие (в т.ч. горящее) высотой 70 см или одно водное препятствие шириной 0,8-1 м. (или его имитация). За преодоление препятствия начисляется 4 балла. При повале, разрушении препятствия, или касании водной поверхности (заступе), баллы не начисляются. В случае двух отказов лошади от преодоления препятствия – закидка, обнос, всадник исключается из соревнований. Виды препятствий и порядок установки препятствий указываются в Положении о соревнованиях.

7. При проведении соревнований в местах, где размеры соревновательной арены не обеспечивают установленное минимальное расстояние между мишенями, количество мишеней в отдельных упражнениях раздела «Специальная джигитовка» может быть уменьшено. При этом исключение какого-либо вида программы (или вида оружия) из данного раздела не допускается.

8. При подготовке места проведения соревнования организационный комитет обязан принять достаточные меры безопасности, чтобы исключить поражение оружием зрителей, официальных лиц, других спортсменов и иных лиц, находящихся в месте проведения соревнования, а также лошадей. Траектория стрельбы и метания оружия не должна быть проходить в сторону возможного нахождения людей или животных.

9. Линии старта и финиша могут быть совмещены. Отсчет времени начинается в момент пересечения линии старта и заканчивается после окончания выполнения последнего упражнения, в момент пересечения линии финиша.

Статья 58. Упражнение «Владение пикой».

1. Расстояние между стойками (мишенями) не ограничивается. Уколы пикой наносятся из положения «пики к бою». Длина учебной пики – 2,5-3 м.

2. В состав упражнения «Владение пикой» могут устанавливаться мишени для укола вниз направо («удар остройгой»), укола влоборота налево, укола влоборота направо, удара нижним концом пики направо (удар «подтоком»), укола прямо (в кольцо) и броска пики в цель.

2.1. Укол вниз («удар остройгой») с перехватом пики, наносится по мишени в виде круга диаметром 40 см.



УДАР ОСТРОГОЙ

2.2. Уколы направо (налево) и удар «подтоком» с перехватом, наносятся по мишени в виде шара диаметром 30 см, закрепленном на высоте 2 м. Шары на мишенях могут лежать на стойках, либо быть прикреплены в висячем положении. Уколы и удары



УКОЛ ВПОЛОБОРОТА НАПРАВО

должны быть явно
выраженными, наноситься
острием копья пики или
«подтоком», не по
касательной



УДАР ПОДТОКОМ

2.3. Укол прямо наносится в
кольцо диаметром 15 см



УКОЛ ПРЯМО

2.4. бросок пики, с
перехватом, как для метания
копья, производится в
мишень, размером 0,7х0,7 м
(или круг того же диаметра) с
расстояния 4-5 метров.



БРОСОК ПИКИ

3. Порядок расположения мишеней и последовательность их поражения устанавливается судейской коллегией.

4. Упражнения оцениваются:

4.1. Круг. Укол нанесен в пределы круга, – 3 балла.

4.2. Шар. Укол направо (налево), нанесен в шар – 3 балла.

4.3. Удар подтоком нанесен нижним концом древка пики в шар – 4 балла.

4.4. Кольцо. Укол нанесен в кольцо, которое должно остаться на пике - 5 баллов.

4.5. Бросок пики в цель. Пика попала в кольцо мишени наконечником вперед. – 4 балла.

Статья 59. Упражнение «Стрельба из пистолета и метание ножа».

СТРЕЛЬБА ИЗ ПИСТОЛЕТА



МЕТАНИЕ НОЖА



1. Стрельба из пистолета.

1.1. Стрельба производится одиночными выстрелами из пневматического оружия: пистолета, револьвера.

1.2. Мишень устанавливается в виде одного воздушного шара диаметром 20-25 см. Количество мишеней может быть от 2 до 4, общее количество выстрелов не ограничено. Мишени устанавливаются справа и слева от боевой дорожки, на расстоянии 6 метров от её середины. По решению главной судейской коллегии, исходя из условий соревнований и по требованиям безопасности для зрителей, мишени могут устанавливаться только с одной (правой или левой) стороны дорожки. В этом случае расстояние от ограждения боевой дорожки до мишени составляет - 6 метров.

1.3. Мишень считается пораженной, если шар в результате прямого попадания, лопнул. За каждую пораженную мишень начисляется 4 балла.

2. Метание ножа.

2.1. Для метания может использоваться, как специальный метательный нож, так и нож иного типа (охотничий, военный и проч.). 2.2. Количество мишеней - 1.

2.3. Мишень для метания ножа - деревянный щит размером (0,5 x 0,5 м) устанавливаются на расстоянии 3-х метров от ограждения боевой дорожки с правой или левой стороны. При отсутствии ограждения, на этом расстоянии устанавливается специальная отметка, от которой производится метание. Расстояние от предыдущей мишени не менее 20 метров.

2.4. Поражение мишени засчитывается, если нож воткнут в щит и остался в щите до прохода финиша и оценивается в 10 баллов.

Статья 60. Упражнение «Владение шашкой».

1. На дистанции могут устанавливаться следующие цели:

1.1. Лоза длиной 80-100 см и диаметром на середине не менее 2 см, на стойке высотой от земли 100 см для ударов вниз-направо и вниз-налево. Расстояние между стойками не менее 10 метров. Рубка лозы производится с надетой на верхний конец лозы папахой на высоте 1.8-2 м.



УДАР ВНИЗ-НАЛЕВО

1.2. Конус (пластиковая бутылка с водой 1.5 л) на стойке высотой 200 см.



РУБКА КОНУСА

1.3. Муляж туловища человека высотой 80 - 100 см на стойке высотой 100 см.



УКОЛ НАЛЕВО

1.4. Веревоочный шнур длиной 90-100 см, диаметром 10 мм, висающий вертикально, на стойке 200 см.



РУБКА ВЕРЕВОЧНОГО ШНУРА

1.5. Кольцо диаметром 10 см на высоте 200 см.

2. Порядок расположения мишеней определяется Главной судейской коллегией.

3. Упражнения оцениваются:

3.1. Лоза срублена чисто, папаха осталась на стойке на нижней части срубленной лозы – 4 балла, если папаха не удержалась на лозе удар - не оцениваются.

3.2. Конус срублен чисто, т.е. разделен на две части, при этом нижняя часть конуса осталась стоять на стойке - 6 баллов.

3.3. Конус срублен, т.е. разделен на две части, но нижняя часть конуса не осталась стоять на стойке - 4 балла.

3.4. Кольцо. Укол произведен в кольцо, кольцо снято и осталось на клинке - 5 баллов.

3.5. Муляж поражен чисто, укол нанесен в круг диаметром 30 см - 3 балла.

3.6. Веревоочный шнур перерублен, нижняя часть отделена - 4 балла.

Статья 61. Упражнение «Стрельба из лука».

1. Стрельба производится из лука любой формы и размеров.

2. Мишень должна быть специально предназначенная для стрельбы из лука, с разметкой в виде круга диаметром 50 см.

3. Стрельба из лука производится из трех положений:

- «стрельба вперед»;

- «стрельба вбок»;

- «стрельба назад».

Мишени для стрельбы «вперед» и «назад» устанавливаются под углом 45 градусов к боевой дорожке. Мишень для стрельбы «вбок» - параллельно боевой дорожке.

4. Расстояние между мишенями не менее 30 метров. Мишени устанавливаются на расстоянии 6 метров от ограждения боевой дорожки по траектории проходящей перпендикулярно к плоскости мишени.

5. Попадание в круг мишени оценивается в 5 баллов.



СТРЕЛЬБА ИЗ ЛУКА

Статья 62. Классификация спортсменов в разделе «Специальная джигитовка».

1. Победитель в разделе «Специальная джигитовка» определяется по максимальной сумме баллов, набранных во всех упражнениях раздела.

2. При равенстве результатов в баллах двух и более участников, победитель определяется по наименьшему времени преодоления дистанции.

Статья 63. Общие условия проведения соревнований раздела «Вольная джигитовка».

1. Для выполнения упражнений используются две боевых дорожки длиной 40-60 м на противоположных сторонах боевого поля. В течение заезда всадник должен выполнить 6 упражнений раздела. Повторение упражнений не допускается.

2. При использовании прямоугольного боевого поля все упражнения раздела выполняются в один заезд на 3 круга ездой в любую сторону.

3. Каждое упражнение на боевой дорожке всадник должен выполнить один раз, или проехать, выполняя упражнение, расстояние, (в виде створа, обозначенного флагами), установленное Главной судейской коллегией.

Статья 64. Упражнения раздела «Вольная джигитовка».

1. Все упражнения подразделяются на 4 категории сложности. В зависимости от уровня категории оценка за выполнение упражнения умножается на коэффициент сложности – 1, 2, 3, 4.

Все упражнения описаны при условии движения всадника на боевом поле «ездой налево». В описании упражнений подчеркнуты элементы, за невыполнение которых упражнение не оценивается.

1.1. Упражнения I категории сложности. Коэффициент – 1.

1.1.1. Стойка на стремях.

Надо перенести одну ногу на правую или левую сторону и стать на стремя, держась при этом одной рукой за луку седла, а вторую поднять вверх.



1.1.2. Езда, лежа поперек седла.

Перенести одну ногу через шею лошади, лечь поперек седла на спину, на поясницу, одной рукой держась за переднюю луку, вторую вытянуть, ноги вместе, выпрямлены, носки оттянуты.



1.1.3. Казачий обрыв в стремях.

Закрепив ноги в стремях, откинуться вниз, вытянув руки к земле. Упражнение считается выполненным, если руки полностью вытянуты и кисти рук находятся ниже головы.



1.1.4. Езда спиной вперед на шее лошади без соскока.

Сесть спиной вперед на шею лошади, одна рука вытянута вверх, ноги выпрямлены в коленях, носки оттянуты. Проехать установленное расстояние, после чего вернуться в седло. При переходах ноги должны быть выпрямлены, носки оттянуты.



1.1.5. Казачий вис.

Стоя на левом стремях, перенести правую ногу на левую сторону, повернувшись спиной по ходу движения, просунуть колено левой ноги под путлице, сесть на левую ногу, вытянутой левой рукой держаться за переднюю луку седла, вытянуть правую ногу и правую руку вдоль корпуса лошади.



1.1.6. Стойка на стремях – «флажок».

Перенести одну ногу на правую или левую сторону и стать на стремя, держась при этом одной рукой за луку седла, полностью опуститься на опорной ноге, а вторую руку поднять вверх.



1.1.7. Ласточка на стремях.

Встать на стремя, опереться на переднюю луку, вытянуть другую руку и ногу над корпусом лошади.



1.2. Упражнения II категории сложности. Коэффициент – 2.

1.2.1. Стойка вниз головой.

Бросить стремяна, правой рукой обратным хватом взяться за луку, левой – за правое путлице (допускается использование специальной петли), сделать мах прямыми ногами, стать в стойку, опираясь о корпус у плеча лошади, ближе к передней луке. Корпус тела должен быть расположен перпендикулярно к земле, без наклона, ноги вместе, колени выпрямлены, носки оттянуты.



1.2.2. Соскок с посадкой в седло через шею лошади.

Производится через шею лошади. Держась за переднюю луку, перенести правую ногу через шею лошади. Держась обеими руками за переднюю луку седла сделать сход на землю, оттолкнуться от земли, выйти в упор на луку седла, сесть в седло. Соскок на землю, заскок в седло должны выполняться с выпрямленными ногами и оттянутыми носками, корпус тела и обе ноги должны подняться над спиной лошади. При правильном выполнении упражнения всадник должен совершить хорошо выраженный «подлет» над седлом.



1.2.3. Соскок с посадкой в седло через круп лошади.

Производятся через круп лошади. Держась за переднюю луку, перенести правую ногу через круп лошади. Упираясь рукой в подушку седла сделать сход на землю, оттолкнуться от земли, выйти в упор на луку седла, и перенося правую ногу через круп лошади, сесть в седло. Соскок на землю, заскок в седло должны выполняться с выпрямленными ногами и оттянутыми носками, корпус тела и ноги должны подняться над спиной лошади.



1.2.4. Ласточка на седле.

Стать коленом одной ноги на седло, рукой опереться на переднюю луку, другую руку и ногу вытянуть параллельно над корпусом лошади. Проехать в таком положении установленное расстояние. По окончании сесть в седло. Балансирование рукой справа или слева, сгибание руки или ноги считается ошибкой.



1.2.5. Прямое волочение.

Сделать соскок с седла на землю, повиснуть, держась за переднюю луку, вдоль корпуса лошади на руках, ногами касаясь земли. В таком положении проехать установленное расстояние по боевой дорожке. После выполнения сделать заскок, сесть в седло. При «волочении» ноги прямые, носки оттянуты.



1.2.6. Казачий обрыв в путлице.

Закрепив одну ногу, в путлице, вторую, освободив от стремени вытянуть вверх, с одновременным опусканием корпуса вниз. Упражнение считается выполненным, если руки полностью вытянуты к земле, кисти рук находятся ниже головы.



1.2.7. Езда спиной вперед на шее лошади с возвращением в седло через соскок.

Сесть спиной вперед на шею лошади, одна рука вытянута вверх, ноги выпрямлены, носки оттянуты. Проехать установленное расстояние, после чего вернуться в седло через соскок. При переходе на шею лошади, ноги должны быть выпрямлены, носки оттянуты. Перенос ноги через шею производится махом, с вытянутым коленом и оттянутым носком. Возвращение в седло производится с вытянутыми ногами и оттянутыми носками с четко выраженным подлетом над седлом. Заход на элемент должен быть выполнен до начала контрольной дистанции, а выход с элемента после контрольной дистанции. Упражнение считается невыполненным, если рука не была вытянута вверх во время прохождения всей контрольной дистанции.

1.2.8. Обратный казачий вис.

Перенести тело на левую сторону (как при выполнении «Уральской вертушки»). Правая нога в стремени, переброшена через шею лошади. Тело на левой стороне, левая нога, туловище и левая рука вытянуты вдоль корпуса лошади. Правой рукой держаться за лук. Проехать установленное расстояние.



1.2.9. Езда, лежа поперек на шее лошади.

Перенести левую ногу на правую сторону стать на стремяни вперед левым боком, перенести тело через шею лошади на левую сторону, лечь на шею, правой рукой держаться за переднюю луку седла, левая нога и левая рука - вытянуты.



1.3. Упражнения III категории сложности. Коэффициент – 3.

1.3.1. Вертушка вокруг луки.

Сделать соскок через шею, перенести тело на правую сторону, опираясь на переднюю луку, не сходя на землю, перейти через шею лошади на левую сторону, сесть в седло. Ноги должны быть вместе, выпрямлены в коленях, носки оттянуты. Упражнение выполняется в один темп, без задержки.



1.3.2. Езда, стоя на седле.

Ногами, оттолкнувшись от стремян без помощи рук запрыгнуть на подушку седла, выпрямиться. Одной рукой держаться за повод, вторую руку вытянуть вверх, ладонью выше головы. При потере равновесия и опускании руки, упражнение считается невыполненным. Ноги должны быть максимально выпрямлены в коленях. Оценка снижается за выход на седло с помощью упора руками.



1.3.3. Оборотная (темповая) вертушка.

Сделать толчок через шею, при возвращении в седло перебросить тело в вертикальное положение, подбросив вверх прямые ноги, сесть на шею спиной вперед по ходу лошади. Посадка спиной вперед фиксируется вытянутой вверх рукой. Возвратиться в седло, сделав соскок на землю. Упражнение может считаться невыполненным, если переворот был совершен не в вертикальной, а в горизонтальной плоскости.



1.3.4. Пролаз под шеей коня.

Дополнительное приспособление: ременная перевязь, надевается на переднюю луку седла с правой стороны. Всадник подтягивает перевязь с правой стороны под шеей лошади на левую сторону, вставляет в нее ступню левой ноги, правую ногу освобождает от стремяни, правой рукой держится за переднюю луку седла, махом перебрасывает правую ногу через седло, уходя корпусом под шею лошади, левой рукой перехватывается за переднюю луку с правой стороны, правую ногу перебрасывает через шею лошади, садится на шею спиной вперед. Далее, делает соскок на землю с посадкой в седло. Допускается сед в седло без перехода на шею.

Подготовка, выполнение и окончание упражнения осуществляется от начала до конца боевой дорожки. Сесть в седло надо до окончания боевой дорожки.



1.3.5. Терская вертушка.

Сделать соскок через шею, перебросить тело в положение, лежа на седле, перенести правую ногу через шею лошади, сесть на шею спиной вперед. Вернуться в седло, сделав соскок на землю. Переход в положение «лежа на седле» и сед на шею лошади выполняется одновременно с вытягиванием правой руки. Ноги в положении седа спиной вперед, лежа на седле, соскока на землю, заскока в седло должны быть, сведены вместе, выпрямлены в коленях, носки оттянуты.



1.3.6. Уральская вертушка.

Перенести левую ногу на правую сторону стать вперед правым боком, перенести тело через шею лошади на левую сторону, сделать соскок, сесть в седло. Ноги должны быть сведены вместе, выпрямлены в коленях, носки оттянуты. Переход через шею лошади должен быть выполнен максимально быстро, с минимальным касанием шеи лошади, без зависания.



1.3.7. Ножницы.

Махом наклониться к передней или к задней луке, подбросив тело над седлом, перекрестить ноги, сесть спиной вперед. Таким же образом вернуться в исходное положение. Ноги должны быть выпрямлены в коленях, носки оттянуты. Переход из одного положения в другое должен производиться на максимально возможной высоте над конем. Посадка спиной вперед фиксируется вытянутой вверх рукой.



1.3.8. Соскоки на обе стороны.

Выполняются также как и соскоки через шею, но при этом, вместо седа в седло, всадник переходит на другую сторону. Выполняется несколько раз без посадки в седло. Ноги при переносах должны быть выпрямлены, носки оттянуты. Переброс тела должен происходить без «зависания», Должно быть выполнено не менее трех соскоков (налево-направо-налево-сед в седло).



1.3.9. Поднимание предметов с земли.

Всадник наклоняется вниз-назад, задней луке или вниз-вперед, к передней луке. Допускается использование дополнительных приспособлений (ремней). В качестве предметов для поднимания на соревнованиях используются металлические кольца диаметром 20 см. Упражнение должно выполняться на обе стороны, поочередно. В случае если всадник поднял предмет только с одной стороны, упражнение считается невыполненным.



1.3.10. Соскок против темпа с посадкой назад на шею лошади.

Сделать соскок, сделать шаг рядом с лошадью. Правую ногу, согнув в колене поднять и прижать к плечу лошади. Подтянувшись на передней луке, опираясь на согнутую правую ногу, левую ногу перебросить через шею лошади, сев на шею спиной по направлению движения. Возвратиться в седло, сделав соскок на землю. Положение «сед спиной вперед» обозначить поднятием руки, ноги выпрямлены в коленях, носки оттянуты.



1.4. Упражнения IV категории сложности. Коэффициент – 4.

1.4.1. Пролаз под животом коня.

Дополнительные приспособления: трок с ременным кольцом, вспомогательная петля на левой стороне седла и вспомогательные ремни на правой стороне седла. Всадник, оставляя правую ногу в стремях, левую ногу перебрасывает на подушку седла, вставляет ступню в петлю на трокке, затем прижимает верхнюю часть ступни под коленом правой ноги. Правая нога освобождается от стремя и всадник на скользящей петле на трокке, держась левой рукой за луку седла, а правой рукой за вспомогательную петлю на левом крыле седла опускается под живот лошади. Далее, перехватывается левой рукой за вспомогательный ремень на правой стороне седла, подтягивается, перехватывается левой рукой за переднюю, а правой рукой за заднюю луку, с правой стороны седла, садится в седло.



1.4.2. Уральский соскок.

Сделать соскок с переходом в положение, лежа поперек седла, держась за переднюю и заднюю луки, опираясь верхней частью тела о корпус лошади перенести ноги на эту же сторону, оттолкнуться от земли, вернуться в положение, лежа поперек седла, сесть в седло.



1.4.3. Плечевая стойка вниз головой.

Держась за путлища двумя руками встать на правое или левое плечо на шею лошади перед передней лукой. Корпус тела должен быть расположен перпендикулярно к земле, ноги вместе, колени выпрямлены, носки оттянуты. Выход на стойку выполняется из стремян.



1.4.4. Цирковая (круговая) вертушка.

Сделать толчок через шею, при возвращении в седло перебросить тело в вертикальное положение, подбросив вверх прямые ноги, перейти двумя ногами на левую сторону, сесть в седло.



1.4.5. Волочение с оборотом назад. Обратное волочение.

Лечь поперек седла на живот, держась за обе луки. Выйти в положение обратного волочения (спиной вперед), держась за обе луки. После выполнения упражнения подняться и сесть в седло в обратном порядке. При выполнении «волочения» обязательно касаться ногами земли.



2. Начало и окончание упражнения обозначается вытянутой вверх рукой.

3. Выполнение упражнений начинается с выездом всадника на боевую дорожку. При пересечении линии старта ноги спортсмена должны быть в стременах, руки на поводе.

4. Выполнение любого упражнения должно быть закончено до конца боевой дорожки. Если всадник не успел его закончить (сесть в седло) до конца боевой дорожки, но закончил его до середины боковой стороны поля, упражнение не оценивается.

5. Для неотрывных (статических) упражнений: выполнение упражнения должно быть выполнено полностью до въезда в створ, обозначенный флагами, и закончено после полного выезда за пределы створа. В случае невыполнения этого условия упражнение не оценивается.

6. В случаях, если из-за ограниченного пространства, длина соревновательной («боевой») дорожки составляет менее 50 метров, вышеуказанные условия выполнения упражнений могут быть изменены решением Главной судейской коллегии.

7. Сед в седло, должен быть обозначен четким свободным положением рук и ног, без обхвата или опоры на седло или о корпус лошади, одна рука вытянута вверх, корпус тела всадника выпрямлен.

8. При выполнении «Пролаза под животом коня» подготовка к выполнению упражнения может осуществляться после выполнения предыдущего упражнения и проезда всей длины боевой дорожки. Если данное упражнение выполняется первым, то подготовка к нему может производиться после преодоления линии старта.

9. Перечень и порядок выполнения упражнений участник соревнований обязан представить в Главному секретарю до начала своего выступления, не позже времени, установленного Главной судейской коллегией.

10. Изменение последовательности, заявленных участником упражнений раздела «Вольная джигитовка», а также замена упражнений в ходе выступления, не допускается. В случае нарушения заявленной последовательности выполнения упражнений, участнику засчитываются только упражнения, заявленные им в установленном порядке.

Статья 65. Оценка упражнений раздела «Вольная джигитовка».

1. Упражнение оценивается в точном соответствии с его описанием. Все переходы от одной части упражнения к другой должны выполняться максимально быстро, в 1-2 темпа движения лошади.

2. При выставлении оценки за упражнение судья, в зависимости от качества и техники выполнения упражнения выставляет соответствующее количество баллов от 0,5 до 10 баллов по десятибалльной системе, где 0,5 – самая низкая, 10 – самая высокая оценка. Оценка выставляется с точностью до 0,5 балла. Этот результат умножается на соответствующий коэффициент сложности.

3. Чем выше категория сложности упражнения, тем более требовательно следует подходить к выставлению оценки за упражнение.

4. Особое внимание должно быть обращено:

- на недопустимость предпосылок к травматизму всадника или лошади;
- на недопущение грубого, а равно неуважительного отношения к лошади (грубые окрики, ругань) или причинение ей болевого воздействия («плюханье в седло», удары, дерганье поводом и т. п.);
- использование оружия для наказания или принуждения лошади к выполнению приема.

5. В целях объективности оценки, на Всероссийских соревнованиях, судейство раздела «Вольная джигитовка» производится не менее чем тремя судьями. Итоговая оценка выставляется как среднее арифметическое оценок всех судей.

6. Протесты и апелляции на решения Главной судейской коллегии принимаются в соответствии с процедурой, указанной в настоящих Правилах.

7. Протесты по оценкам, выставленным судьями за выполнение упражнений, не принимаются.

8. Подробное руководство по оценке упражнений раздела «Вольная джигитовка» приведено в Приложении 1.

Статья 66. Классификация спортсменов в разделе «Вольная джигитовка».

1. Победитель в разделе «Вольная джигитовка» определяется по максимальной сумме баллов, набранных во всех упражнениях раздела.

2. При равенстве результатов в баллах двух и более участников, победитель определяется по наименьшему времени преодоления дистанции.

Статья 67. статья утратила силу (приказ Минспорта России от 4 февраля 2019 г. № 71).

Статья 68. Определение победителя в личном зачете соревнований по джигитовке

1. Победитель в личных соревнованиях по джигитовке определяется по результатам, показанных в разделах «Специальная джигитовка» и «Вольная джигитовка». Количество баллов, набранных в каждом разделе переводится в проценты от максимально возможного количества баллов, которое может быть набрано в данном разделе, принимаемом за 100%. Результаты в процентах набранных в каждом разделе суммируются. Первенство определяется по максимальной сумме в процентах, набранных в двух разделах.

2. Если спортсмен был исключен из соревнований какого-либо раздела, то в данном разделе ему присваивается 0 очков и, соответственно 0%.

3. При равенстве результатов двух и более участников преимущество имеет участник с более высоким местом в разделе «Специальная джигитовка».

ГЛАВА XIV. ТЕНТПЕГГИНГ

Статья 69. Предмет соревнований.

1. Соревнования по тентпеггингу организуются с целью продемонстрировать свободу лошади, ее энергию, навыки, скорость и подчинение на галопе по прямой линии, на которой установлены пегги, кольца, лимоны, а также иные макеты и препятствия. Все это также демонстрирует умение спортсмена взаимодействовать с лошастью, его ловкость, скорость, навыки управления лошастью и способность к концентрации.

2. Настоящие правила разработаны на основе принципов и международных правил Международной федерации тентпеггинга (далее - ИТРФ) и действуют на всей территории Российской Федерации при подготовке и проведении любых соревнований по тентпеггингу.

Статья 70. Термины и определения

1. Термин «соревнование» применяется для обозначения каждого из проводимых видов программы, в котором спортсмены ранжируются по местам в соответствии с показанным результатом и награждаются призами/медалями.

2. Термин «этап» применяется для обозначения части соревнования между линиями старта и финиша, пройденной один раз.

3. Термин «раунд» - объединение 2-х и более этапов в группу. Раунды могут проводиться с разделением по времени. По решению Оргкомитета и Главной судейской коллегии может быть принято решение, когда к первому раунду соревнований допускаются все заявленные участники, а допуск к участию в последующих раундах может быть ограничен минимальным уровнем набранных в первом раунде баллов.

4. Термин «секция» означает состав команды из 4-х спортсменов, участвующих в соревнованиях «Копье. Секция» и «Меч. Секция».

5. Термин «полусекция», «пара» – группа, состоящая из 2-х спортсменов одной команды, участвующих в соревнованиях «Копье и Меч. Полусекция», «Копье. Полусекция», «Меч. Полусекция».

Статья 71. Общие условия проведения соревнований по тентпеггингу.

1. Соревнования по тентпеггингу проводятся на открытом грунте, или, если позволяют размеры соревновательной арены («трека»), в помещении.

2. Место проведения соревнований.

2.1. Трек (соревновательная дорожка). Оргкомитет должен обеспечить разметку трека, ясно обозначающую, по какой линии лошадь может галопировать в ходе этапа. Участники должны провести своих лошадей в указанном направлении, сохраняя между собой дистанцию, предусмотренную настоящими Правилами. Трек составляется официальным лицом соревнований (курс-дизайнером) и требуемым количеством ассистентов. Они ответственны за общее состояние дорожки, разметку трека и установку пегов, колец, лимонов и прочее. При проведении командных соревнований Секций, первая линия должна всегда располагаться по левую руку от трека, вблизи места расположения судейской коллегии. Линии маркируются номерами 1, 2, 3, 4 по направлению к трибунам. Нанесение разметки по всей длине трека (соревновательной части маршрута от старта до финиша) не является обязательным условием, но это рекомендуется делать, особенно при проведении соревнований на предоставляемых лошадях.

2.2. Схема маршрута

Оргкомитет должен обеспечить соответствие маршрута и инвентаря стандартам, требованиям и правилам, изложенным ниже:

- Длина маршрута: максимум 200 метров – минимум 60 метров.

- Ширина маршрута:

при проведении командных соревнований Секций - не менее 15 метров;

при проведении личных соревнований - не менее 5 метров.

- Линия старта и линия финиша обозначаются флагами.

2.3. Линия старта/финиша. Зона прохода

2.3.1. Линия старта проводится по всей ширине 4-х треков и маркируется флагами. Электронное хронометражное оборудование, запускающее отсчет времени, должно быть установлено на линии старта и финиша. При отсутствии электронного хронометража возможно использование двух – трех ручных секундомеров.

2.3.2. Линия финиша, как и линия старта, маркируется флагами по всей ширине трека.

2.3.3. Зона прохода (торможения) должна быть такой конфигурации, длины и ширины, которая обеспечивает необходимую безопасность для всадника и лошади.

2.4. Место сбора (предстартовое поле) - четко размеченное, по возможности расположенное вблизи тренировочного (разминочного) поля, необходимо для сбора спортсменов, которые завершили разминку и собрались под руководством стюарда предстартового поля перед стартом.

2.5. Тренировочное (разминочное) поле образом промаркированное, должно быть организовано для разминки и тренировки. Оно должно быть хорошо огорожено от публики и оборудовано хотя бы одним треком для тренировки. Тренировочное поле должно располагаться вблизи места сбора (паддока) и контролироваться стюардом, который также несет ответственность за проверку касок, одежды, седел, железа, копий, мечей и прочего снаряжения и инвентаря каждого спортсмена, прежде чем разрешить ему стартовать.

При проведении соревнований в закрытых помещениях (манежах) разминка может проводиться на боевом поле.

3. Старт

3.1. Участник не должен стартовать, пока судьей не будет дана команда (сигнал).

3.2. Спортсмен (спортсмены), не явившиеся на место сбора (предстартовое поле) за 10 минут до старта, могут быть исключены или получить предупреждение по решению Главной судейской коллегии.

3.3. Если участник личного соревнования не может пересечь линию старта спустя 120 секунд после стартового сигнала, он исключается из этапа соревнований. Это правило равно применимо и к командным соревнованиям. Если хотя бы одна или более лошадей не пересекает линию старта спустя 120 секунд после стартового сигнала, команда исключается из этапа соревнований в полном составе.

3.4. Если участник пересекает линию старта до того, как было дано разрешение на старт, он исключается из этапа без начисления баллов. Такое же правило действует в отношении соревнований Секций и Полусекций.

4. Регистрация времени.

4.1. Рекомендуются использование хронометражного оборудования, автоматически включающее и останавливающее отсчет времени при пересечении лучей, как минимум в ходе личных испытаний. Если это невозможно, допустимо использование ручных секундомеров.

4.2. В соревнованиях «Копье», «Меч», «Копье. Кольца и Пег», «Меч. Лимоны и Пег» отсчет времени начинается при пересечении спортсменом линии старта, отсчет времени останавливается при пересечении спортсменом линии финиша.

4.3. В соревнованиях Секций, Полусекций, Индиского ряда отсчет времени начинается при пересечении первым спортсменом линии старта, отсчет времени останавливается при пересечении последним спортсменом линии финиша. Если в ходе соревнования один или более спортсменов/лошадей падают и/или получают травмы, или по другим причинам не могут пересечь линию финиша, то ко времени будет добавлено 6 дополнительных секунд.

4.4. В случае использования ручного хронометража время прохождения маршрута определяется как среднее время из зафиксированных двумя хронометристами результатов этапа.

5. Жестокое обращение с лошастью

5.1. Если, спортсмен жестоко обращается с лошастью или причиняет лошади любой ненужный дискомфорт, применяет чрезмерную силу (воздействием на рот или шпорами), а также если спортсмен или лошадь представляют опасность для себя или окружающих, то, по решению Главной судейской коллегии, они должны быть дисквалифицированы на любом этапе и отстранены от участия в данном соревновании или во всех соревнованиях турнира. В этом случае, решение об участии спортсмена в других видах соревнований принимает главный судья.

5.2. «Выездковый» хлыст (длиной не более 120 см) может применяться в ходе любого соревнования, но не более двух раз в начале каждого этапа,

при старте. Если хлыст применяется более двух раз, то этот спортсмен будет дисквалифицирован с данного этапа.

5.3. Использование оружия для побуждения или удара лошади во время соревнования однозначно влечет дисквалификацию спортсмена из данного соревнования.

6. Соревнования на предоставляемых лошадях

6.1. Турниры или соревнования любого уровня могут быть организованы на лошадях, предоставленных Оргкомитетом турнира.

6.2. Оргкомитет должен предоставить необходимое количество подходящих для тентпеггинга лошадей (минимум - 4, максимум - 5 на команду, включая 1 резервную). В случае, если команде предоставляется 4 лошади, то организаторы должны обеспечить общий резерв лошадей, позволяющий заменить заболевших или травмированных во время соревнований лошадей.

6.3. Лошади должны подходить для тентпеггинга, должны быть достаточно рослыми и сильными, чтобы нести всадника. Главная судейская коллегия при консультации с Ветеринарным Делегатом принимают решение в этом отношении, и ее решение является окончательным.

6.4. Не менее чем за 24 часа до начала первого соревнования, должна быть проведена жеребьевка – распределение лошадей для участвующих команд и спортсменов личного зачета. Жеребьевка должна проводиться в присутствии представителей команд-участниц, участников, главного судьи или члена главной судейской коллегии, Ветеринарного делегата.

6.5. Лошади должны быть представлены и должным образом идентифицированы (могут быть обозначены нарисованными на крупе номерами или микрочипами, но также должны быть визуально различимы) и должны иметь на себе привычное им оголовье. Это оголовье должно быть на лошади на протяжении всего турнира, за исключения случаев, когда оголовье или его элементы заменяется по инициативе владельца.

6.6. Порядок жеребьевки. Принимающая сторона первой тянет жребий. Порядок жеребьевки остальных команд определяется жребием, вытянутым судьей. Каждый жребий выбирается для каждой лошади и каждого члена команд, и жеребьевка будет продолжаться таким образом до тех пор, пока каждая команда не получит 4 или 5 лошадей, в соответствии с Положением о соревнованиях.

6.7. Любая лошадь может быть признана непригодной по представлению Ветеринарного делегата и решению главной судейской коллегии. Это решение будет являться окончательным.

6.8. Положение о соревнованиях должно четко отражать условия, согласно которым предоставляются лошади (арендуются / заимствуются и т.п.) и проводятся соревнования.

6.9. Время тренировок. Разрешены 2 тренировочных сессии по 1 часу каждая, включая разминку лошадей. В это время не входит время седловки лошадей, но, если по мнению главной судейской коллегии, лошади демонстрируют чрезмерную усталость в ходе тренировочной сессии, они далее не должны принимать участие в тренировочной сессии, пока не получат должного отдыха. Всаднику разрешается сделать максимум 6 проездов (этапов), включая командные и личные.

Статья 72. Участники соревнований по тентпеггингу.

1. В соревнованиях по тентпеггингу может принимать участие спортсмен с начала календарного года, в котором ему исполняется 15 лет на лошади 4-х лет и старше.

2. На одном турнире всадник выступает на одной лошади. Замена лошади может быть разрешена только по причинам, изложенным в п.2.3.

2. К командным соревнованиям по тентпеггингу допускаются команды, состоящие из 5-ти спортсменов, из которых 4 спортсмена могут принять участие в каждом командном соревновании турнира, травмированные спортсмены могут быть заменены при необходимости резервным спортсменом.

2.1. При проведении соревнований на предоставленных лошадях, а также исходя из местных условий, организаторы могут ограничить состав команд 4-мя спортсменами, без резерва.

2.2. В случае болезни или травмы всадника, резервный всадник команды имеет право выступить на турнире на предоставленной ему лошади или на резервной лошади.

2.3. Главная судейская коллегия может допустить к личным соревнованиям резервного спортсмена команды. В этом случае, при необходимости, он не может заменить какого-либо спортсмена из своей команды, и команда остается без резерва.

2.4. Резервный спортсмен одной команды не имеет права выступать за другую команду для дополнения ее до количества 4-х всадников; резерв команды также не может выступать в личном зачете.

3. Если лошадь травмирована, она может быть заменена только резервной лошадью. Если лошадь снята с участия во всем соревновании, команде разрешается максимум еще одна замена лошади из числа свободных резервных лошадей.

4. К командным соревнованиям «Копье. Полусекция», «Меч. Полусекция», «Копье и Меч. Полусекция» допускаются команды, состоящие из 2-х спортсменов.

5. К командным соревнованиям «Копье. Индийский ряд», «Меч. Индийский ряд», «Копье и Меч. Индийский ряд», «Копье. Секция», «Меч. Секция» допускаются команды, состоящие из 4-х спортсменов.

6. Замены всадника или лошади во время соревнования запрещены, за исключением случаев, когда лошадь или всадник травмированы, или больны. Замена лошади может быть разрешена только Главной судейской коллегией, по представлению Ветеринарного делегата, замена всадника возможна только по представлению медицинского работника.

7. Количество команд, принимающих участие в турнире определяется Положением о соревнованиях.

8. В состав Команды может входить любое число спортсменов, которые могут быть левшами и имеют право и должны поднимать пег слева.

Статья 73. Форма одежды.

1. Форма одежды участников соревнований – спортивная (каска, сапоги или краги темного цвета, бриджи, рубашка-поло или футболка). Для команды - единая.

2. Наличие защитных касок - обязательно.

3. Разрешены шпоры и выездковый хлыст.

4. Участники соревнований должны соблюдать установленную форму, иметь опрятный внешний вид, вычищенное и исправное конное снаряжение, оружие, не допускать неряшливости и небрежности в одежде и снаряжении.

5. В случае, если, по мнению Главной судейской коллегии, небрежность или неисправность в одежде, оружии или снаряжении может (или могла привести), а тем более привела к травматизму всадника, его лошади, или других лиц или лошадей, то решением Главного судьи всадник может быть не допущен к соревнованию или его результат аннулирован.

Статья 74. Снаряжение.

1. Разрешено седельное снаряжение любой модификации в хорошем состоянии. Стремена или путлища не должны крепиться к любой другой части тела лошади / спортсмена / экипировки любыми способами.

2. На лошади должны быть трензельное оголовье и седло, которые не могут быть заменены в течение турнира, за исключением случаев, когда замена производится с разрешения Главной судейской коллегии.

3. Разрешено использование скользящего мартингала.

Статья 75. Соревнования по тентпеггингу.

1. Каждый Турнир по тентпеггингу должен включать в себя следующие личные соревнования, каждое из которых состоит как минимум из двух этапов:

1.1. Копье.

Длина соревновательной части маршрута: от 40 до 80 метров (от линии старта до линии финиша).

Дистанция проноса пегга: 10 метров. Установка пегга: на 10 метров от линии финиша.

Скорость: 800 метров/мин/

Количество раундов: два (А и В)

Количество этапов в соревновании:

- минимум - 2 этапа (1 этап - пег 6 см; 2 этап - пег 4 см)

- максимум - 6 этапов, при этом:

Раунд А: Два этапа с пегом, шириной 6 см и третий этап с пегом, шириной 4 см.

Раунд В: Первый этап с пегом, шириной 6 см, второй и третий этапы с пегом, шириной 4 см.

1.2. Копье. Кольца и Пег.

Длина соревновательной части маршрута: от 40 до 80 метров (от линии старта до линии финиша).

Установка пегга: на расстоянии 10 метров от линии финиша.

Скорость: 750 метров в минуту.

Установка колец: Второе кольцо устанавливается на расстоянии 20 метров от пегга, первое кольцо устанавливается на расстоянии - 15 метров от второго кольца.

Допускается установка пегга на расстоянии менее 10 метров от линии финиша. В этом случае за линией финиша ставится отметка в 10 метрах от пегга, которая обозначает дистанцию, на протяжении которой нужно «пронести» пег.

Размер кольца: 60 мм по внутреннему диаметру, высота подвешивания кольца - 2.2 м.

Количество раундов: один раунд из двух этапов: 1-й с пегом, шириной 6 см, 2-й с пегом шириной 4 см.

1.3. Меч.

Соревнование проводится по тем же правилам что и «Копье».

1.4. Меч. Лимоны и пег.

Маршрут устанавливается так же, как и для колец и пег, но вместо колец устанавливаются лимоны.

Скорость: 750 метров в минуту

Высота подвешивания лимона: 2,2 м.

Количество раундов: один раунд в 2 этапа: 1 этап с пегом, шириной 6 см, 2 этап с пегом шириной 4 см

Первый лимон. Первый вид рубки: Меч расположен горизонтально на уровне лимона, направлен острием правую сторону, рукоять меча слева от головы всадника, локоть ниже кисти, разрез лимона делается горизонтально, по ходу движения.

Второй лимон. Второй вид рубки: Меч расположен горизонтально на уровне лимона, направлен острием в левую сторону, рукоять меча с правой стороны от головы всадника, разрез лимона делается горизонтально по ходу движения.

Нисходящий разрез или толкание лимона запрещается и не приносит очков.

2. Оргкомитет может включить в программу турнира следующие соревнования:

2.1. Копье. Полусекция.

Состав команды – 2 спортсмена, едущих в ряд.

Скорость: 750 м/мин

Количество раундов - один раунд, состоящий из двух этапов.

1 этап проводится с пегами шириной 6 см, 2 этап - с пегами шириной 4 см.

2.2. Меч. Полусекция.

Соревнование проводится по тем же правилам что и «Копье. Полусекция»

2.3. Копье и Меч. Полусекция.

Состав команды – 2 спортсмена, едущих в ряд.

Скорость: 750 метров в минуту

Длина маршрута: от 40 до 80 метров (от линии старта до линии финиша)

Один раунд из двух этапов. Оба этапа проводятся с пегами 6 см.

Спортсмены проезжают с копьем в первом этапе и с мечом во втором этапе.

2.4. Копье и Меч. Индийский ряд.

Состав команды – 4 спортсмена.

Соревнование проводится в 2 этапа. В первом этапе все участники выступают с копьем, во втором этапе все участники выступают с мечами.

Каждый участник поднимает пег соответствующего номера – по очередности старта участника в команде.

Если пег спортсмена был сбит при прохождении маршрута предыдущим спортсменом, и стартующий спортсмен смог проткнуть свой пег, он получит 4 очка за поднятие и 6 очков за пронос.

Если участник поднимает пег, а затем роняет его за пегом следующего участника, который поднимает или проносит оба пег, он получит очки только за свой пег.

Первый всадник поднимает первый пег, второй всадник поднимает второй пег и так далее. Поднятие чужого пег не приносит очков участнику. Если всадник проезжает мимо своего пег, этот пег становится недействительным. Если следующий всадник прокалывает его, он не получит ни штрафных, ни положительных очков за этот пег.

Скорость: 750 метров в минуту

Последний пег располагается на расстоянии 10 метров от линии финиша на расстоянии 1,5 м один за другим.

Норма времени: При подсчете нормы времени для индийского ряда учитывается расстояние между пегами (то есть, 1,5 метра между пегами) и дистанцию, которую требуется сохранять между лошадьми (11 метров).

2.5. Копье. Секция.

Это командное соревнование, где одновременно стартуют 4 участника, интервал между всадниками - 2 метра.

Длина маршрута: от 40 до 80 метров (от линии старта до линии финиша)

Скорость: 750 метров/мин

Количество раундов: два (А и В)

Количество этапов в соревновании:

Минимум - 2 этапа (1 этап - пег шириной 6 см; 2 этап - пег шириной 4 см)

Максимум 3 этапа в раунде.

Раунд А: Два этапа с пегами, шириной 6 см и третий этап с пегами шириной 4 см.

Раунд В: Первый этап с пегами шириной 6 см, второй и третий этапы с пегами шириной 4 см.

2.6. Меч. Секция.

Соревнование проводится по тем же правилам что и «Копье. Секция».

3. Количество этапов в рамках каждого соревнования определяется Положением о соревнованиях. В исключительных случаях допускается изменение заявленного количества этапов Оргкомитетом, Главной судейской

коллекцией и представителями команд во время технического совещания перед соревнованием.

Статья 76. Пегги

1. Размер пегов составляет 30 см в длину, 2,5 см в толщину, а ширина может варьироваться 6 см/4 см/2,5 см в зависимости условий проведения соревнований.

2. Пегги должны, по возможности, быть равного веса и не должны ломаться при накаливании на копье/меч.

3. Возможно использование любых синтетических материалов. Для предотвращения растрескивания и поломки пегги можно укрепить обмоткой прозрачной липкой лентой.

4. Пегги должны быть равными по весу и размеру. Жалобы/протесты представителей команд или всадников по этому поводу не принимаются.

5. Пегги устанавливаются на грунте под углом 60 градусов по отношению к горизонтальной поверхности грунта. Расстояние от верхнего конца пегга до земли должно быть по возможности 17 см. Лицевая сторона пегга должна быть покрашена белым цветом или белым мелом/известью.

6. Расположение пегов. Пегги должны быть воткнуты в землю на расстоянии 1,5 метров друг от друга для Индийского ряда и с интервалом 2 метра для соревнований Секций и Полусекций при применении копий или мечей. Одиночный пегг устанавливается на треке для каждого участника личного зачета; 4 одиночных пегга на четырех треках для каждой команды в командных соревнованиях.

Статья 77. Копье и меч

1. Все участники должны быть вооружены одинаковыми копьями и мечами, в соответствии со следующими требованиями:

2. **Копье:** минимум 2,2 метра – максимум 2,75 метров, с одним гладким металлическим наконечником, без зубчатых и/или препятствующих соскальзыванию пегга краев. Рукояти разрешены. Копье может быть выполнено из любого материала.

3. **Меч:** длина клинка минимум 81 см – максимум 90 см, при этом общая длина не более 110 см. На наконечниках копий и клинках мечей запрещены зазубрины.

4. Потеря оружия.

4.1. Спортсмен, сломавший свое оружие во время этапа до его окончания, не имеет права заменить оружие до завершения этапа. Очки, набранные им до того, как он стал безоружным, сохраняются. Повреждение наконечника или древка расценивается как «поломка оружия».

4.2. Если копье или меч ломаются в момент поражения цели, очки, набранные спортсменом в ходе этапа, засчитываются.

4.3. Если спортсмен уронил копье / меч во время прохождения этапа, между стартом и финишем, он не получает очков за этот этап. В командных соревнованиях очки, заработанные другими членами команды, засчитываются.

Статья 78. Определение результата и классификация команд и спортсменов в соревнованиях по тентпеггингу.

1. Присуждение очков

6 очков	<p>Перенесенный пег: перенос или бросок за пределы дистанции в 10 метров. Расстояние измеряется от точки, где пег был установлен. Также засчитывается если пег, проткнутый наконечником копья или меча, сломался и часть его осталась в земле, даже если ни одна его часть не осталась на оружии.</p> <p><u>Для соревнований «Копье. Кольца и Пег.»</u>: каждое кольцо, перенесенное на копье</p> <p><u>Для соревнований «Меч. Лимоны и Пег.»</u>: лимон – разрезан: (разрез должен быть виден четко и ясно и выполнен ударом меча)</p>
4 очка	Пег проткнут и вынут из грунта, но не пронесен всю дистанцию, описанную выше.
2 очка	Пег задет с лицевой стороны, но не был вынут из земли.
<p>Примечание: Пег должен быть проткнут с лицевой стороны наконечником оружия, вследствие чего на пеге должна остаться метка (метки на других сторонах пеге не считаются). Спорные пеге должны рассматриваться судьями.</p>	

2. Скорость и норма времени

2.1. Скорость движения по маршруту - 800/750 метров в минуту в зависимости от соревнования.

2.2. При превышении нормы времени каждая полная секунда сверх установленной нормы времени штрафует 1 очком, которое вычитается из общих очков участника, полученных в данном этапе. Штраф за время не назначается, если участник не получил очков на этапе.

2.3. Главная судейская коллегия имеет право внести изменения в норму времени, определенную для данных соревнований, принимая во внимание следующие обстоятельства:

- состояние грунта, погодные условия;
- породу лошадей и их техническую подготовленность;

- безопасность всадников и лошадей;
- статус соревнований.

Указанные основания для изменения нормы времени вносятся в технические протоколы каждого соревнования и подписываются главным судьей и главным секретарем турнира.

3. Падение спортсмена и/или лошади

3.1 Спортсмен, который упал или допустил падение лошади во время этапа, исключается из этапа. В командном соревновании очки, набранные остальными 3-мя спортсменами, сохраняются.

3.2. Вся ответственность за неисправную амуницию лежит на спортсмене, в случае падения по вине неисправной или поврежденной амуниции, спортсмен будет дисквалифицирован из этапа и ему не будет предоставлена возможность повторного прохождения этапа.

4. Определение победителя и призеров соревнований.

4.1. Победитель личных соревнований определяется по максимальной сумме очков, набранных на всех этапах соревнования.

4.2. Победитель турнира по тентпеггингу определяется по максимальной баллов, набранных на всех соревнованиях турнира.

4.3. Команда – Победитель в соревнованиях Секций, Полусекций, Индийского ряда определяется по максимальной сумме очков, набранных участниками команды.

4.4. Команда – Победитель турнира по тентпеггингу определяется по максимальной сумме очков, набранных участниками команды в личных соревнованиях турнира.

5. Равенство результатов

5.1. При равенстве результата за 1 место, во избежание переутомления лошадей, должен проводиться 1 дополнительный этап, идентичный последнему, с уменьшением размера пегов до 2,5 см.

5.2. При равенстве результата за 1 место в соревнованиях Индийского ряда, проводится дополнительный этап с копьем.

5.3. При равенстве результата за 1 место в соревнованиях «Копье и Меч. Полусекция», проводится дополнительный этап с мечом.

5.4. При сохранении равенства результатов места распределяются в соответствии со временем, показанном в дополнительном этапе.

5.5. При сохранении равенства результатов места распределяются в соответствии со временем, показанном в последнем этапе.

5.6. При сохранении равенства результатов места распределяются в соответствии со временем, показанном в предыдущем этапе.

5.7. При сохранении равенства результатов места спортсмены занимают одинаковые места.

ГЛАВА XV. ЗАПРЕЩЕННЫЕ ПРОТИВОПРАВНЫЕ ДЕЙСТВИЯ И ПРИМЕНЯЕМЫЕ САНКЦИИ. ПОРЯДОК РАССМОТРЕНИЯ ВОЗРАЖЕНИЙ, ПРОТЕСТОВ И АПЕЛЛЯЦИЙ.

К запрещенным противоправным действиям относятся любые действия или бездействие, дающие необоснованное преимущество одним спортсменом и/или командой спортсменов по отношению к другим спортсменам и/или командам спортсменов, и влияющие на результаты соревнований путем получения несправедливого преимущества, а также все случаи негуманного или жестокого отношения к лошади.

К техническим нарушениям правил относятся любые действия или бездействие, в результате которых пара спортсмен/лошадь может быть снята с соревнования (номера программы) и/или подвергнута технической дисквалификации, т.е. исключена из участия в дальнейших соревнованиях.

Глава 79. Общая классификация запрещенных действий/бездействия и другие нарушения правил. Общие основания для применения санкций при проведении соревнований или непосредственно связанных с проведением соревнований.

1. Нарушения считаются связанными с проведением соревнований, если они были допущены до, во время, или после соревнований и повлияли или могли повлиять на результат соревнования. Сюда же всегда относятся нарушения, связанные с применением запрещенных и/или строго контролируемых лекарственных средств и методов лечения.

1.1. Все нарушения, связанные с проведением соревнований, подразделяются на:

- повлиявшие на результат соревнования;
- не повлиявшие на результат соревнования.

1.2. По повторяемости:

- на однократные;
- на повторные/неоднократные.

Повторные и неоднократные нарушения влекут за собой более суровые взыскания, чем совершенные однократно.

1.3. По действиям нарушителя:

- на умышленные;
- на неумышленные.

Умышленным считается не только нарушение, вызванное наличием злого умысла, но и также вызванное невнимательностью ответственного лица. ГСК и все последующие инстанции исходят из того, что ответственное

лицо обязано предпринимать все необходимые меры для предотвращения нарушений настоящих спортивных правил дисциплин и ОР, включая нарушения ветеринарного регламента и антидопинговых правил.

а) Если ответственное лицо было осведомлено о нарушении, но не предприняло все необходимые меры для его предотвращения, такое нарушение квалифицируется как умышленное. В этом случае это лицо должно понести наказание, при этом наказание должно быть более строгим, чем за неумышленное нарушение, даже повлиявшее на результат соревнования. Сюда относится полученное предупреждение (устное или письменное) о недопустимости таких или подобных нарушений.

б) Применение допинга/запрещенных веществ никогда не может квалифицироваться как неумышленное, если установлено, что ответственное лицо знало или могло знать о применении строго-запрещенного или строго контролируемого лекарственного вещества/запрещенного метода лечения.

в) Если ответственное лицо (или официальное лицо соревнований) предприняло все необходимые меры для предотвращения нарушения, но оно, тем не менее, состоялось, такое нарушение квалифицируется как неумышленное. В этом случае ответственное лицо/официальное лицо соревнований не несет ответственности, даже если такое нарушение признано повлиявшим на результат. Также неумышленным признается нарушение, совершенное в ситуации, в которой нарушитель не имел возможности вовремя среагировать на изменение ситуации.

1.4. По степени тяжести противоправные действия подразделяются на:

- незначительные (не отражающиеся на результатах соревнований, не представляющих опасности для участников и лошадей, не наносящих ущерба нарушителю, его лошади, другим участникам, их лошадям, официальным лицам, организаторам и зрителям, репутации конного спорта и/или ОСФ/РСФ);

- грубые (отражающиеся на результатах соревнований, представляющие опасность для участников, или причиняющие ущерб самому нарушителю, его лошади, другим участникам, их лошадям, официальным лицам, организаторам и зрителям, репутации конного спорта и/или ОСФ/РСФ);

- грубейшие (являющиеся следствием вопиющей халатности, жестокости или мошенничества), грубейшие нарушения во время соревнований или непосредственно связанные с проведением соревнований априори не могут рассматриваться как не повлиявшие на результат.

1.5. По последствиям нарушения подразделяются на: а) повлекшие вред и/или материальный ущерб б) не повлекшие вреда и/или материального ущерба

Нарушения, классифицированные как повлекшие вред и/или материальный ущерб, являются предметом возможного рассмотрения в соответствии с законодательством РФ. ОСФ не устанавливает процедуры определения материального ущерба и/или морального вреда.

Глава 80. Запрещенные (противоправные) действия при проведении соревнований или непосредственно связанные с проведением соревнований.

1. К строго запрещенным противоправным действиям или бездействию, которые могут повлиять на ход соревнования, либо к негуманному отношению к лошади, либо в целом наносят урон имиджу конного спорта, является следующий перечень запрещенных действий, неизбежно влекущим за собой санкции:

1.1. Жестокое или негуманное обращение с лошадью – см. ст. 24.

1.2. Нарушение антидопинговых правил в отношении спортсменов или в отношении спортивных лошадей.

1.3. Нарушение правил честной игры, то есть действия или бездействия, которые могут привести к получению одним спортсменом несправедливого преимущества по отношению к другому (другим) спортсмену (-ам).

1.4. Нарушение этических норм поведения по отношению к другим лицам на соревнованиях:

- официальным лицам спортивных делегаций (спортсменам, коноводам, представителям команды, тренерам, ветеринару), водителям коневозов, другим сопровождающим лицам спортивной делегации;

- судьям, другим официальным лицам и персоналу соревнований, исполняющим какие-либо обязанности при проведении турнира;

- зрителям;

- представителям прессы и другому медиа - персоналу.

1.5. Умышленное пренебрежение правилами безопасности, ставящее под угрозу жизнь и здоровье других участников соревнований, членов спортивных делегаций, зрителей, представителей прессы и медиа, официальных лиц соревнований и т.д.

1.6. Умышленное пренебрежение Правилами, требованиями к проведению соревнований, положением (регламентом) соревнований, связанное с грубым несоответствием фактического проведения соревнований

вышеуказанным регламентирующим документам. Любые изменения в утвержденном ОСФ/РСФ положении (регламенте) соревнований возможны только с одобрения ОСФ/РСФ.

2. Запрещенные (противоправные) действия/бездействие всегда считаются грубым нарушением правил.

3. Запрещенные (противоправные) действия/бездействие считаются связанными с проведением соревнований, если они были допущены до, во время, или после соревнований и повлияли или могли повлиять на результат соревнования. Сюда же всегда относятся нарушения, связанные с применением запрещенных и/или строго контролируемых лекарственных средств и методов лечения.

3. Спортивные санкции за противоправное влияние на результаты соревнований и/или другие грубые и грубейшие нарушения могут применяться к физическим лицам - спортсменам, другим членам спортивных команд и делегаций, спортивным судьям/официальным лицам соревнований и представителям организационных комитетов.

Глава 81. Спортивные санкции за нарушения правил и запрещенные противоправные действия.

1. Устное предупреждение - представляет собой дисциплинарное взыскание, которое накладывается ГСК в случае однократного, незначительного нарушения, совершенного неумышленно и/или не повлекшего за собой значительных последствий (не повлиявшего на результат соревнования).

2. Письменное (фиксируемое) предупреждение представляет собой дисциплинарное взыскание, накладываемое ГСК в случаях:

- неоднократного (повторного) неумышленного незначительного нарушения, не повлиявшее на результат соревнования;

- однократного умышленного нарушения или бездействия (например, в случае жестокого обращения с лошадью и/или некорректного поведения по отношению к другим участникам или официальным лицам соревнований).

2.1. Предупредительная («желтая») карточка

Разновидностью письменного предупреждения является «Желтая карточка», которая может быть выдана как ответственному лицу (спортсмену) так и его вспомогательному персоналу (коноводам, тренерам и/или представителям команды). Список нарушений, за которые выдается Желтая карточка указан в разделах спортивных правил дисциплин.

Вынесение письменного предупреждения, в том числе «Желтой карточки» доводится Главным судьей до сведения нарушителя и обязательно отражается в отчете о соревнованиях. Повторная в течение года выдача

«Желтой карточки» влечет за собой автоматическое отстранение от участия в соревнованиях в любом качестве, на срок от 3 до 12 месяцев. ОСФ ведет учет желтых карточек, выданных на соревнованиях и публикует их на сайте ОСФ. Главный судья обязан до начала соревнований ознакомиться со списком спортсменов, которые имеют действующую «Желтую карточку», и в случае вынесения взыскания в виде повторного письменного предупреждения (неважно - за аналогичное повторное нарушение или нет), обязан дисквалифицировать этого спортсмена из дальнейшего участия в турнире.

3. Денежный штраф представляет собой дисциплинарное взыскание, влекущее за собой уплату в установленном порядке определенных денежных средств спортсменом и/или иным лицом (организацией, оргкомитетом) в связи с грубым неумышленно совершенным или повторным незначительным нарушением. Штраф также уместен в случаях, когда нарушитель действовал по невнимательности (халатности). Наложение штрафа доводится до сведения нарушителя в письменном виде за подписью Главного судьи и обязательно отражается в отчете о соревнованиях. Денежный штраф уплачивается в ОСФ по безналичному расчету, с обязательным указанием цели платежа, ФИО нарушителя и турнира, на которых было выявлено нарушение.

4. Исключение из соревнования представляет собой дисциплинарное взыскание, накладываемое ГСК за любое запрещенное действие, которое может повлиять на результат соревнований. К таким относятся действия или бездействие, которое спортсмен должен был, но не смог предотвратить; любое умышленное нарушение правил, которое может повлечь за собой нежелательные последствия. Исключение из соревнования не подразумевает дальнейших санкций, если это не указано отдельно в решении ГСК/ отчете о соревнованиях.

5. Дисквалификация.

5.1. Дисквалификация в конкретном классе (туре) соревнований - представляет собой аннулирование результатов спортсмена и лошади в одном или нескольких номерах программы/классе/туре одного турнира, а также может сопровождаться отстранением спортсмена от дальнейшего участия в этом конкретном классе.

5.2. Дисквалификация в классе (туре) соревнований подразумевает, что участник (пара спортсменов/лошадь) теряет право продолжать участие в других номерах программы этого тура, а владелец лошади – право на денежные, ценные и иные призы, полученные этой спортивной парой в других номерах программы этого же класса/тура.

5.3. При обнаружении в пробах лошади строго-запрещенных лекарственных веществ дисквалификация проводится для участника (пары спортсмен/лошадь) автоматически и имеет обратную силу (в том числе может быть проведена «задним числом»).

5.4. При обнаружении в пробах лошади контролируемых лекарственных препаратов, дисквалификация участника (пары спортсмен/лошадь) производится автоматически, в том числе «задним числом», но может быть снята после детального разбирательства как ОСФ, так и иного независимого органа, ответственного за контроль применения лекарственных препаратов на соревнованиях по конному спорту.

5.5. Дисквалификация спортивной пары не отменяет дополнительных санкций, в том числе - отстранения от участия в соревнованиях на определенный срок этой спортивной пары или спортсмена.

5.6. В публикуемых технических результатах соревнований ставится пометка о дисквалификации спортивной пары из класса (тура) с указанием причины. Списки спортсменов и других лиц, дисквалифицированных за применение в отношении лошади запрещенных лекарственных веществ /методов лечения или контролируемых лекарственных препаратов, публикуются на сайте ОСФ с указанием срока окончания дисквалификации.

6. Дисквалификация спортсмена в турнире.

6.1. В случае дисквалификации в турнире - дисквалифицированный спортсмен теряет право на дальнейшее участие в нем также и на других лошадях, а владельцы этих лошадей - на какие-либо денежные, ценные и иные призы, завоеванные дисквалифицированным спортсменом в данном номере программы и/или во всех предыдущих номерах программы турнира, где дисквалифицированный спортсмен принимал участие.

6.2. При обнаружении в пробах спортсмена запрещенных лекарственных веществ дисквалификация проводится для спортсмена на всех лошадях, с которыми он принимал участие как пара. Эта дисквалификация производится автоматически и имеет обратную силу (в том числе «задним числом»).

При обнаружении в пробах спортсмена запрещенных лекарственных веществ дисквалификация спортсмена производится автоматически, но может быть снята после детального разбирательства ОСФ и иного независимого органа, ответственного за контроль применения лекарственных препаратов на соревнованиях по конному спорту.

6.3. В публикуемых технических результатах соревнований ставится пометка о дисквалификации с указанием причины. Списки спортсменов, дисквалифицированных за применение лекарственных веществ/

запрещенных методов лечения публикуются на сайте ОСФ с указанием срока окончания дисквалификации.

6.4. Дисквалификация спортсмена в турнире не отменяет дополнительных санкций, в том числе - отстранения от участия в соревнованиях на определенный срок этого спортсмена.

7. Дисквалификация с отстранением от участия в соревнованиях.

Дисквалификация может быть дополнена отстранением спортивной пары или спортсмена от участия в соревнованиях (спортивная дисквалификация на определенный период), что представляет собой дисциплинарное взыскание, влекущее за собой запрет на участие на определенный срок, в любых соревнованиях по конному спорту на территории Российской Федерации или за рубежом под юрисдикцией ОСФ:

- спортсмена и лошади как пары (участника соревнований);

или

- спортсмена на любых других лошадях в соревнованиях любого уровня и статуса.

Сюда же относится отстранение любых других лиц (владельцев, тренеров, коноводов, официальных лиц турниров) от участия в соревнованиях по конному спорту в любом качестве, в том числе от исполнения судейских обязанностей.

Отстранение от участия в соревнованиях/турнире в качестве спортсмена или члена спортивной делегации (в том числе представителя спортсмена) может быть применено в случае грубых или неоднократных нарушений к любым лицам, представляющим спортсмена команды или личного первенства в качестве официального лица соревнований (судьи) или лица, сопровождающего спортсмена или команду спортсменов. В этом случае член спортивной делегации и/или любое сопровождающее лицо (представитель команды/ тренер/ коновод/ представитель несовершеннолетнего спортсмена и т.п.) теряет право доступа на место проведения соревнований на определенный срок.

8. Понижение категории или лишение звания/судейской или тренерской категории представляет собой дисциплинарное взыскание, применяемое только к судьям /официальным лицам соревнований и к тренерам в случае грубейших или неоднократных грубых нарушений. Решение о понижении категории/лишении звания выносится решением ОСФ /РСФ и оформляется как ходатайство в соответствующий орган исполнительной власти в области физкультуры и спорта за противоправное повторное грубое или однократное грубейшее влияние на результаты соревнований.

9. Допускается комбинирование двух и более видов санкций в зависимости от серьезности нарушения, их влияния на ход соревнований и количества нарушений в течение года.

Глава 82. Протесты, жалобы и апелляции, порядок их подачи во время проведения соревнований.

1. Протесты.

1.1. Протесты по поводу решений, действий или бездействия любого официального лица или структуры, имеющие признаки нарушения настоящих Правил в период подготовки или проведения турнира подаются в ГСК в течение периода ее юрисдикции.

1.2. Право подачи протестов имеют только представители команд, или, если у команды нет представителя, то ответственные лица (тренеры, спортсмены), .

1.3. Протесты должны подаваться в письменном виде от имени и за подписью лица, имеющего на это право, и вручаться лично главному секретарю в совокупности с любыми подтверждающими материалами, в том числе видеозаписями и свидетельскими показаниями. Главный судья в течение 30 минут с момента подачи протеста должен определить время и место рассмотрения протеста и сообщить об этом всем заинтересованным лицам.

1.4. Протесты в ГСК должны подаваться в следующие сроки:

1. протесты в отношении допуска спортсмена или лошади, по поводу фактического состояния спортивной арены, трассы или разминочного поля: не позже чем за 30 минут до начала соответствующего соревнования;

2. протесты в отношении отдельных препятствий, дистанций между ними, схемы или протяженности маршрута на конкуре: не позже чем за 15 минут до начала данного соревнования;

3. протесты в отношении маршрута и протяженности трассы полевых испытаний, препятствий в соревнованиях по троеборью и драйвингу или в отношении трассы в соревнованиях по пробегам: не позже 18:00 часов накануне дня начала соответствующего соревнования (номера программы);

4. протесты, касающиеся нарушений правил или инцидентов в ходе соревнования, по поводу занятого спортсменом места и во всех других случаях: не позже чем через 30 минут после объявления предварительных результатов;

5. протесты в отношении прочих решений, действий или бездействия любого официального лица или структуры: не позже чем через 30 минут

после объявления предварительных результатов последнего соревнования (номера программы) турнира.

1.5. Протесты против решений судей – членов Гранд жюри автоматически отклоняются в следующих случаях:

1. в отношении вопросов, где от судьи требуется вынести решение или поставить оценку во время соревнования в соответствии с настоящими Правилами (например, определение факта разрушения препятствия, неповиновения, падения, истечения нормы времени, выставление оценки за упражнение, которые, тем не менее, не следует смешивать со случаями ошибочных записей в протоколы, арифметических ошибок и т.п.);

2. снятие лошади с соревнований по ветеринарным показаниям;

3. вынесение предупреждения;

4. исключение участника во время соревнований.

В перечисленных в данном пункте случаях может быть подана жалоба в ОСФ в течение 14 дней после окончания турнира.

2. Рапорты

2.1. Рапорты о жестоком или негуманном обращении с лошадей может подать любое лицо, ставшее свидетелем такого обращения в течение всего периода соревнований и/или пребывания в месте проведения соревнований.

2.2. Рапорты официальных лиц турнира о серьезных или неоднократных нарушениях правил, передаются ими через шеф/стюарда, или ветеринарного делегата, или непосредственно Главному судье.

3. Жалобы

3.1. Жалобы на любое лицо или структуру, в любом качестве участвующие в турнире, могут подаваться по причинам нарушения общих правил поведения, на несправедливость, нарушения общепринятых норм спортивной этики, включая такие вопросы как условия размещения, взаимодействия с официальными лицами турнира, вопросы поведения, несовместимого с интересами спорта и/или наносящего ему ущерб.

3.2. Жалобы могут подаваться в ОСФ/РСФ не позднее, чем через 10 дней после турнира.

3.3. Жалобы должны подаваться в письменном виде в совокупности с любыми подтверждающим материалами, свидетельскими показаниями.

4. Апелляции.

1. Апелляция против решения, вынесенного при рассмотрении протеста ГСК, подается в апелляционный комитет турнира, если таковой назначен или в ОСФ.

2. Апелляция против решения апелляционного комитета подается в ОСФ.

3. Право подачи апелляций имеют только официальные лица команд, назначенные в соответствии с настоящими правилами: представители команд, или, если у команды нет представителя, то ответственные лица, и лица, в отношении которых назначено наказание.

4. Апелляция не принимается:

4.1. апелляционным комитетом против автоматического отклонения протестов по основаниям, предусмотренных в п.1.5. настоящих правил;

4.2. ОСФ против решения апелляционного комитета по апелляции против решения, вынесенного при рассмотрении протеста ГСК.

5. Апелляции в апелляционный комитет должны подаваться в письменном виде и за подписью лица, имеющего на это право, вручаться лично председателю апелляционного комитета в совокупности с любыми подтверждающими материалами и свидетельскими данными. Председатель апелляционного комитета в течение 30 минут с момента подачи апелляции должен определить время и место ее рассмотрения и сообщить об этом всем заинтересованным лицам.

6. Апелляции в апелляционный комитет подаются в срок не позднее чем через один час после вынесения решения главной судейской коллегией.

7. Апелляции в ОСФ подаются в срок не позднее чем через 14 дней после окончания турнира. Апелляции, отправленные в ОСФ позже указанного срока, к рассмотрению не принимаются.

Глава 83. Органы, к компетенции которых отнесены полномочия по рассмотрению возражений, протестов, апелляций.

1. Главная судейская коллегия (ГСК).

1.1. Период юрисдикции главной судейской коллегии начинается за 1 час до начала 1-ой ветеринарной инспекции турнира (в случае замены 1-ой ветеринарной инспекции осмотром по прибытии, период юрисдикции ГСК начинается за 2 часа до начала первого соревнования турнира) и заканчивается через 30 минут после объявления окончательных результатов последнего соревнования или, после этого, в течение одного часа после вынесения решения по всем поданным в установленном порядке протестам или апелляциям.

1.2. ГСК действует в качестве первой инстанции при рассмотрении протестов, жалоб, рапортов и выносит по ним решения в рамках своей компетенции. В этом качестве ГСК имеет право налагать следующие наказания на участников соревнований:

1. Предупреждение.

2. Предупредительная «Желтая карточка»;

3. Штраф в размере не более 5 стартовых взносов.
4. Дисквалификация участника на одно соревнование.
5. Временная дисквалификация спортсмена на 24 часа, если его лошадь без разрешения покидала пределы соревновательной и/или конюшенной зоны. Эта лошадь автоматически исключается из соревнований до конца турнира.

6. Дисквалификация участника на одно соревнование, сопровождающаяся рапортом в апелляционный комитет и в ОСФ, если нарушение достаточно серьезное.

1.3. ГСК принимает решения по следующим вопросам:

- протесты по поводу установленных нарушений настоящих правил при проведении соревнований;

- сообщения о любых случаях проявления жестокости;

- неэтичное или неспортивное поведение;

- рапорты официальных лиц турнира.

1.4. ГСК должна докладывать апелляционному комитету, если назначен или в ОСФ о следующем:

- о любом случае, который произошел вне периода ее юрисдикции, либо находится вне ее компетенции и о котором стало известно;

- о любом случае, который находится под ее юрисдикцией и в ее компетенции, но подразумевает степень наказания, превышающую права главной судейской коллегии, установленные настоящими правилами.

1.5. Прежде чем вынести решение, касающееся санкций, ГСК должна изучить имеющиеся в ее распоряжении данные, включая заявление обвиняемого лица, и любые другие относящиеся к делу материалы. В любом случае она должна стремиться к достижению справедливого решения в духе спортивной этики.

1.6. О вынесенном решении сообщается устно или письменно заинтересованным сторонам. Случаи, касающиеся наказаний, должны быть зафиксированы в рапорте технического делегата в ОСФ. Лицо, в отношении которого были наложены санкции, имеет право затребовать письменный ответ за подписью главного судьи.

2. Апелляционный комитет

2.1. Период юрисдикции апелляционного комитета начинается за 1 час до начала 1-ой ветеринарной инспекции турнира (в случае замены 1-ой ветеринарной инспекции осмотром по прибытии, период юрисдикции апелляционного комитета начинается за 2 часа до начала первого соревнования турнира) и заканчивается через 30 минут после объявления окончательных результатов последнего соревнования или, после этого, в

течение одного часа после вынесения решения по всем поданным в установленном порядке протестам и немедленно после вынесения решений по всем поданным в установленном порядке апелляциям.

2.2. Председатель апелляционного комитета и, по крайней мере, два его члена должны быть доступны в любой момент в течение турнира, а также и после его окончания, если отклонен протест, поданный в ГСК. Юрисдикция апелляционного комитета сохраняется в этом случае в течение еще одного часа.

2.3. Апелляционный комитет:

1. действует в качестве первой инстанции:

- при обращении к нему ГСК;
- при рассмотрении случаев нарушений настоящих правил, которые не относятся к компетенции ГСК;

2. действует в качестве второй инстанции при рассмотрении апелляции по поводу решений, принятых ГСК при рассмотрении протестов. В этом случае решение апелляционного комитета является окончательным.

- может рассматривать жалобы без вынесения обязательного решения.

Протокол рассмотрения прикладывается к отчету технического делегата.

2.4. Апелляционный комитет не может самостоятельно инициировать рассмотрение вопросов.

2.5. До принятия решения апелляционный комитет должен изучить данные по делу (письменные или устные свидетельства, видеозаписи), представленные всеми заинтересованными сторонами и принять во внимание любые другие сопутствующие материалы. В любом случае следует попытаться достичь справедливого урегулирования дела в духе спортивной этики.

2.6. Апелляционный комитет может налагать следующие наказания на официальных лиц, спортсменов и членов спортивной делегации:

1. Предупреждение.
2. Штраф в размере до 5 стартовых взносов.
3. Дисквалификация на участие в классе или на весь турнир.
4. Дисквалификация на весь турнир с отстранением от дальнейшего участия в турнире, если случай достаточно серьезен.

5. Временная дисквалификация (отстранение от участия) на 24 часа спортсмена, чья лошадь без разрешения главного судьи покидала место проведения турнира. Данная лошадь автоматически отстраняется от участия в соревнованиях до конца турнира.

2.7. Апелляционный комитет должен докладывать в ОСФ для передачи на дальнейшее рассмотрение дисциплинарной комиссией:

- о любом случае, находящемся в рамках его компетенции, но который, по его мнению, заслуживает более строгого наказания;

- о любом случае, выходящем за рамки его компетенции.

3. Органы ОСФ.

Для рассмотрения жалоб и апелляций, полученных ОСФ в связи с соревнованиями, формируется дисциплинарная комиссия, в количестве не менее трех человек, не имеющих конфликта интересов или отношения к данному вопросу. Дисциплинарная комиссия докладывает руководящему органу ОСФ о выводах по рассмотрению обращения, окончательное решение принимается руководящий орган ОСФ. Порядок рассмотрения жалоб и апелляций ОСФ определяется ОР.

Приложение 1. Руководство для судейства соревнований по джигитовке раздела «Вольная джигитовка»

ПРЕДИСЛОВИЕ:

Цель данного Руководства - предоставить судьям единообразные и объективные стандарты судейства всех упражнений по джигитовке. Основная задача судьи – это соблюдать данные стандарты, посредством выставления оценок в сочетании с комментариями к ним, помогать всадникам и тренерам улучшать качество выполнения упражнений раздела «Вольная джигитовка».

Судья должен оценивать то качество исполнения упражнения, которое видит «здесь и сейчас», забыв о том, что видел или слышал раньше. На процесс выбора правильной оценки не должны влиять прежние достижения или недостатки данного спортсмена. Никакие внешние воздействия не должны влиять на судейство. Судья должен оценивать выступление спортсмена так, как если бы он видел его впервые.

Глава 1. Общие принципы выставления оценок за упражнения раздела «Вольная джигитовка»

1. Все упражнения подразделяются на 4 категории сложности. В зависимости от уровня категории оценка за выполнение упражнения умножается на коэффициент сложности – 1, 2, 3, 4.

2. При выставлении оценки за упражнение судья, в зависимости от качества и техники выполнения упражнения выставляет соответствующее количество баллов от 0 до 10 баллов по десятибалльной системе, где оценка 0-самая низкая оценка, 10 – самая высокая оценка. Половинные значения оценок от 0,5 до 9,5 могут также использоваться, по усмотрению судьи. Этот результат умножается на соответствующий коэффициент сложности.

3. Шкала оценок и их определение:

10 – отлично

9 - очень хорошо

8 – хорошо

7 - довольно хорошо

6 – удовлетворительно

5 – достаточно

4 - недостаточно

3 - довольно плохо

2 - плохо

1 - очень плохо

0 - не выполнено

4. Упражнение оценивается по трем частям: начальная часть упражнения, основная часть и заключительная часть. Все переходы от одной части упражнения к другой должны выполняться динамично, в 1-2 темпа движения лошади.

5. Выполнение любого упражнения должно быть закончено до конца боевой дорожки.

6. Штрафы и вычеты за специфические ошибки в выполнении упражнений

Оценка снижается на 0,5 балла	<ul style="list-style-type: none"> - Каждое «неподнятие» руки до или после выполнения каждого упражнения. (Начало и окончание упражнения обозначаются вытянутой вверх рукой). Рука может быть поднята до выезда на прямой участок боевой дорожки (после прохождения середины боковой части поля) и после выполнения (до середины боковой дорожки). - В иных случаях, когда правильно выполненное упражнение, с отсутствием явных ошибок, не создает впечатление идеала.
Оценка снижается на 2 балла	<ul style="list-style-type: none"> - Посадка в седло производится с потерей баланса, не по центру седла с причинением дискомфорта лошади
Упражнение не засчитывается (0 баллов)	<ul style="list-style-type: none"> - Упражнение не было закончено (сед в седло) до конца боевой дорожки - Статическое упражнение не было выполнено до въезда на начало контрольной дистанции, обозначенной флагами. - Статическое упражнение было закончено до выезда с контрольной дистанции, обозначенной флагами - Нарушение последовательности выполнения упражнений (оцениваются только те упражнения, которые были выполнены в соответствии с заявленной последовательностью) - Упражнение выполнено в противоположную от судей сторону.

Глава 2. Оценка упражнений раздела «Вольная джигитовка»

1. I коэффициент

1.1. Стойка на стремях.

Описание упражнения: Надо перенести одну ногу на левую сторону и стать на стремя, держась при этом одной рукой за луку седла, а вторую поднять вверх. Заход на элемент должен быть выполнен до начала контрольной дистанции, а выход с элемента после контрольной дистанции. Упражнение не засчитывается, если рука не была вытянута вверх в течение всей контрольной дистанции.

Вытянутая рука спортсмена, корпус и опорная нога при выполнении упражнения составляют прямую линию. Положение спортсмена на стремях зафиксировано. Неопорная нога выпрямлена, носок оттянут. Перенос ноги через круп лошади произведен легко, вытянутой ногой, без касания лошади. Незначительный наклон над шеей лошади при переносе ноги, при выпрямленном корпусе.

Вычеты за каждую ошибку

1 балл	<ul style="list-style-type: none"> - Неопорная нога на стойке не выпрямлена, носок не оттянут - Корпус развернут к лошади или от лошади. - Чрезмерный наклон над шеей лошади при переносе ноги через круп - Значительное колебание корпуса во время выполнения упражнения
2-3 балла	<ul style="list-style-type: none"> - Нога при переносе через круп не выпрямлена, носок не оттянут - Касание крупа лошади ногой - Потеря равновесия при выходе на стойку при переносе ноги

1.2. Езда, лежа поперек седла.

Описание упражнения: Перенести левую ногу через шею лошади, лечь поперек седла на спину, на поясницу, левой рукой держась за переднюю луку, правую вытянуть, ноги вместе, выпрямлены, носки оттянуты. Заход на элемент должен быть выполнен до начала контрольной дистанции, а выход с элемента после контрольной дистанции. Упражнение считается выполненным, если вторая рука была вытянута на всем протяжении контрольной дистанции.

Перенос ноги и принятие положение «лежа поперек седла» с вытянутой рукой выполнены легко. Вытянутая рука спортсмена, корпус и ноги при выполнении упражнения составляют прямую линию. Положение спортсмена лежа зафиксировано. Носки оттянуты, бедра выше колен напряжены, тем

самым образывая прямую линию с вытянутыми носками. Ноги прижаты друг к другу. Во время переноса нога выпрямлена, носок оттянут.

Вычеты за каждую ошибку:

1 балл	<ul style="list-style-type: none"> - Ноги и корпус расположены ниже положения поясицы, не образуя прямую линию - Корпус в положении «лежа» не зафиксирован - Рука в положении «лежа» вытянута, но не создает прямую, а согнута в локте - Рука при положении «лежа» расположена выше либо ниже относительно головы, что зрительно «ломает» прямую линию, проходящую через вытянутые ноги и корпус спортсмена
2-3 балла	<ul style="list-style-type: none"> - Нога при переносе через шею не выпрямлена, носок не оттянут - Ноги в положении «лежа» согнуты, - Ноги не сведены вместе

1.3. Казачий обрыв в стремени.

Описание упражнения: закрепив ноги в стремях, откинуться вниз, вытянув руки к земле. Заход и выход с элемента осуществляется вдоль корпуса лошади. При возвращении в седло допускается придерживать за заднюю луку. Заход на элемент должен быть выполнен до начала контрольной дистанции, а выход с элемента после контрольной дистанции. Упражнение считается невыполненным, если кисти рук находятся выше головы.

Спортсмен выполняет «обрыв» быстро, легко, не используя руки для «подстраховки». Руки выпрямлены, кисти рук ниже головы, корпус зафиксирован вместе с руками.

Вычеты за каждую ошибку:

1 балл	<ul style="list-style-type: none"> - Выход в «обрыв» выполняется «сползанием» по седлу - Недостаточная фиксация корпуса во время «обрыва» - спортсмен при выполнении упражнения «болтается» - Недостаточно выпрямленные руки
2-3 балла	<ul style="list-style-type: none"> - При заходе на элемент «обрыв» спортсмен перехватывает руками в качестве подстраховки переднюю или заднюю луку. - Медленный, не динамичный, возврат в седло

1.4. Езда спиной вперед на шею лошади без соскока.

Описание упражнения: сесть спиной вперед на шею лошади, одна рука вытянута вверх, ноги выпрямлены, носки оттянуты. Проехать установленное расстояние, после чего вернуться в седло. При переходе на шею лошади, ноги должны быть выпрямлены, носки оттянуты. При возврате в седло

допускается незначительное сгибание ног в коленях. Заход на элемент должен быть выполнен до начала контрольной дистанции, а выход с элемента после контрольной дистанции. Упражнение считается невыполненным, если рука не была вытянута вверх во время прохождения всей контрольной дистанции.

Переходы на «сед на шею» и возвращение обратно в седло выполняется легко, махом, с максимально выпрямленными ногами и оттянутыми носками. Вытянутая рука спортсмена, корпус, выпрямленные ноги с оттянутыми носками в положении «сед на шею» составляют прямую линию. Положение спортсмена зафиксировано.

Вычеты за каждую ошибку:

1 балл	- Недостаточно выпрямлены ноги в коленях и оттянуты носки при переходах на шею и обратно в седло - Рука, корпус и ноги не образуют прямую линию в положении «сед на шею»
2-3 балла	- Выход в положение «сед на шею» выполняется согнутой в колене ногой, и возвращение обратно в седло с «цеплянием» за шею или седло

1.5. Казачий вис.

Описание упражнения: опираясь левое стремя, перенести правую ногу на левую сторону, повернувшись спиной по ходу движения, просунуть колено левой ноги под путлице, сесть на левую ногу, вытянутой левой рукой держаться за переднюю луку седла, вытянуть правую ногу и правую руку вдоль корпуса лошади. Заход на элемент должен быть выполнен до начала контрольной дистанции, а выход с элемента после контрольной дистанции. Упражнение считается невыполненным, если во время прохождения всей контрольной дистанции правая нога и (или) правая рука не были вытянуты вдоль корпуса лошади.

Правая нога переносится на левую сторону махом, с максимально вытянутым коленом и оттянутым носком. Вытянутая рука, зафиксированный корпус и вытянутая нога с максимально оттянутым носком, образуют прямую линию вдоль корпуса лошади, не допуская при этом возникновение «болтания» спортсмена в данном положении. Возврат в седло производится махом, с вытянутой ногой и оттянутым носком.

Вычеты за каждую ошибку:

1 балл	<ul style="list-style-type: none"> - Рука, корпус и нога в положении «казачий вис» не образуют прямую линию - При возвращении в седло правая нога согнута, носок не оттянут - Переход в положение «казачьего виса» происходит с недостаточно выпрямленной ногой и оттянутым носком
2-3 балла	<ul style="list-style-type: none"> - Левая рука выпрямлена не до конца, лежит на шее лошади - Возвращение в седло производится «цеплянием» за седло ногой

1.6. Стойка на стремях – «флажок».

Описание упражнения: перенести одну ногу левую сторону и встать на стремя, держась при этом правой рукой за луку седла, полностью опуститься на левой ноге, а левую руку поднять вверх. Заход на элемент должен быть выполнен до начала контрольной дистанции, а выход с элемента после контрольной дистанции. Упражнение не засчитывается, если во время прохождения всей контрольной дистанции спортсмен не опустился полностью на левой ноге и левая рука не была поднята вверх. Плечо спортсмена не должно находиться выше передней луки седла.

Правая нога переносится на левую сторону махом, с максимально вытянутым коленом и оттянутым носком. Вытянутая рука, зафиксированный корпус и вытянутая нога с максимально оттянутым носком, образуют прямую линию, перпендикулярную земле. Возврат в седло производится махом, с вытянутой ногой и оттянутым носком.

Вычеты за каждую ошибку:

1 балл	<ul style="list-style-type: none"> - Рука, корпус и нога в положении «флажок» не образуют прямую линию - Не опорная нога не прижата к опорной и отходит сильно назад от поясицы спортсмена - Переход в положение «флажка» происходит с недостаточно выпрямленной ногой и оттянутым носком - Недостаточная фиксация положения «флажка», что приводит к «болтанию» корпуса.
2-3 балла	<ul style="list-style-type: none"> - Касание при переходах ногой крупа лошади - Возвращение в седло производится «цеплянием» за седло ногой

1.7. Ласточка на стремях.

Описание упражнения: встать на стремя, опереться на переднюю луку, вытянуть левую руку и правую ногу над корпусом лошади. Заход на элемент должен быть выполнен до начала контрольной дистанции, а выход с

элемента после контрольной дистанции. Упражнение считается не выполненным, если во время прохождения всей контрольной дистанции не была вытянута рука и нога над корпусом лошади.

Правая нога переносится на левую сторону махом, с максимально вытянутым коленом и оттянутым носком. Вытянутая рука, зафиксированный корпус и вытянутая нога с максимально оттянутым носком, образуют прямую линию, параллельную лошади и земле. Возврат в седло производится махом, в один темп, с вытянутой ногой и оттянутым носком.

Вычеты за каждую ошибку:

1 балл	<ul style="list-style-type: none"> - Рука, корпус и нога в положении «ласточка» не образуют прямую линию - Переход в положение «ласточки» происходит с недостаточно выпрямленной ногой и оттянутым носком - Недостаточная фиксация положения «ласточка», что приводит к «болтанию» корпуса.
2-3 балла	<ul style="list-style-type: none"> - Касание при переходах ногой крупа лошади - Нога спортсмена согнута в колене, расположена ниже корпуса лошади

2. II коэффициент

2.1. Стойка вниз головой.

Описание упражнения: Бросить стремяна, правой рукой обратным хватом взяться за луку, левой – за правое путлице (допускается использование специальной петли), сделать мах прямыми ногами, встать в стойку, опираясь о корпус у плеча лошади, ближе к передней луке. Заход на элемент должен быть выполнен до начала контрольной дистанции, а выход с элемента после контрольной дистанции.

Переход в положение «вниз головой» производится в один темп, махом с прямыми ногами и оттянутыми носками. Корпус спортсмена, выпрямленные ноги с оттянутыми носками образуют прямую линию, перпендикулярную земле. Положение спортсмена зафиксировано, что исключает «болтание» корпусом. Возврат в седло производится махом с прямыми ногами и оттянутыми носками.

Вычеты за каждую ошибку:

1 балл	<ul style="list-style-type: none"> - «Болтание» корпуса - Небольшое отклонение в положении «вниз головой» от корпуса лошади в сторону центра боевого поля - Отклонение корпуса в положении «вниз головой» в сторону головы или крупа лошади
---------------	--

2-3 балла	<ul style="list-style-type: none"> - Выполнение положения «вниз головой» с согнутыми коленями и не оттянутыми носками - Выход в элемент и возвращение из элемента с согнутыми коленями - Ноги в положении «вниз головой» не прижаты друг к другу - Переход в положение «вниз головой» осуществлен не в один темп
------------------	--

2.2. Соскок с посадкой в седло через шею лошади.

Описание упражнения: производится через шею лошади. Перенести правую ногу через шею лошади. Держась обеими руками за переднюю луку седла сделать сход на землю, оттолкнуться от земли, выйти в упор на луку седла, сесть в седло. Соскок на землю, заскок в седло должны выполняться с выпрямленными ногами и оттянутыми носками, корпус тела и обе ноги должны подняться над спиной лошади и быть сведены вплоть до посадки в седло. При правильном выполнении упражнения всадник должен совершить хорошо выраженный «подлет» над седлом.

Соскок производится с выпрямленными ногами и оттянутыми носками, без значительного «подвисания», ноги прижаты друг к другу. Возврат в седло также производится с выпрямленными ногами и оттянутыми носками.

Вычеты за каждую ошибку:

1 балл	<ul style="list-style-type: none"> - Ноги на соскоке не прижаты друг к другу - Корпус и ноги при «подлете» не составляют прямую линию. - Ноги разведены в максимальной точке подлета.
2-3 балла	<ul style="list-style-type: none"> - Ноги не выпрямлены, носки не оттянуты - «Цепляние» ногой за седло при возвращении

2.3 Соскок с посадкой в седло через круп лошади.

Описание упражнения: производятся через круп лошади. Держась за переднюю луку, перенести правую ногу через круп лошади. Упираясь рукой в подушку седла сделать сход на землю, оттолкнуться от земли, выйти в упор на луку седла, и перенося правую ногу через круп лошади, сесть в седло. Соскок на землю, заскок в седло должны выполняться с выпрямленными ногами и оттянутыми носками, корпус тела и обе ноги должны подняться над спиной лошади и быть сведены вплоть до посадки в седло. При правильном выполнении упражнения всадник должен совершить хорошо выраженный «подлет» над седлом.

Соскок производится с выпрямленными ногами и оттянутыми носками, без значительного «подвисания», ноги прижаты друг к другу. Возврат в седло также производится с выпрямленными ногами и оттянутыми носками.

Вычеты за каждую ошибку:

1 балл	<ul style="list-style-type: none"> - Ноги на соскоке не прижаты друг к другу - Корпус и ноги при "подлете" не составляют прямую линию. - Ноги разведены до/в максимальной точке подлета.
2-3 балла	<ul style="list-style-type: none"> - Ноги не выпрямлены, носки не оттянуты - «Цепляние» ногой за седло при возвращении - Соскок производится не «махом», а «сползанием» с седла

2.4. Ласточка на седле.

Описание упражнения: встать коленом одной ноги на седло, рукой опереться на переднюю луку, другую руку и ногу вытянуть параллельно над корпусом лошади. Проехать в таком положении установленное расстояние. По окончании сесть в седло. Упражнение считается не выполненным, если рука и нога не вытянуты во время прохождения всей контрольной дистанции.

Переход в положение «ласточки» производится махом без использования стремени. Вытянутая рука, зафиксированный корпус и вытянутая нога с максимально оттянутым носком, образуют прямую линию, параллельную лошади и земле, отсутствует «болтание» корпуса. Возврат в седло производится мягко, с вытянутыми ногами и оттянутыми носками в центр седла.

Вычеты за каждую ошибку:

1 балл	<ul style="list-style-type: none"> - Рука, корпус и нога в положении «ласточка» не образуют прямую линию - Переход в положение «ласточки» происходит с недостаточно выпрямленными ногами и оттянутыми носками с использованием стремени - Недостаточная фиксация положения «ласточка», что приводит к «болтанию» корпуса. - Амплитудное раскачивание ноги - Посадка в седло выполнена с недостаточно выпрямленными ногами и оттянутыми носками
2-3 балла	<ul style="list-style-type: none"> - Касание ногой крупа лошади - Нога спортсмена согнута в колене, расположена ниже корпуса лошади

2.5. Прямое волочение.

Описание упражнения: сделать соскок с седла на землю, повиснуть, держась за переднюю луку, вдоль корпуса лошади на руках, носками ног касаясь земли. В таком положении проехать установленное расстояние по боевой дорожке. После выполнения сделать заскок, сесть в седло. При

«волочении» ноги прямые, носки оттянуты. Заход на элемент должен быть выполнен до начала контрольной дистанции, а выход с элемента после контрольной дистанции. Упражнение считается не выполненным, если спортсмен не касался земли ногами во время прохождения всей контрольной дистанции.

Соскок производится с выпрямленными ногами и оттянутыми носками, ноги прижаты друг к другу. Корпус зафиксирован, выпрямленные ноги прижаты друг к другу. Корпус и ноги образуют прямую линию. Возврат в седло также производится с выпрямленными ногами и оттянутыми носками. «Подлет» над седлом четко выражен.

Вычеты за каждую ошибку:

1 балл	<ul style="list-style-type: none"> - Ноги на соскоке и во время «волочения» не прижаты друг к другу - Недостаточно зафиксированный корпус во время «волочения», что приводит к отклонению корпуса спортсмена от корпуса лошади
2-3 балла	<ul style="list-style-type: none"> - Ноги во время соскока, выполнения «волочения» и возвращения в седло не выпрямлены, носки не оттянуты - «Цепляние» ногой за седло при возвращении - Посадка в седло не в центр, причинение дискомфорта лошади

2.6. Казачий обрыв в путлице.

Описание упражнения: закрепив правую ногу в путлице, левую, освободив от стремени вытянуть вверх, с одновременным опусканием корпуса вниз. Заход на элемент должен быть выполнен до начала контрольной дистанции, а выход с элемента после контрольной дистанции. Упражнение считается не выполненным, если кисти рук находятся выше головы во время прохождения контрольной дистанции.

Спортсмен выполняет «обрыв» быстро, легко, динамично, не используя руки в качестве «подстраховки». Руки выпрямлены, кисти рук ниже головы, корпус зафиксирован вместе с руками. Нога в вертикальном положении выпрямлена, носок оттянут. Нога и корпус находится в положении, близком к перпендикулярному земле. Возвращение в седло с прямой ногой и вытянутым носком в один темп.

Вычеты за каждую ошибку:

1 балл	<ul style="list-style-type: none"> - Выход в «обрыв» выполняется медленно, «сползанием» по седлу - Нога отведена в сторону - Недостаточная фиксация корпуса во время «обрыва» - спортсмен при выполнении упражнения «болтается» - Возвращение в седло дольше, чем в один темп
2-3 балла	<ul style="list-style-type: none"> - При выполнении «обрыва» спортсмен использует в качестве подстраховки переднюю, заднюю луки - Нога не выпрямлена, носок не оттянут

2.7. Езда спиной вперед на шее лошади с возвращением в седло через соскок.

Описание упражнения: сесть спиной вперед на шею лошади, одна рука вытянута вверх, ноги выпрямлены, носки оттянуты. Проехать установленное расстояние, после чего вернуться в седло через соскок. При переходе на шею лошади, ноги должны быть выпрямлены, носки оттянуты. Перенос ноги через шею производится махом, с вытянутым коленом и оттянутым носком. Возвращение в седло производится с вытянутыми ногами и оттянутыми носками с четко выраженным подлетом над седлом. Заход на элемент должен быть выполнен до начала контрольной дистанции, а выход с элемента после контрольной дистанции. Упражнение считается невыполненным, если рука не была вытянута вверх во время прохождения всей контрольной дистанции.

Переходы на «сед на шею» и возвращение обратно в седло выполняется легко, махом, с максимально выпрямленными ногами и оттянутыми носками. Вытянутая рука спортсмена, корпус, выпрямленные ноги с оттянутыми носками в положении «сед на шею» составляют прямую линию. Положение спортсмена зафиксировано. Соскок производится с выпрямленными ногами и оттянутыми носками, без значительного «подвисания», ноги прижаты друг к другу. Возврат в седло также производится с выпрямленными ногами и оттянутыми носками.

Вычеты за каждую ошибку:

1 балл	<ul style="list-style-type: none"> - Недостаточно выпрямлены ноги в коленях и оттянуты носки при переходах на шею - Рука, корпус и ноги не образуют прямую линию в положении «сед на шею» - Ноги на соскоке не прижаты друг к другу - Корпус и ноги при "подлете" не составляют прямую линию. - Ноги разведены до/в максимальной точке подлета.
---------------	--

2-3 балла	<ul style="list-style-type: none"> - Выход в положение «сед на шею» выполняется согнутой в колене ногой - Ноги не выпрямлены, носки не оттянуты - «Цепляние» ногой за седло при возвращении
------------------	--

2.8. Обратный казачий вис.

Описание упражнения: Левая нога переносится на левую сторону махом через круп и, затем, через шею лошади. Правая нога в стремях, переброшена через шею лошади. Вытянутая рука, зафиксированный корпус и вытянутая нога с максимально оттянутым носком, образуют прямую линию вдоль корпуса лошади, параллельную земле, не допуская при этом возникновения «болтания» спортсмена в данном положении. Правой рукой держаться за луку. Заход на элемент должен быть выполнен до начала контрольной дистанции, а выход с элемента после контрольной дистанции. Упражнение считается не выполненным, если во время прохождения контрольной дистанции левая нога, туловище и левая рука не вытянуты вдоль корпуса лошади.

Перенести тело на левую сторону, с максимально вытянутым коленом и оттянутым носком. Возврат в седло производится махом, с вытянутой ногой и оттянутым носком.

Вычеты за каждую ошибку:

1 балл	<ul style="list-style-type: none"> - При возвращении в седло нога согнута, носок не оттянут - Переход в положение «обратного казачьего вися» происходит с недостаточно выпрямленной ногой и оттянутым носком
2-3 балла	<ul style="list-style-type: none"> - Рука, корпус и нога в положении «обратный казачий вис» не образуют прямую линию - Отталкивание рукой от шеи лошади при принятии положения «обратный казачий вис»

2.9. Езда, лежа поперек на шее лошади.

Описание упражнения: перенести левую ногу махом на правую сторону через круп лошади. Вращаясь на стремях против часовой стрелки достигнуть положения спиной к лошади. Спиной/поясницей лечь на шею, правой рукой держаться за переднюю луку седла, левая нога и левая рука - вытянуты. Заход на элемент должен быть выполнен до начала контрольной дистанции, а выход с элемента после контрольной дистанции. Упражнение считается невыполненным, если во время прохождения контрольной дистанции нога и (или) рука не были выпрямлены.

Спортсмен выполняет элемент быстро, легко, динамично. Рука и нога выпрямлены, образуют с корпусом прямую линию, параллельную земле. Возвращение в седло быстрое, с выпрямленной ногой и оттянутым носком.

Вычеты за каждую ошибку:

1 балл	- Незафиксированное положение корпуса, приводящее к «болтанию» - Наличие небольшого прогиба в пояснице
2-3 балла	- Рука, корпус и нога в положении «лежа поперек на шее» не образуют прямую линию - Выход на элемент и возвращение в седло с согнутой ногой и (или) не оттянутым носком

3. III коэффициент

3.1. Вертушка вокруг луки.

Описание упражнения: сделать соскок через шею, перенести ноги на правую сторону, опираясь на переднюю луку, не сходя на землю, прокрутиться вокруг передней луки седла ногами вперед через шею лошади на левую сторону, сесть в седло. Ноги должны быть вместе, выпрямлены в коленях, носки оттянуты. Упражнение выполняется без значительной задержки в промежуточных положениях элемента.

Соскок выполняется с максимально вытянутыми ногами и оттянутыми носками. Положение «лежа на левом боку поперёк седла» выполняется с зафиксированным корпусом и вытянутыми ногами, и в таком же положении производится поворот корпуса вокруг передней луки. Возвращение в седло производится с вытянутыми ногами и оттянутыми носками.

Вычеты за каждую ошибку:

1 балл	- Невыпрямленные ноги и (или) не оттянутые носки во время соскока и возвращения в седло - Ноги не прижаты друг к другу во время соскока и поворота вокруг луки - Небольшая потеря равновесия во время выполнения поворота вокруг луки
2-3 балла	- Согнутые в коленях ноги и не оттянутые носки во время поворота вокруг луки - Поворот вокруг луки совершается медленно и с явным усилием - Возвращение в седло с невытянутыми ногами и не оттянутыми носками.

3.2. Езда, стоя на седле.

Описание упражнения: ногами, оттолкнувшись от стремян без помощи рук запрыгнуть на подушку седла, выпрямиться. Одной рукой держать повод, вторую руку вытянуть вверх, ладонью выше головы. Ноги должны быть максимально выпрямлены в коленях. Посадка в седло производится мягко с прямыми ногами и оттянутыми носками. Заход на элемент должен быть выполнен до начала контрольной дистанции, а выход с элемента после контрольной дистанции. Упражнение считается невыполненным при потере равновесия и опускании руки.

Заскок на седло выполнен легко, без помощи рук. Корпус, вытянутые ноги и рука образуют прямую линию, перпендикулярную земле. Допускается возвращение в седло с опорой на руки.

Вычеты за каждую ошибку:

1 балл	<ul style="list-style-type: none"> - В положении «стоя» на седле корпус, рука и ноги не образуют прямую линию - Заскок производится с использованием одной руки
2-3 балла	<ul style="list-style-type: none"> - Согнутые в коленях ноги в положении «стоя» - Заскок производится с использованием обеих рук - Возвращение в седло с не вытянутыми ногами и не оттянутыми носками. - Жесткая посадка в седло с причинением дискомфорта лошади

3.3. Обратная (темповая) вертушка.

Описание упражнения: сделать толчок через шею лошади, при полете перебросить тело в вертикальное положение, подбросив вверх прямые ноги, сесть на шею спиной вперед по ходу лошади. Посадка спиной вперед фиксируется вытянутой вверх рукой. Возвратиться в седло, сделав соскок на землю. Упражнение считается невыполненным, если переворот был совершен не в вертикальной, а в горизонтальной плоскости, и не была произведена фиксация вытянутой рукой при посадке спиной вперед на шею лошади.

Соскок выполняется с максимально вытянутыми ногами и оттянутыми носками. Переброс тела выполняется с зафиксированным корпусом, вытянутыми ногами и оттянутыми носками в один темп. Посадка на шею спиной производится точно посередине шеи напротив передней луки. Возвращение в седло производится соскоком с вытянутыми ногами и оттянутыми носками с четко выраженным подлетом над седлом.

Вычеты за каждую ошибку:

1 балл	<ul style="list-style-type: none"> - Невыпрямленные ноги и (или) не оттянутые носки во время соскока и возвращения в седло - Ноги не прижаты друг к другу во время соскока - Небольшая потеря равновесия во время посадки на шею
2-3 балла	<ul style="list-style-type: none"> - Согнутые в коленях ноги и не оттянутые носки во время переброса тела - Переброс тела совершается более чем в один темп - Возвращение в седло с не вытянутыми ногами и не оттянутыми носками.

3.4. Пролаз под шеей коня.

Описание упражнения: (дополнительное приспособление - ременная перевязь- надевается на переднюю луку седла с правой стороны) Всадник подтягивает перевязь с правой стороны под шеей лошади на левую сторону, вставляет в нее ступню левой ноги, правую ногу освобождает от стремени, махом перебрасывает правую ногу через круп лошади, уходя корпусом под шею лошади.левой рукой перехватывается за переднюю луку с правой стороны, правую ногу перебрасывает через шею лошади, садится на шею спиной вперед. Далее, делает соскок на землю с посадкой в седло. Допускается сед в седло без перехода и посадки на шею. Упражнение считается выполненным, если подготовка, выполнение и окончание упражнения осуществляется от начала до конца боевой дорожки. Сесть в седло надо до окончания боевой дорожки. При данном исполнении спортсмену начисляется 10 баллов. При несоблюдении условий выполнения упражнение не засчитывается.

3.5. Терская вертушка.

Описание упражнения: сделать соскок через шею, перебросить тело в положение лежа поперек седла, перенести правую ногу через шею лошади, сесть на шею спиной вперед. Вернуться в седло, сделав соскок на землю. Положение «лежа на седле» обозначается вытянутой правой рукой. Во время положения сед на шею лошади элемент фиксируется поднятием руки, корпус и ноги образуют прямую линию. Ноги в положении лежа на седле, соскока на землю, заскока в седло должны быть, сведены вместе, выпрямлены в коленях, носки оттянуты. Упражнение считается не выполненным, если положения «лежа на седле» и «сед на шею» не были обозначены вытягиванием руки.

Соскок выполняется с максимально вытянутыми ногами и оттянутыми носками. Положение «лежа поперек седла» выполняется с зафиксированным

корпусом и вытянутыми ногами и вытянутой рукой, данное положение тела образует прямую линию, параллельную земле. Перенос ноги через шею производится махом, с выпрямленным коленом и оттянутым носком. Возвращение в седло производится с вытянутыми ногами и оттянутыми носками с четко выраженным подлетом над седлом

Вычеты за каждую ошибку:

1 балл	<ul style="list-style-type: none"> - Невыпрямленные ноги и (или) не оттянутые носки во время соскока, переноса ноги через шею и возвращения в седло - Ноги при соскоке и положении «лежа» не прижаты друг к другу - Небольшая потеря равновесия во время выполнения переноса корпуса в положение «лежа поперек седла»
2-3 балла	<ul style="list-style-type: none"> - Согнутые в коленях ноги и не оттянутые носки в положении «лежа поперек седла» - Перенос ноги через шею совершается более чем в один темп - Возвращение в седло с не вытянутыми ногами и не оттянутыми носками.

3.6. Уральская вертушка.

Описание упражнения: перенести левую ногу махом на правую сторону через круп лошади. Вращаясь на стремени против часовой стрелки достигнуть положения спиной к лошади. Перенести тело через шею лошади на левую сторону, сделать соскок, сесть в седло. Ноги должны быть сведены вместе, выпрямлены в коленях, носки оттянуты. Переход через шею лошади должен быть выполнен максимально быстро, с минимальным касанием шеи лошади, без зависания.

При переносе ног через шею лошади колени выпрямлены, носки оттянуты, ноги прижаты друг к другу, касание ногами шеи лошади минимальное. Соскок выполняется с максимально вытянутыми ногами и оттянутыми носками. Возвращение в седло производится с вытянутыми ногами и оттянутыми носками с четко выраженным подлетом над седлом.

Вычеты за каждую ошибку:

1 балл	<ul style="list-style-type: none"> - Невыпрямленные ноги и (или) не оттянутые носки во время соскока и возвращения в седло - Ноги не прижаты друг к другу во время соскока и переноса через шею - Небольшое касание шеи лошади при переносе ног
---------------	--

2-3 балла	<ul style="list-style-type: none"> - Согнутые в коленях ноги при переносе ног через шею лошади - Возвращение в седло с не вытянутыми ногами и не оттянутыми носками - «Цепляние» ногой за седло при посадке
------------------	--

3.7. Ножницы.

Описание упражнения: махом наклониться к передней луке, подбросив тело над седлом, свести и затем перекрестить ноги, сесть спиной вперед. Таким же образом вернуться в исходное положение. Ноги должны быть выпрямлены в коленях, носки оттянуты. Переход из одного положения в другое должен производиться на максимально возможной высоте над конем. Посадка спиной вперед фиксируется вытянутой вверх рукой, в случае отсутствия фиксации рукой, упражнение считается невыполненным.

Мах ногами производится одновременно с отталкиванием руками от седла. Сведение и перекрещивание ног производится на максимально возможной высоте над лошастью, упор о седло выполняется выпрямленными в локтях руками. Выпрямленные ноги с оттянутыми носками и зафиксированным корпусом при подлетах образуют прямую линию.

Вычеты за каждую ошибку:

1 балл	- При подлетах над лошастью корпус не зафиксирован и не образует прямую линию вместе с ногами.
2-3 балла	<ul style="list-style-type: none"> - Согнутые в коленях ноги и не оттянутые носки при переходах - Отсутствует упор в руках - Перекрещивание ног производится на очень низком расстоянии от корпуса лошади

3.8. Соскоки на обе стороны.

Описание упражнения: выполняются также как и соскоки через шею, но при этом, вместо седа в седло, всадник переходит на другую сторону. Ноги при переносах должны быть выпрямлены, носки оттянуты. Переброс тела должен происходить без касания корпусом седла. Должно быть выполнено не менее трех соскоков (налево-направо-налево-сед в седло).

Соскоки производятся с вытянутыми ногами и оттянутыми носками. Зафиксированный корпус и выпрямленные ноги составляют прямую линию во время выполнения всего упражнения. Подлеты четко выражены. Отсутствует касание седла при переходах с одной стороны на другую.

Вычеты за каждую ошибку:

1 балл	- Ноги на соскоке не прижаты друг к другу - «Подлет» не четко выраженный - Незначительное касание седла при переходах
2-3 балла	- Ноги не выпрямлены, носки не оттянуты - Касание о седло с задержкой, при каждом переходе

3.9. Поднимание предметов с земли.

Описание упражнения: всадник наклоняется вниз-назад, задней луке или вниз-вперед, к передней луке. В качестве предметов для поднимания на соревнованиях используются металлические кольца диаметром 20 см. Упражнение должно выполняться на обе стороны, поочередно. Упражнение считается выполненным только при условии поднятии двух колец и оценивается в 10 баллов. В случае поднятия одного кольца, упражнение не засчитывается.

3.10. Соскок против темпа с посадкой назад на шею лошади.

Описание упражнения: сделать соскок, сделать шаг (либо толчок) рядом с лошастью. Правую ногу, согнув в колене поднять и прижать к плечу лошади (либо сохранить ноги вытянутыми). Подтянувшись на передней луке, левую ногу перебросить через шею лошади, сев на шею спиной по направлению движения. Возвратиться в седло, сделав соскок на землю. Положение «сед спиной вперед» обозначить поднятием руки, ноги выпрямлены в коленях, носки оттянуты. Рука, корпус и ноги образуют прямую линию. Упражнение считается невыполненным, если положение «сед спиной вперед» не обозначен поднятием руки.

Соскок производится с выпрямленными ногами и оттянутыми носками, ноги прижаты друг к другу. При выполнении «седа на шею», мах выполняется выпрямленной левой ногой с оттянутым носком. Возврат в седло также производится с выпрямленными ногами и оттянутыми носками. «Подлет» над седлом четко выражен.

Вычеты за каждую ошибку:

1 балл	- Ноги на соскоке не прижаты друг к другу - «Подлет» не четко выражен - Левая нога на махе при принятии положения «сед на шею» не выпрямлена
2-3 балла	- Ноги не выпрямлены, носки не оттянуты - «Цепляние» ногой за седло при возвращении - «Цепляние» ногой за лошадь при принятии положения «сед на шею»

4. IV коэффициент

4.1. Пролаз под животом коня.

Описание упражнения: дополнительное приспособление (трок с подвижной петлей) фиксируется вокруг корпуса лошади и седла. Спортсмен вставляет ступню левой ноги в подвижную петлю с правой стороны корпуса лошади. Правую ногу освобождает от стремя и сгибает в колене, фиксируя таким образом левую ступню ноги. Держась левой рукой за петлю, расположенную с левой стороны на седле, а правой рукой за переднюю луку, наклоняет корпус и перемещается по направлению к животу лошади. Опустившись под живот, совершает перехват руками за ручку, расположенную на седле, и затем, за переднюю луку. Подтягивает корпус. Вставляет правую ногу в стремя, высвобождает левую ногу из петли и совершает посадку в седло.

Подготовка к упражнению может осуществляться с момента пересечения линии старта, либо сразу по окончании выполнения предыдущего упражнения (если данное упражнение заявлено не первым) и должно быть закончено до конца боевой дорожки.

При выполнении данного упражнения, спортсмену начисляется 10 баллов.

4.2. Уральский толчок.

Описание упражнения: сделать соскок через шею лошади, перебросить тело в положение "лежа поперек седла". левой рукой держать переднюю луку, правой рукой взять заднюю луку. Отклониться назад и опереться своим корпусом о корпус лошади, согнувшись в поясе опустить ноги до земли и совершить отталкивание. После чего вернуться в положение «лежа поперек седла», а затем сесть в седло.

Соскок выполняется с максимально вытянутыми ногами и оттянутыми носками. Положение «лежа поперек седла» выполняется зафиксированным корпусом, вытянутыми ногами и вытянутой рукой. Данное положение тела образует прямую линию параллельную земле. Отталкивание от земли выполняется с максимально вытянутыми ногами и оттянутыми носками. Ноги сведены вместе. Во время посадки в седло ноги выпрямлены, носки оттянуты.

Вычеты за каждую ошибку:

1 балл	<ul style="list-style-type: none"> - Небольшая потеря равновесия во время выполнения переноса корпуса в положение "лежа поперек седла" - Не выпрямленные ноги и/или не оттянутые носки во время соскока, переноса ноги через шею лошади и возвращении в седло - Ноги при соскоке и положении "лежа поперек" не прижаты друг к другу
2-3 балла	<ul style="list-style-type: none"> - Согнутые в коленях ноги и не оттянутые носки в положении «лежа поперек седла» - Согнутые в коленях ноги и не оттянутые носки во время отталкивания от земли и возвращении в положение "лежа поперек седла" - Возвращение в седло с невытянутыми ногами и не оттянутыми носками

4.3. Плечевая стойка вниз головой.

Описание упражнения: держась за путлища двумя руками встать на правое или левое плечо на шею лошади перед передней лукой. Корпус тела должен быть расположен перпендикулярно к земле, ноги вместе, колени выпрямлены, носки оттянуты. Заход на элемент должен быть выполнен до начала контрольной дистанции, а выход с элемента после контрольной дистанции.

Выход в положение «плечевой стойки» производится в один темп махом выпрямленных ног с оттянутыми носками. Зафиксированный корпус с выпрямленными ногами и оттянутыми носками образуют прямую линию, перпендикулярную корпусу лошади

Вычеты за каждую ошибку:

1 балл	<ul style="list-style-type: none"> - Сильное отклонение тела спортсмена в положении «плечевой» стойки в сторону головы лошади - Ноги в положении «плечевая стойка» не прижаты друг к другу
2-3 балла	<ul style="list-style-type: none"> - Ноги во время выхода, выполнения «плечевой стойки» и возвращения в седло не выпрямлены, носки не оттянуты - Выход на «плечевую стойку» выполнен за счет подъема ног, а не маха ногами.

4.4. Цирковая (круговая) вертушка.

Описание упражнения: сделать соскок через шею лошади. При полете перебросить тело в вертикальное положение, подбросив вверх прямые ноги.

Не садясь на шею лошади, прокрутиться с левой стороны от корпуса лошади и совершить посадку в седло. Упражнение считается не выполненным, если переворот был совершен не в вертикальной, а в горизонтальной плоскости.

Соскок выполняется с максимально вытянутыми ногами и оттянутыми носками. Вращение тела и посадка в седло выполняется с зафиксированным корпусом, вытянутыми ногами и оттянутыми носками в один темп.

Вычеты за каждую ошибку:

1 балл	<ul style="list-style-type: none"> - Невыпрямленные ноги и/или неоттянутые носки во время соскока и возвращения в седло - Ноги не прижаты друг к другу во время соскока - Небольшая потеря равновесия непосредственно перед посадкой в седло
2-3 балла	<ul style="list-style-type: none"> - Согнутые в коленях ноги и не оттянутые носки во время переброса тела - Переброс тела осуществляется более чем в один темп - Явно выраженная пауза во время вращения

4.5. Волочение с оборотом назад. Обратное волочение.

Описание упражнения: махом левой ноги через круп лошади лечь поперек седла на живот, держась за обе луки. Выйти в положение обратного волочения (спиной вперед), держась за обе луки. После выполнения упражнения подняться и сесть в седло в обратном порядке. Заход на элемент должен быть выполнен до начала контрольной дистанции, а выход с элемента после контрольной дистанции. Упражнение считается невыполненным, если спортсмен не касался земли ногами в положении «волочения» во время прохождения всей контрольной дистанции.

Выход в положение «лежа на седле» производится махом выпрямленной ноги с оттянутым носком. Переход в положение «обратное волочение» производится с зафиксированным корпусом с вытянутыми носками. Корпус спортсмена, выпрямленные ноги и оттянутые носки во время выполнения «волочения» образуют прямую линию. Посадка в седло выполняется также с выпрямленными ногами и оттянутыми носками.

Вычеты за каждую ошибку:

1 балл	- Ноги на соскоке и во время «волочения» не прижаты друг к другу - Корпус во время «волочения» не перпендикулярен лошади, развернут от или к лошади. - Недостаточно зафиксированный корпус во время «волочения», что приводит к отклонению корпуса спортсмена от корпуса лошади
2-3 балла	- Ноги во время выполнения «волочения» и возвращения в седло не выпрямлены, носки не оттянуты - Выход в положение «волочения» с согнутыми ногами и отсутствием фиксации корпуса.

**Приложение 2: План маршрута для соревнований «Копье.», «Меч.»,
соревнований Секции и Полусекции**

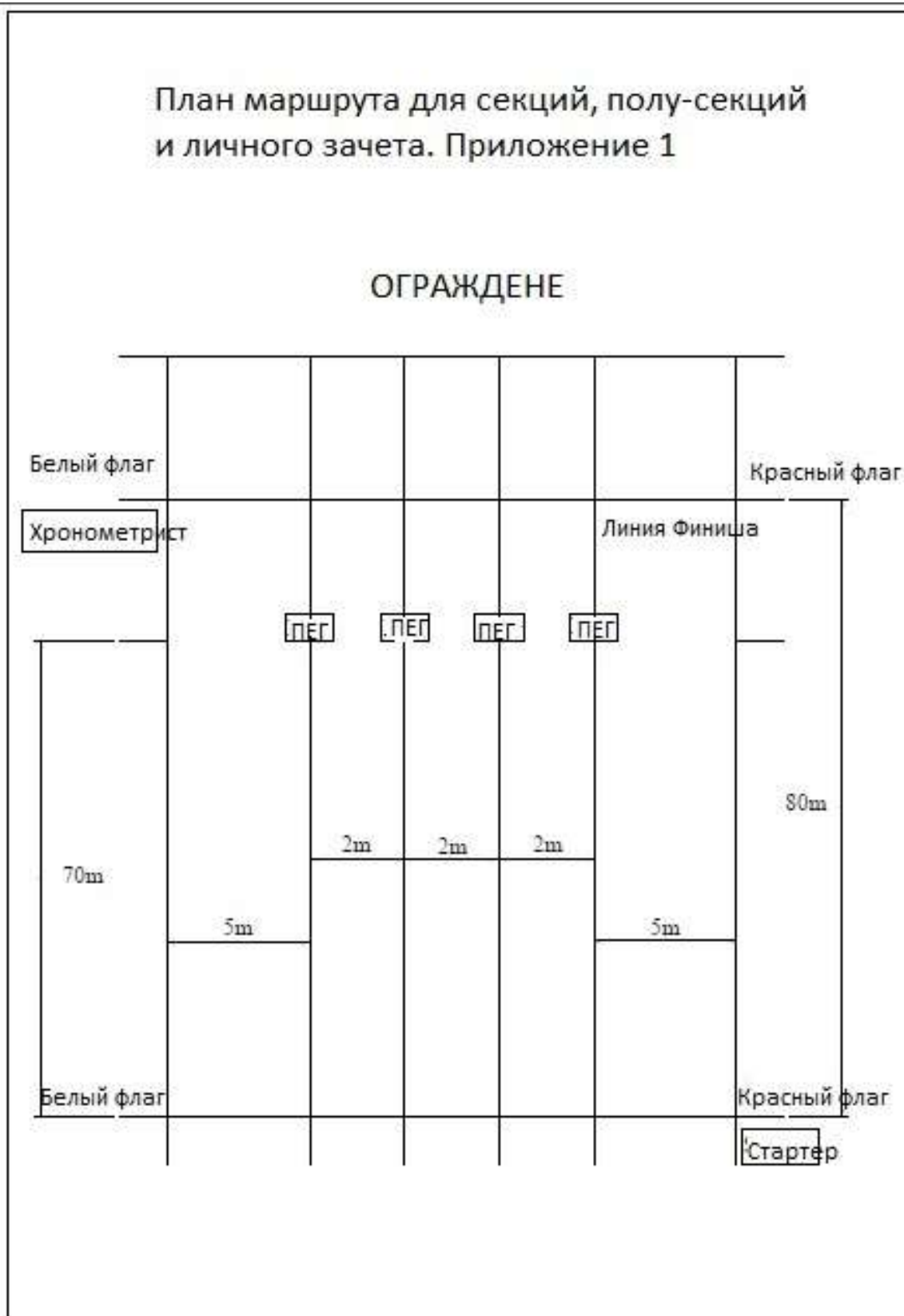

Приложение 3: План маршрута для соревнований Индийского ряда

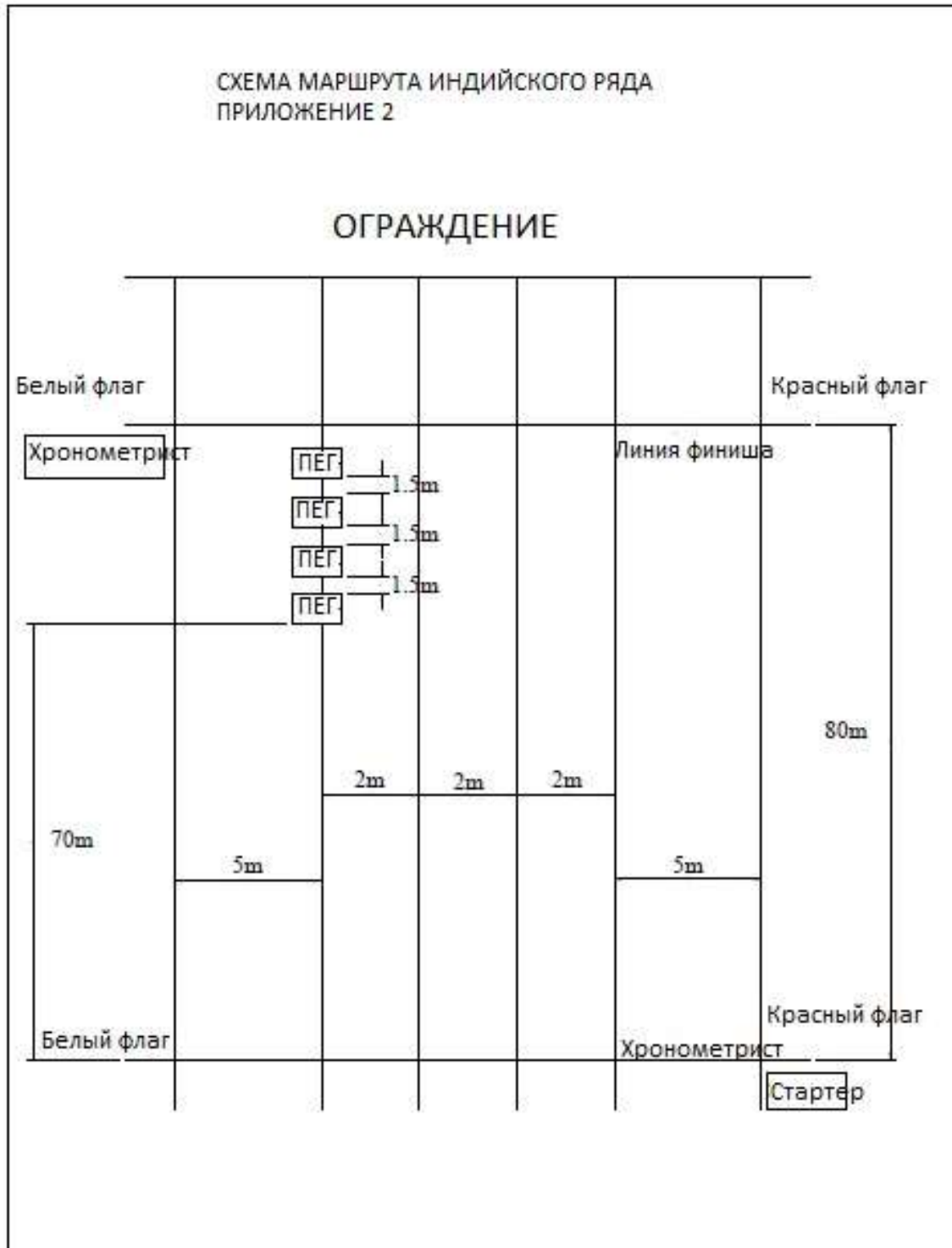

Приложение 4: План маршрута для соревнований «Копье. Кольца и Пег.»

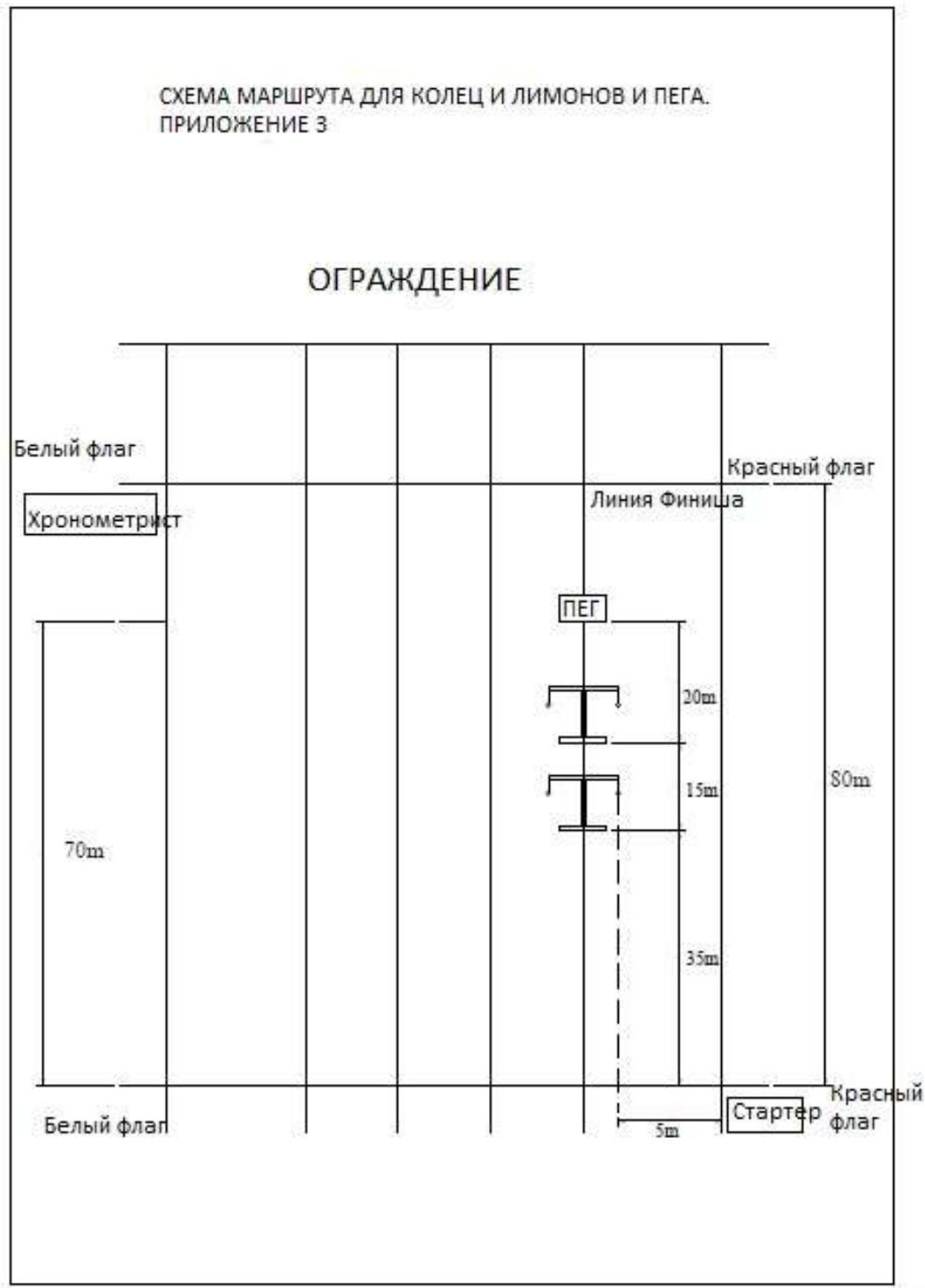

Приложение 5: Схема стойки для крепления лимона и колец

"Т" СХЕМА ДЛЯ ЛИМОНОВ И КОЛЕЦ И ПЕГА. ПРИЛОЖЕНИЕ 4

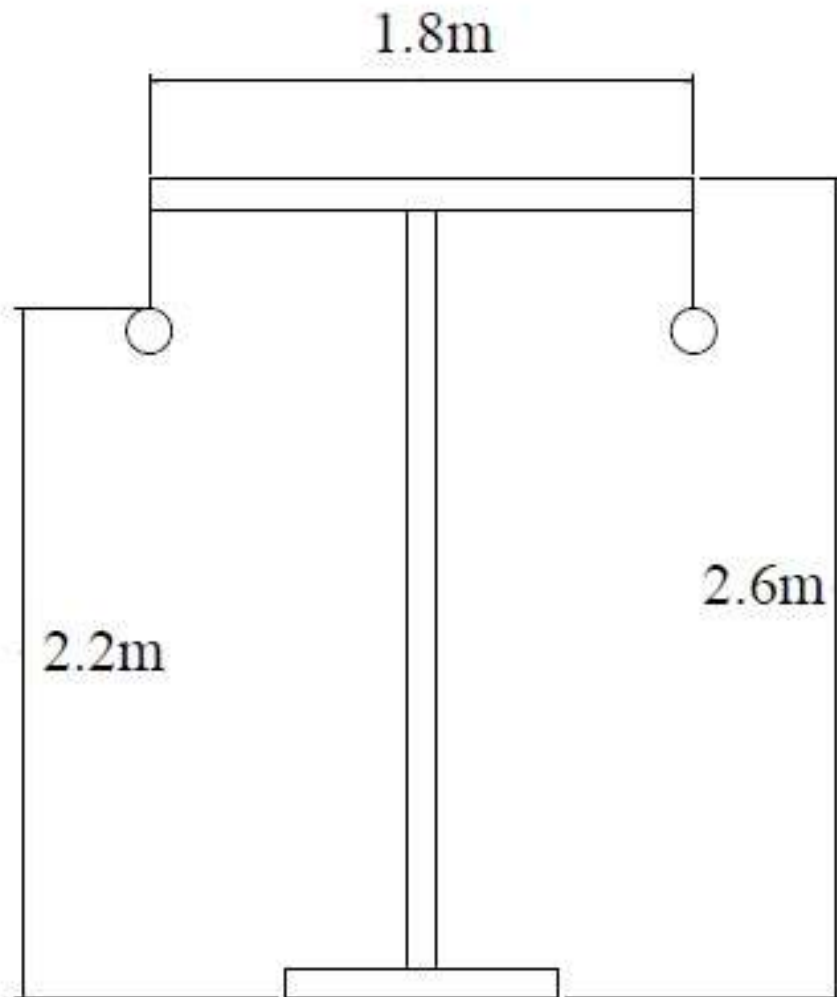

Приложение 6. Программа и условия допуска спортсменов и лошадей к официальным спортивным соревнованиям разных групп технической сложности.

Спортсмен должен достигнуть установленного возраста в календарный год проведения соревнований.

Возрастная группа спортсменов в соответствии с ЕВСК	Группа технической сложности	Программа соревнований (перечень езд)	Требования по возрасту спортсменов	Требования по возрасту лошадей
6.1. «выездка» (CDN), «выездка – командные соревнования» (CDNO)				
Мужчины и женщины	«А»	«Большой круг»: КЮР «Большого приза» (FEI), «Переездка Большого приза» (FEI), «Большой приз» (FEI)	16 лет и старше	8 лет и старше
	«В»	«Средний круг»: «Средний приз 2» (FEI), «Средний приз В» (FEI), «Средний приз А» (FEI), «КЮР Среднего приза А/В» (FEI)	16 лет и старше	8 лет и старше
		«Малый круг»: КЮР «Среднего приза 1» (FEI), «Средний приз 1» (FEI), «Малый приз» (FEI)	16 лет и старше	7 лет и старше
	«С»	7yo «Езды для лошадей 7-ми лет» (FEI)	16 лет и старше	7 лет
		6yo «Езды для лошадей 6-ти лет» (FEI)	16 лет и старше	6 лет
		5yo «Езды для лошадей 5-ти лет» (FEI)	18 лет и старше	5 лет
		4yo «Езды для лошадей 4-х лет» (FEI)	18 лет и старше	4 года
	«D»	IV «Малый приз» (FEI), «Средний приз 1» (FEI), КЮР «Среднего приза 1» (FEI)	18 лет и старше	7 лет и старше
		«Средний приз А» (FEI), «Средний приз В» (FEI), «Средний приз 2» (FEI), «Большой приз» (FEI)		8 лет и старше
	«D»	III «Юношеские езды» (FEI), «Езды для любителей III уровня» (ОСФ)		6 лет и старше
	«D»	II «Езды для любителей II уровня» (ОСФ)		
	«D»	I «Детские езды» (FEI), «Езды для любителей I уровня» (ОСФ)		
Юниоры и юниорки (16-25 лет)	«А»	«Средний приз 2» (FEI), «Большой приз 16-25» (FEI), КЮР «Большого приза» (FEI)	16-25 лет	8 лет и старше

Возрастная группа спортсменов в соответствии с ЕВСК	Группа технической сложности	Программа соревнований (перечень езд)	Требования по возрасту спортсменов	Требования по возрасту лошадей	
Юниоры и юниорки (16-21 год)	«А»	«Юниорские езды» (FEI)	16-21 год	7 лет и старше	
	«В»	«Юношеские езды» (FEI)		6 лет и старше	
Юноши и девушки (14-18 лет)	«А»	«Юношеские езды» (FEI)	14-18 лет	6 лет и старше	
	«В»	«Детские езды» (FEI)			
Мальчики и девочки (до 15 лет)	«А»	«Детские езды» (FEI)	10-14 лет	6 лет и старше	
6.2. «выездка (высота в холке до 150 см)» (CDNP), «выездка (высота в холке до 150 см) – командные соревнования» (CDNPO)					
Мальчики и девочки (12-16 лет)	«А»	«Езды на пони» (FEI)	12-16 лет	6 лет и старше	
	«В»	«Детские езды» (FEI)			
Мальчики и девочки (до 13 лет)	«А»	«Детские езды» (FEI)	10-12 лет	6 лет и старше	
	«В»	«Езды на пони» (ОСФ)			
6.3. «конкур» (CSN), «конкур – командные соревнования» (CSNO)					
Мужчины и женщины	«А»	140 см и выше, Гран-При ²⁶ не ниже 150 см	16 лет и старше	8 лет и старше	
	«В»	130 см и выше, Гран-При 140-145 см	16 лет и старше	7 лет и старше	
		Гран-При до 130 см включительно ²⁷	12 лет и старше	--- ²⁸	
	«С»	7yo	125 см и выше, Гран-При не ниже 130 см	16 лет и старше	7 лет
		6yo	120 см и выше, Гран-При не ниже 125	16 лет и старше	6 лет
		5yo	110 см и выше, Гран-При не ниже 115 см	16 лет и старше	5 лет
		4yo	90 см и выше, Гран-При не ниже 100 см	16 лет и старше	4 года
	«D»	IV	Гран-При 130-135 см	18 лет и старше	7 лет и старше
«D»	III	Гран-При 120-125 см	6 лет и старше		

²⁶ Здесь и далее – Гран-При и финальный маршрут являются синонимами. Применение того или иного понятия зависит от способа классификации участников по местам.

²⁷ Для межрегиональных соревнований (за исключением чемпионата федерального округа), и соревнований регионального статуса и ниже.

²⁸ Возраст лошадей определяется требованиями Статьи 42.

Возрастная группа спортсменов в соответствии с ЕВСК	Группа технической сложности	Программа соревнований (перечень езд)	Требования по возрасту спортсменов	Требования по возрасту лошадей	
	«D» II	Гран-При 105-115 см			
	«D» I	Гран-При 80-100 см			
Юниоры и юниорки (16-25 лет)	«А»	140 см и выше, Гран-При не ниже 150 см	16-25 лет	8 лет и старше	
Юниоры и юниорки (16-21 год)	«А»	140 см и выше, Гран-При не ниже 150 см	16-21 год	8 лет и старше	
	«В»	Гран При не ниже 135 см		7 лет и старше	
Юноши и девушки (14-18 лет)	«А»	130 см и выше, Гран-При не ниже 140 см	14-18 лет	7 лет и старше	
	«В»	Гран При не ниже 125 см		6 лет и старше	
Мальчики и девочки (12-14 лет)	«А»	125 см и выше, Гран-При не ниже 130 см	12-14 лет	6 лет и старше	
	«В»	Гран-При не ниже 115 см			
6.4. «конкур (высота в холке до 150 см)» (CSNP), «конкур (высота в холке до 150 см) – командные соревнования» (CSNPO)					
Мальчики и девочки (12-16 лет)	«А»	120 см и выше, Гран-При не ниже 135 см	12-16 лет	7 лет и старше	
	«В»	Гран-При не ниже 115 см		6 лет и старше	
Мальчики и девочки (до 13 лет)	«А»	70 см и выше, Гран-При не ниже 80 см	10-12 лет	6 лет и старше	
	«В»	60 см и выше, Гран-При не ниже 70 см			
6.5. «троеборье» (CCN), «троеборье – командные соревнования» (CCNO)					
Мужчины и женщины	«А»	CCN(O)4*-L, CCN(O)4*-S	18 лет и старше	7 лет и старше	
	«В»	CCN(O)3*-L, CCN(O)3*-S	16 лет и старше	6 лет и старше	
		CCN(O)2*-L	14 лет и старше		
		CCN(O)2*-S, CCN1*, ЛК100 ²⁹	--- ³⁰	---	
	«С»	7yo	CCN(O)3*-L, CCN(O)3*-S, CCN(O)2*-L	16 лет и старше	7 лет
		6yo	CCN(O)2*-L, CCN(O)2*-S, CCN1*-Intro, ЛК100	16 лет и старше	6 лет
	5yo	CCN1*-Intro, ЛК100, ЛК90, ДК100, ДК90	19 лет и старше	5 лет	

²⁹ Для межрегиональных соревнований (за исключением чемпионата федерального округа), и соревнований регионального статуса и ниже.

³⁰ Возраст спортсменов и лошадей определяется требованиями Статьи 40.

Возрастная группа спортсменов в соответствии с ЕВСК	Группа технической сложности	Программа соревнований (перечень езд)	Требования по возрасту спортсменов	Требования по возрасту лошадей	
	4yo	ЛК100, ЛК90, ЛК80, ДК100, ДК90, ДК80	19 лет и старше	4 года	
	«D» IV	CCN3*-L, CCNO3*-L, CCN3*-S, CCNO3*-S	18 лет и старше	6 лет и старше	
	«D» III	CCN2*-L, CCNO2*-L, CCN2*-S, CCNO2*-S			
	«D» II	CCN1*-Intro, ЛК100			
	«D» I	ЛК90, ЛК80, ДК100, ДК90, ДК80			
Юниоры и юниорки (16-21 год)	«A»	CCN3*-L, CCNO3*-L, CCN3*-S, CCNO3*-S, CCN2*-L, CCNO2*-L	16-21 год	6 лет и старше	
	«B»	CCN2*-L, CCNO2*-L, CCN2*-S, CCNO2*-S, CCN1*-Intro, ЛК100			
Юноши и девушки (14-18 лет)	«A»	CCN2*-L, CCNO2*-L, CCN2*-S, CCNO2*-S, CCN1*-Intro, ЛК100	14-18 лет	6 лет и старше	
	«B»	CCN1*-Intro, ЛК100			
Мальчики и девочки (12-14 лет)	«A»	CCN1*-Intro, ЛК100, ЛК90, ДК100, ДК90, ДК80, ДК60	12-14 лет	7 лет и старше	
Квалификационные соревнования всех классов сложности ³¹ .			12 лет и старше	4 лет и старше	
6.6. «троеборье (высота в холке до 150 см)» (CCNP), «троеборье (высота в холке до 150 см) – командные соревнования» (CCNPO)					
Мальчики и девочки (12-16 лет)	«A»	CCNP 2*-L, CCNP 1*-L, ПК100, ПК90, ПК80	12-16 лет	7 лет и старше	
	«B»	ПК90, ПК80			
6.7. «пробеги» (CEN)					
Мужчины и женщины	«A»	140-160 км в течение одного дня	14 лет и старше	8 лет и старше	
	«B»	120-139 км в течение одного дня	14 лет и старше	7 лет и старше	
		100-119 км в течение одного дня		6 лет и старше	
		80-99 км в течение одного дня ³²		5 лет и старше	
	«C»	8yo	100-139 км в течение одного дня	14 лет и старше	8 лет
		7yo	80-119 км в течение одного дня	14 лет и старше	7 лет

³¹ Минимальный возраст спортсмена и лошади определяется Правилами в соответствии с классом соревнований.

³² Для межрегиональных соревнований (за исключением чемпионата федерального округа), и соревнований регионального статуса и ниже.

Возрастная группа спортсменов в соответствии с ЕВСК	Группа технической сложности	Программа соревнований (перечень езд)	Требования по возрасту спортсменов	Требования по возрасту лошадей
	буо	40-119 км в течение одного дня	14 лет и старше	6 лет
	5уо	40-100 км в течение одного дня	16 лет и старше *	5 лет
	«D» IV	91-119 км в течение одного дня	18 лет и старше	6 лет и старше
	«D» III	80-90 км в течение одного дня		5 лет и старше
	«D» II	40-79 км в течение одного дня		5 лет и старше
	«D» I	40-45 км в течение одного дня		5 лет и старше
Юниоры и юниорки (14-21 год)	«А»	120-139 км в течение одного дня	14-21 год	7 лет и старше
	«В»	80-119 км в течение одного дня		6 лет и старше
Мальчики и девочки (до 15 лет)	«А»	80-100 км в течение одного дня	12-14 лет	6 лет и старше
	«В»	40-90 км в течение одного дня	10-14 лет	
Квалификационные соревнования всех классов сложности (дистанций) ³³ .			10 лет и старше	5 лет и старше ³⁴
6.8.а. «вольтижировка» (CVN)				
Мужчины и женщины	«А»	CVN 3* (аллюр – галоп)	16 лет и старше	7 лет и старше
	«В»	CVN 2*, CVN 1* (аллюр – галоп/шаг)	16 лет и старше	6 лет и старше
	«D»	CVN (аллюр – галоп/шаг)	18 лет и старше	
Юноши и девушки (до 19 лет)	«А»	CVNJ 2* (аллюр – галоп)	14-18 лет	6 лет и старше
	«В»	CVNJ 1*, CVNJ (аллюр – галоп/шаг)	12-18 лет	
Мальчики и девочки (до 15 лет)	«А»	CVNCh 2* (аллюр – галоп)	12-14 лет	6 лет и старше
	«В»	CVNCh 1*, CVNCh (аллюр – галоп/шаг)	10-14 лет	
Мальчики и девочки (до 11 лет)	«А»	CVNK (аллюр – шаг)	10 лет	6 лет и старше
6.8.б. «вольтижировка - пара» (CVN-PdD)				
Мужчины и	«А»	CVN 3* (аллюр – галоп)	16 лет и старше	7 лет и старше

³³ Минимальный возраст спортсмена и лошади определяется Правилами в соответствии с классом соревнований.

³⁴ Для лошадей 4-5 лет применяется обязательное ограничение максимальной скорости – 16 км/ч каждый этап.

Возрастная группа спортсменов в соответствии с ЕВСК	Группа технической сложности	Программа соревнований (перечень езд)	Требования по возрасту спортсменов	Требования по возрасту лошадей	
женщины	«В»	CVN 2*, CVN 1* (аллюр – галоп/шаг)	14 лет и старше	6 лет и старше	
	«D»	CVN (аллюр – галоп/шаг)	18 лет и старше		
6.8.в. «вольтижировка - группа» (CVN-Squad)					
Мужчины и женщины	«А»	CVN 3* (аллюр – галоп)	10 лет и старше	7 лет и старше	
	«В»	CVN 2*, CVN 1* (аллюр – галоп/шаг)	10 лет и старше	6 лет и старше	
	«D»	CVN (аллюр – галоп/шаг)	18 лет и старше		
6.9. «драйвинг - одиночная упряжка» (CAN), «драйвинг (высота в холке до 150 см) - одиночная упряжка» (CANP)					
Мужчины и женщины	«А»	CAN 4*-Н1/Р1 (F1/F2)	14 лет и старше	8 лет и старше	
		CAN 1*-Н1/Р1, CAN 2*-Н1/Р1, CAN 3*-Н1/Р1		7 лет и старше	
	«В»	CAN 3*-Н1/Р1, CAN 2*-Н1/Р1, CAN 1*-Н1/Р1,	14 лет и старше	6 лет и старше	
	«С»	7yo 6yo 5yo 4yo	CAN 1*-YH1/YP1 (F3), CAN 2*- YH1/YP1 (F1), CAN 1*-YH1/YP1 (F1, F2)	14 лет и старше	7 лет
				14 лет и старше	6 лет
				18 лет и старше	5 лет
	«D»	CAN1*-YH1, CAN1*-YP1	18 лет и старше	4 года	
«D»	CAN 1*-Н1/Р1, CAN 2*-Н1/Р1, CAN 3*-Н1/Р1	18 лет и старше	6 лет и старше		
Юниоры и юниорки (16-21 год)	«А»	CAN 3*-Н1/Р1, CAN 2*-Н1/Р1, CAN 1*-Н1/Р1	16-21 год	6 лет и старше	
Юноши и девушки (14-18 лет)	«А»	CAN 3*-Н1/Р1, CAN 2*-Н1/Р1, CAN 1*-Н1/Р1	14-18 лет	6 лет и старше	
Мальчики и девочки (12-14 лет)	«А»	CAN 3*-P1, CAN 2*-Н1/Р1, CAN 1*-Н1/Р1	12-14 лет	6 лет и старше	
Мальчики и девочки (до 12 лет)	«А»	CAN 1*-P1 (F1, F2, F3)	10-11 лет	6 лет и старше	
6.10. «тентпеггинг» (CTN), «тентпеггинг – командные соревнования» (CTNO)					
Мужчины и женщины	«А»	По сумме четырех составляющих «Копье», «Меч», «Меч. Лимоны и Пег», «Копье. Кольца и Пег»	15 лет и старше	4 лет и старше	
	«В»	По сумме двух составляющих «Копье», «Меч»	15 лет и старше	4 лет и старше	

Возрастная группа спортсменов в соответствии с ЕВСК	Группа технической сложности	Программа соревнований (перечень езд)	Требования по возрасту спортсменов	Требования по возрасту лошадей
	«D»	По результатам одного из соревнований: «Копье» или «Меч»	15 лет и старше	4 лет и старше
6.11. «джигитовка» (CDzN)				
Мужчины и женщины	«A»	Двоеборье («Специальная джигитовка», «Вольная джигитовка»), по уровню сложности программы, максимально возможная сумма положительных баллов в разделе «вольная джигитовка» составляет не менее 150 баллов за 6 упражнений.	12 лет и старше	4 лет и старше
	«B»	Двоеборье («Специальная джигитовка», «Вольная джигитовка»), без ограничения уровня сложности в разделе «вольная джигитовка».	12 лет и старше	4 лет и старше

Приложение 7. Программа и условия допуска спортсменов и лошадей к соревнованиям чемпионата, Кубка, первенства России.

7.1. «выездка» (CDN), «выездка – командные соревнования» (CDNO)

Спортивная дисциплина	Возрастная группа спортсменов в соответствии с ЕВСК	Программа соревнований (перечень езд)	Требования по возрасту спортсменов	Требования по возрасту лошадей
«выездка» (CDN)	Мужчины и женщины	Группа «А»: КЮР «Большого приза» (FEI) «Переездка Большого приза» (FEI), «Большой приз» (FEI)	16 лет и старше	8 лет и старше
«выездка – командные соревнования» (CDNO)		Группа «А»: КЮР «Большого приза» (FEI) «Переездка Большого приза» (FEI), «Большой приз» (FEI)	16 лет и старше	8 лет и старше
		Группа «В»: КЮР «Среднего приза 1» (FEI), «Средний приз 1» (FEI), «Малый приз» (FEI)	16 лет и старше	7 лет и старше
«выездка» (CDN)	Юниоры и юниорки (16-25 лет)	Группа «А»: КЮР «Большого приза» (FEI), «Большой приз 16-25» (FEI), «Средний приз 2» (FEI)	16-25 лет	8 лет и старше
«выездка» (CDN), «выездка – командные соревнования» (CDNO)	Юниоры и юниорки (16-21 год)	Группа «А»: «Юниорские езды» (FEI)	16-21 год	7 лет и старше
	Юноши и девушки (14-18 лет)	Группа «А»: «Юношеские езды» (FEI)	14-18 лет	6 лет и старше
	Мальчики и девочки (до 15 лет)	Группа «А»: «Детские езды» (FEI)	10-14 лет	6 лет и старше

7.2. «выездка (высота в холке до 150 см)» (CDNP), «выездка (высота в холке до 150 см) – командные соревнования» (CDNPO)

Спортивная дисциплина	Возрастная группа спортсменов в соответствии с ЕВСК	Программа соревнований (перечень езд)	Требования по возрасту спортсменов	Требования по возрасту лошадей
«выездка (высота в холке до 150 см)» (CDNP)	Мальчики и девочки (12-16 лет)	Группа «А»: «Езды на пони» (FEI)	12-16 лет	6 лет и старше
«выездка (высота в холке до 150 см) – командные соревнования» (CDNPO)		Группа «А»: «Езды на пони» (FEI)	12-16 лет	6 лет и старше
		Группа «В»: «Детские езды» (FEI)		
«выездка (высота в холке до 150 см)» (CDNP)	Мальчики и девочки (до 13 лет)	Группа «А»: «Детские езды» (FEI)	10-12 лет	6 лет и старше
«выездка (высота в холке до 150 см) – командные соревнования» (CDNPO)		Группа «А»: «Детские езды» (FEI)	10-12 лет	6 лет и старше
		Группа «В»: «Езды на пони» (ОСФ)		

7.3. «конкур» (CSN), «конкур – командные соревнования» (CSNO)

Спортивная дисциплина	Возрастная группа спортсменов в соответствии с ЕВСК	Программа соревнований (перечень езд)	Требования по возрасту спортсменов	Требования по возрасту лошадей
«конкур» (CSN)	Мужчины и женщины	Группа «А»: 140 см и выше, Гран-При не ниже 150 см	16 лет и старше	8 лет и старше
«конкур – командные соревнования» (CSNO)		Группа «А»: 140 см и выше, Гран-При не ниже 150 см	16 лет и старше	8 лет и старше
		Группа «В»: 130 см и выше, Гран-При 140-145 см	16 лет и старше	7 лет и старше

Спортивная дисциплина	Возрастная группа спортсменов в соответствии с ЕВСК	Программа соревнований (перечень езд)	Требования по возрасту спортсменов	Требования по возрасту лошадей
«конкур» (CSN)	Юниоры и юниорки (16-25 лет)	Группа «А»: 140 см и выше, Гран-При не ниже 150 см	16-25 лет	8 лет и старше
«конкур» (CSN)	Юниоры и юниорки (16-21 год)	Группа «А»: 140 см и выше, Гран-При не ниже 150 см	16-21 год	8 лет и старше
«конкур – командные соревнования» (CSNO)		Группа «А»: 140 см и выше, Гран-При не ниже 150 см	16-21 год	8 лет и старше
		Группа «В»: Гран-При не ниже 135 см		7 лет и старше
«конкур» (CSN)	Юноши и девушки (14-18 лет)	Группа «А»: 130 см и выше, Гран-При не ниже 140 см	14-18 лет	7 лет и старше
«конкур – командные соревнования» (CSNO)		Группа «А»: 130 см и выше, Гран-При не ниже 140 см	14-18 лет	7 лет и старше
		Группа «В»: Гран-При не ниже 125 см		6 лет и старше
«конкур» (CSN)	Мальчики и девочки (12-14 лет)	Группа «А»: 125 см и выше, Гран-При не ниже 130 см	12-14 лет	6 лет и старше
«конкур – командные соревнования» (CSNO)		Группа «А»: 125 см и выше, Гран-При не ниже 130 см		
		Группа «В»: Гран-При не ниже 115 см		

7.4. «конкур (высота в холке до 150 см)» (CSNP), «конкур (высота в холке до 150 см) – командные соревнования» (CSNPO)

Спортивная дисциплина	Возрастная группа спортсменов в соответствии с ЕВСК	Программа соревнований (перечень езд)	Требования по возрасту спортсменов	Требования по возрасту лошадей
«конкур (высота в холке до 150 см)»	Мальчики и девочки (12-16 лет)	Группа «А»: 120 см и выше, Гран При не ниже 135 см	12-16 лет	7 лет и старше

Спортивная дисциплина	Возрастная группа спортсменов в соответствии с ЕВСК	Программа соревнований (перечень езд)	Требования по возрасту спортсменов	Требования по возрасту лошадей
«конкур (высота в холке до 150 см) – командные соревнования» (CSNPO)		Группа «А»: 120 см и выше, Гран При не ниже 135 см	12-16 лет	7 лет и старше
		Группа «В»: Гран При не ниже 115 см		6 лет и старше
«конкур (высота в холке до 150 см)»	Мальчики и девочки (до 13 лет)	Группа «А»: 70 см и выше, Гран При не ниже 80 см	10-12 лет	6 лет и старше
«конкур (высота в холке до 150 см) – командные соревнования» (CSNPO)		Группа «А»: 70 см и выше, Гран При не ниже 80 см		
		Группа «В»: 60 см и выше, Гран При не ниже 70 см		

7.5. «троеборье» (CCN), «троеборье – командные соревнования» (CCNO)

Спортивная дисциплина	Возрастная группа спортсменов в соответствии с ЕВСК	Программа соревнований (перечень езд)	Требования по возрасту спортсменов	Требования по возрасту лошадей
«троеборье» (CCN)	Мужчины и женщины	Группа «А»: CCN4*-L, CCN4*-S	18 лет и старше	7 лет и старше
«троеборье – командные соревнования» (CCNO)		Группа «А»: CCNO4*-L, CCNO4*-S	18 лет и старше	7 лет и старше
		Группа «В»: CCNO3*-L, CCNO3*-S	16 лет и старше	6 лет и старше
«троеборье» (CCN)	Юниоры и юниорки (16-21 год)	Группа «А»: CCN3*-L, CCN3*-S	16-21 год	6 лет и старше
«троеборье – командные соревнования» (CCNO)		Группа «А»: CCNO3*-L, CCNO3*-S	16-21 год	6 лет и старше
		Группа «В»: CCNO2*-L, CCNO2*-S		
«троеборье» (CCN)	Юноши и девушки (14-18 лет)	Группа «А»: CCN2*-L, CCN2*-S	14-18 лет	6 лет и старше
«троеборье – командные соревнования» (CCNO)		Группа «А»: CCNO2*-L, CCNO2*-S	14-18 лет	6 лет и старше
		Группа «В»: CCN1*-Intro, ЛК100		
«троеборье» (CCN)	Мальчики и девочки (12-14 лет)	Группа «А»: CCN1*-Intro, ЛК100	12-14 лет	7 лет и старше

7.6. «троеборье (высота в холке до 150 см)» (CCNP), «троеборье (высота в холке до 150 см) – командные соревнования» (CCNPO)

Спортивная дисциплина	Возрастная группа спортсменов в соответствии с ЕВСК	Программа соревнований (перечень езд)	Требования по возрасту спортсменов	Требования по возрасту лошадей
«троеборье (высота в холке до 150 см)» (CCNP)	Мальчики и девочки (12-16 лет)	Группа «А»: CCNP 2*-L	12-16 лет	7 лет и старше
«троеборье (высота в холке до 150 см) – командные соревнования» (CCNPO)	Мальчики и девочки (12-16 лет)	Группа «А»: CCNPO 2*-L, CCNPO 1*-L, ПК100	12-16 лет	7 лет и старше
		Группа «В»: ПК90, ПК80		

7.7. «пробеги» (CEN)

Спортивная дисциплина	Возрастная группа спортсменов в соответствии с ЕВСК	Программа соревнований (перечень езд)	Требования по возрасту спортсменов	Требования по возрасту лошадей
«пробеги» (CEN)	Мужчины и женщины	140-160 км в течение одного дня	14 лет и старше	8 лет и старше
«пробеги» (CEN)	Юниоры и юниорки (14-21 год)	120-139 км в течение одного дня	14-21 год	7 лет и старше
	Мальчики и девочки (до 15 лет)	80-100 км в течение одного дня	12-14 лет	6 лет и старше

7.8. «вольтижировка» (CVN), вольтижировка - пара» (CVN-PdD), «вольтижировка - группа» (CVN-Squad)

Спортивная дисциплина	Возрастная группа спортсменов в соответствии с ЕВСК	Программа соревнований (перечень езд)	Требования по возрасту спортсменов	Требования по возрасту лошадей
«вольтижировка» (CVN)	Мужчины и женщины	CVN 3* (аллюр – галоп)	16 лет и старше	7 лет и старше
«вольтижировка - пара» (CVN-PdD)		CVN 3* (аллюр – галоп)	16 лет и старше	7 лет и старше

Спортивная дисциплина	Возрастная группа спортсменов в соответствии с ЕВСК	Программа соревнований (перечень езд)	Требования по возрасту спортсменов	Требования по возрасту лошадей
«вольтижировка - группа» (CVN-Squad)		CVN 3* (аллюр – галоп)	10 лет и старше	7 лет и старше
«вольтижировка» (CVN)	Юноши и девушки (до 19 лет)	CVNJ 2* (аллюр – галоп)	14-18 год	6 лет и старше
	Мальчики и девочки (до 15 лет)	CVNCh 2* (аллюр – галоп)	12-14 лет	6 лет и старше
	Мальчики и девочки (до 11 лет)	CVNK (аллюр – шаг)	10 лет	6 лет и старше

7.9. «драйвинг - одиночная упряжка» (CAN), «драйвинг (высота в холке до 150 см) - одиночная упряжка» (CANP)

Спортивная дисциплина	Возрастная группа спортсменов в соответствии с ЕВСК	Программа соревнований (перечень езд)	Требования по возрасту спортсменов	Требования по возрасту лошадей
«драйвинг - одиночная упряжка» (CAN), «драйвинг (высота в холке до 150 см) - одиночная упряжка» (CANP)	Мужчины и женщины	CAN 4*-H1/P1	14 лет и старше	8 лет и старше
	Юниоры и юниорки (16-21 год)	CAN 3*-H1/P1	16-21 год	6 лет и старше
	Юноши и девушки (14-18 лет)	CAN 3*-H1/P1	14-18 лет	6 лет и старше
«драйвинг (высота в холке до 150 см) - одиночная упряжка» (CANP)	Мальчики и девочки (12-14 лет)	CAN 3*-P1	12-14 лет	6 лет и старше
	Мальчики и девочки (до 12 лет)	CAN 1*-P1 (F1, F2, F3)	10-11 лет	6 лет и старше

7.10. «тентпеггинг» (CTN), «тентпеггинг – командные соревнования» (CTNO)

Спортивная дисциплина	Возрастная группа спортсменов в соответствии с ЕВСК	Программа соревнований (перечень езд)	Требования по возрасту спортсменов	Требования по возрасту лошадей
«тентпеггинг» (CTN), «тентпеггинг – командные соревнования» (CTNO)	Мужчины и женщины	Четыре составляющие: «Копье», «Меч», «Меч. Лимоны и Пег», «Копье. Кольца и Пег»	15 лет и старше	4 лет и старше

7.11. «джигитовка» (CDzN)

Спортивная дисциплина	Возрастная группа спортсменов в соответствии с ЕВСК	Программа соревнований (перечень езд)	Требования по возрасту спортсменов	Требования по возрасту лошадей
«джигитовка» (CDzN)	Мужчины и женщины	Двоеборье («Специальная джигитовка», «Вольная джигитовка»), по уровню сложности программы, максимально возможная сумма положительных баллов в разделе «вольная джигитовка» составляет не менее 150 баллов за 6 упражнений.	12 лет и старше	4 лет и старше

Приложение 8. Минимальные технические характеристики квалификационных маршрутов по конкур.

Для дисциплин «конкур», «конкур - командные соревнования», «конкур (высота в холке до 150 см)», «конкур (высота в холке до 150 см) – командные соревнования» (* не регламентируется)

Маршрут конкур	160 см	150 см	140 см	130 см	120 см	110 см	100 см	90 см	80 см	70 см	60 см
Параметр	Значение параметра										
При наличии нескольких препятствий высотой не ниже, см	160	150	140	130	120	110	100	90	80	70	60
Количество препятствий/прыжков, минимум	12/15	12/15	11/14	10/12	10/12	10/11	9/10	8/9	8/8	8/8	8/8
Высота препятствий, минимум/максимум	140/160	130/150	125/140	115/130	105/120	95/110	85/100	75/90	65/80	55/70	45/60
Высота не менее чем 2 отвесных препятствий, см	160	150	140	130	120	110	100	90	80	70	60
Высота/ширина не менее чем двух широтных препятствий, см	155/160	145/160	130/140	120/130	110/120	100/110	90/100	80/90	70/75	60/60	50/50
Минимальное кол-во препятствий определенной высоты, кол-во/высота, см	6/150	6/140	6/130	5/120	5/110	4/100	3/90	4/80	3/70	3/60	2/50
Ширина препятствий, минимум/максимум, см	110/170	110/170	100/150	90/140	До 130	До 120	До 110	До 100	До 90	До 80	До 65
Ширина тройника (не обязателен), минимум/максимум, см	170/210	160/200	150/190	130/170	До 160	До 150	До 140	До 120	До 110	До 90	До 70
Ширина канавы с водой, включая заложение (не обязательна), см	320/400	300/400	300/350	-	-	-	-	-	-	-	-
Длина маршрута, минимум, м	400 м	400	400	350	350	350	300	*	*	*	*
Минимальная скорость в помещении/на открытом грунте, м/мин	350/375	350/375	350/350	350/350	325/350	325/350	300/325	*	*	*	*

Приложение 9а. Технические параметры классов соревнований по троеборью на открытом грунте.

Для дисциплин «троеборье», «троеборье - командные соревнования».

Класс	CCN4*-L	CCN4*-S	CCN3*-L	CCN3*-S	CCN2*-L	CCN2*-S	CCN1*-Intro
Параметр	Значение параметра						
Тест манежной езды	FEI 2020 4*A/B		FEI 2020 3*A/B		FEI 2020 2*A/B		FEI 2020 1*
Кросс:	Пересеченная местность						
Дистанция, м	5700-6270	3220-3990	4400-5500	3025-3575	3640-4680	2600-3120	2000-3000
Скорость движения, м/мин	570	570	550	550	520	520	500
Количество прыжков	35-40	30-35	30-35	27-32	25-30	25-30	20-25
Максимальная высота неподвижной части, см	120		115		110		до 105
Максимальная высота засеки, см	140		135		130		до 125
Ширина препятствия по верху, см	180		160		140		120
Ширина препятствия по основанию, см	270		240		210		до 180
Без высоты, см	360		320		280		до 240
Перепад высот, см	200		180		160		140
Наличие водного препятствия	да		да		да		да
Конкур:							
Дистанция, м	до 600						600
Скорость движения, м/мин	375		350		350		350
Количество препятствий/прыжков	11-12/15		10-11/14		10-11/13		10-11/12
Максимальная высота препятствий, см	125		120		115		110
Ширина препятствия по верху, см	145		140		135		125
Ширина по основанию, тройник /или канава с водой, см	до 165		до 160		до 155		до 145

Класс	ЛК100	ДК100	ЛК90, ДК90	ЛК80, ДК80	ДК60
Параметр	Значение параметра				
Тест манежной езды	FEI 2020 1*,	FEI 2020 1*, ФКСР 2020 1*		FEI 2020 1*, ФКСР 2020 1*	FEI 2020 1*, ФКСР 2020 1*
Кросс:	Пересеченная местность (ЛК) / Огороженная площадка (ДК)				
Дистанция	2000-3000	1500-2025	750-1500	750-1125	525-875
Скорость движения, м/мин	500	420-450	350-375	350-375	350-375
Количество прыжков	18-24 прыжков. Маршрут включает 1 тройную, 2-4 двойные системы	12-15 (14-19) Маршрут включает 2-4 двойные системы	10-15 (11-17) Маршрут включает 1-2 двойные системы	до 11 преп. (10 прыжков) Без систем	до 11 преп. (10 прыжков) Без систем
Максимальная высота неподвижной части, см	100	100	90	80	60
Максимальная высота засеки, см	120	120	110	100	80
Ширина препятствия по верху, см	120	110	100	80	60
Ширина препятствия по основанию, см	190	160	140	100	80
Без высоты, см	250	200	180	100	нет
Перепад высот, см	140	120	100	60	40
Наличие водного препятствия	да	рекомендуется			
Конкур:					
Дистанция, м	350-450	300-400	300-400	300-400	300-400
Скорость движения, м/мин	325	325	325	325	325
Количество препятствий/прыжков	10 -11 / 13	до 10 препятствий	до 10 препятствий	10/10	8/8
Максимальная высота препятствий	110	105	100	80	60
Ширина препятствия по верху	120	110	100	80	60

Приложение 9б. Технические параметры классов соревнований по троеборью на открытом грунте.

Для дисциплин «троеборье (высота в холке до 150 см)», «троеборье (высота в холке до 150 см) – командные соревнования».

Класс	CCNP 2*-L	CCNP 1*-L	ПК100	ПК90	ПК80	ПК60
Параметр	Значение параметра					
Рост пони, см	131 и выше					120 и выше
Тест манежной езды	FEI 2020 2*A/B	FEI 2020 CCIP1	FEI 2009 1*A/B		FEI 2009 1* A	FEI 2009 1* A
Кросс:	Пересеченная местность				Огороженная площадка	
Дистанция	2700-3700	2300-3000	1500-2025	750-1500	750-1125	525-875
Скорость движения, м/мин	500-520	450-500	420-450	350-375	350-375	325-350
Количество прыжков	25-30	20-25	12-15 (14-19) Маршрут включает 2-4 двойные системы	10-15 (11-17) Маршрут включает 1-2 двойные системы	до 11 преп. (10 прыжков) Без систем	до 11 преп. (10 прыжков) Без систем
Максимальная высота неподвижной части	105	100	100	90	80	60
Максимальная высота засеки	125	120	120	110	100	80
Ширина препятствия по верху	130	120	110	100	80	60
Ширина препятствия по основанию	190	170	160	140	100	80
Без высоты	250	200	200	180	100	нет
Перепад высота	145	135	120	100	60	40
Наличие водного препятствия	рекомендуется					
Конкур:						
Дистанция, м	до 500	до 500	300-400	300-400	300-400	300-400
Скорость движения, м/мин	350	350	325	325	325	300-325
Количество препятствий/прыжков	10-11/14	10-11/13	до 10 преп.	до 10 преп.	10/10	8/8
Максимальная высота препятствий	110	105	105	100	80	60

Ширина препятствия по верху			110	100	80	60
-----------------------------	--	--	-----	-----	----	----

Приложение 10. Тесты (порядок выполнения упражнений) по вольтижировке

10.1. Тесты «Обязательной программы»

ОП Тест 1/ Тест 1А³⁵	ОП Тест 2	ОП Тест 3
		FEI Individual Comp Test 1 FEI Pas de Deux Comp Test FEI Squad Comp Test 1
1. Заскок с подсаживанием 2. Базовый сед 3. ¼ Мельницы 4. Сед лицом внутрь круга 5. ¼ Мельницы 6. Паучок 7. ¼ Мельницы 8. Сед лицом наружу круга 9. ¼ Мельницы 10. Скамейка 11. Ласточка 12. Стойка 13. Соскок с отталкиванием внутрь	1. Заскок 2. Базовый сед 3. Скамейка 4. Ласточка 5. Стойка 6. Мах из седа лицом вперед, ноги сомкнуты 7. ½ Мельницы 8. Мах из седа лицом назад, ноги не сомкнуты 9. Соскок с отталкиванием внутрь	1. Заскок 2. Базовый сед 3. Ласточка 4. Стойка 5. Мах из седа лицом вперед, ноги сомкнуты 6. ½ Мельницы 7. Мах из седа лицом назад, ноги не сомкнуты, за которым следует соскок с отталкиванием внутрь
ОП Тест 4	ОП Тест 5	ОП Тест 6
FEI Individual Comp Test 2 FEI Squad Comp Test 2	FEI Individual Comp Test 3	FEI Squad Comp Test 3
1. Заскок 2. Базовый сед 3. Ласточка 4. Мельница 5. Ножницы вперед 6. Ножницы назад 7. Стойка 8. Фланк первая часть, соскок с отталкиванием внутрь	1. Заскок 2. Ласточка 3. Мельница 4. Ножницы вперед 5. Ножницы назад 6. Стойка 7. Фланк первая часть 8. Фланк вторая часть	1. Заскок 2. Ласточка 3. Мельница 4. Ножницы вперед 5. Ножницы назад 6. Стойка 7. Фланк первая часть, возвращение в сед 8. Соскок махом наружу

³⁵ В тесте 1А заскок и соскок не оценивается.

10.2. Тесты «Произвольной программы»

CVN Squad (соревнования групп)	ПП тест 1 FEI Squad Free Test 2	ПП тест 2 FEI Squad Free Test 1	ПП тест 3	
Время исполнения, максимум	4 минуты	4 минуты	4 минуты	
Макс. кол-во упражнений для оценки сложности	25 упражнений	20 упражнений		
		максимум 6 статических тройных упражнений	максимум 6 статических тройных упражнений	
Сложные (D)	0,4 балла	0,5 балла	Сложность не учитывается.	
Средние (M)	0,3 балла	0,3 балла		
Легкие (E)	0,1 балла	0,1 балла		
CVN PdD (соревнования пар)	ПП тест 4 FEI Pas-de- Deux Free Test 2 (for Seniors)	ПП тест 5 FEI Pas-de- Deux Free Test 1 (for Juniors)	ПП тест 6	ПП тест 7
Время исполнения, максимум	2 минуты	1 минута 30 секунд	1 минута 30 секунд	2 минуты
Макс. кол-во упражнений для оценки сложности	13 упражнений	10 упражнений	10 упражнений	
Сложные (D)	0,8 балла	1,0 балла	1,0 балла	Сложность не учитывается.
Средние (M)	0,4 балла	0,5 балла	0,5 балла	
Легкие (E)	0,0 баллов	0,0 баллов	0,2 балла	
CVN (индивидуальные соревнования)	ПП тест 8 FEI Individual Free Test	ПП тест 9	ПП тест 10	
Время исполнения, максимум	1 минута	1 минута	1 минута	
Макс. кол-во упражнений для оценки сложности	10 упражнений	10 упражнений		
Рискованные (R)	1,3 балла	1,3 балла	Сложность не учитывается.	
Сложные (D)	0,9 баллов	0,9 баллов		
Средние (M)	0,4 балла	0,4 балла		
Легкие (E)	0,0 баллов	0,2 баллов		

10.3. Тесты «Технической программы»

CVN (индивидуальные соревнования)		
ТП тест 1 FEI Individual Tech Test	ТП тест 2	ТП тест 3
<p>Время исполнения максимум 1 минута.</p> <p>5 технических упражнений:</p> <ul style="list-style-type: none"> - вертикальный шпагат лицом назад, - прыжок из стойки на коленях вперед в стойку на ногах лицом назад со статичным положением рук, - стойка на предплечье, - кувырок вперед с крупа на шею лошади, - заскок в стойку на плече 	<p>Время исполнения максимум 1 минута.</p> <p>5 технических упражнений:</p> <ul style="list-style-type: none"> - колечко, - вертикальный шпагат лицом вперед, - стойка лицом назад, - тачка, - кувырок назад на шею лошади <p>5 упражнений с самой высокой степенью сложности оцениваются следующим образом: Рискованные (R) 2 балла Сложные (D) 1,5 баллов Средние (M) 1 балл Легкие (E) 0,5 балла</p>	<p>Время исполнения максимум 1 минута.</p> <p>5 технических упражнений:</p> <ul style="list-style-type: none"> - колечко, - вертикальный шпагат лицом вперед, - стойка лицом назад, - тачка, - кувырок назад на шею лошади

Приложение 11. Технические параметры (состав программы) классов соревнований по вольтижировке³⁶.

Допуск участников во второй раунд осуществляется в соответствии с условиями Положения и Регламента, но не менее 3-х. В случае если в виде программы заявлено менее 3-х участников, 2 раунд не проводится.

Соревнования уровня 1* и ниже могут быть проведены в 1 раунд.

Соревнования уровня 2* и ниже могут быть проведены на неподвижной лошади. Результаты соревнований на неподвижной лошади не могут быть основанием для присвоения/подтверждения спортивных званий/спортивных разрядов. При проведении 1-го раунда соревнований на неподвижной лошади проведение 2-го раунда на лошади, двигающейся по кругу, является обязательным.

Для дисциплины «вольтижировка» (CVN)³⁷

Взрослые (S)		Аллюр	1 раунд			2 раунд	
CVN	«D»	галоп/шаг	ОП тест 1/2	ПП тест 9/10		ОП тест 1/2	ПП тест 9/10
CVN 1*	«B»	галоп/шаг	ОП тест 2/3	ПП тест 9/10		ПП тест 9/10	
CVN 2*	«B»	галоп/шаг	ОП тест 3/4/5	ПП тест 8		ПП тест 8	
CVN 3*	«A»	галоп	ОП тест 3/4/5	ПП тест 8	ТП тест 1 или ПП тест 8		
ЧР	«A»	галоп	ОП тест 5	ПП тест 8		ТП тест 1	ПП тест 8
КР	«A»	галоп	ОП тест 5 или ПП тест 8			ПП тест 8	
Юноши (J)		Аллюр	1 раунд			2 раунд	
CVNJ	«B»	галоп/шаг	ОП тест 1/2	ПП тест 9/10		ПП тест 9/10	
CVNJ 1*	«B»	галоп/шаг	ОП тест 2/3	ПП тест 9/10		ПП тест 9/10	

³⁶ Условные обозначения: ОП – «Обязательная программа», ПП – «Произвольная программа», ТП – «Техническая программа»; ЧР – соревнования чемпионата России, КР – соревнования Кубка России, ПР – соревнования первенства России. Содержание тестов определяется Приложением 10.

³⁷ Во всех случаях, где предусмотрена возможность использования теста 1, тест 1а может быть включен в программу соревнований.

CVNJ 2*	«А»	галоп	ОП тест 3/4	ПП тест 8		ПП тест 8	
ПР	«А»	галоп	ОП тест 4	ПП тест 8		ОП тест 4	ПП тест 8
Дети (Ch)		Аллюр	1 раунд			2 раунд	
CVNCh	«В»	галоп/шаг	ОП тест 1/2	ПП тест 9/10 или ТП тест 2/3		ОП тест 1/2	ПП тест 9/10 или ТП тест 2/3
CVNCh 1*	«В»	галоп/шаг	ОП тест 2/3	ПП тест 9/10		ПП тест 9/10 ³⁸	
CVNCh 2*	«А»	галоп	ОП тест 3/4	ПП тест 8		ПП тест 8 ³⁹	
ПР	«А»	галоп	ОП тест 3/4	ПП тест 8		ПП тест 8 ⁴⁰	
Дети (K)		Аллюр	1 раунд				
CVNK	«В»	шаг	ОП тест 1			ОП тест 1	

Для дисциплины «вольтижировка – пара» (CVN PdD)

Взрослые (S)		Аллюр	1 раунд		2 раунд	
CVN	«D»	галоп/шаг	ОП тест 1/2		ПП тест 6/7	
CVN 1*	«В»	галоп/шаг	ОП тест 2/3		ПП тест 6/7	
CVN 2*	«В»	галоп/шаг	ОП тест 3/4 или ПП тест 4/5			ПП тест 4/5
CVN 3*	«А»	галоп	ОП тест 3/4 или ПП тест 4			ПП тест 4
ЧР	«А»	галоп	ОП тест 3/4 или ПП тест 4			ПП тест 4
КР	«А»	галоп	ОП тест 3/4 или ПП тест 4			ПП тест 4

Для дисциплины «вольтижировка – группа» (CVN Squad)

Взрослые (S)		Аллюр	1 раунд		2 раунд	
CVN	«D»	галоп/шаг	ОП тест 1/2		ПП тест 2/3	

³⁸ В случаях, когда 1-й раунд проводится на неподвижной лошади, второй раунд проводится по программе первого раунда, но на лошади,двигающейся по кругу на установленном аллюре.

³⁹ В случаях, когда 1-й раунд проводится на неподвижной лошади, второй раунд проводится по программе первого раунда, но на лошади,двигающейся по кругу на галопе.

⁴⁰ В случаях, когда 1-й раунд проводится на неподвижной лошади, второй раунд проводится по программе первого раунда, но на лошади,двигающейся по кругу на галопе.

CVN 1*	«В»	галоп/шаг	ОП тест 2/3	ПП тест 2/3	ПП тест 2/3
CVN 2*	«В»	галоп/шаг	ОП тест 3/4	ПП тест 1	ПП тест 1
CVN 3*	«А»	галоп	ОП тест 3/4/6	ПП тест 1	ПП тест 1
ЧР	«А»	галоп	ОП тест 6	ПП тест 1	ПП тест 1
КР	«А»	галоп	ОП тест 6	ПП тест 1	ПП тест 1

Приложение 12а. Технические параметры проведения разделов «марафон» в соревнованиях по драйвингу.⁴¹

Класс		CAN 4*	CAN 3*	CAN 3*	CAN 2*	CAN 1*
Категория участников / группа технической сложности		S, гр. «А»	S, гр. «А»	S, гр. «В», Y, J	S, Y, J	S, Y, J, Ch
Параметр		Значение параметра				
Соревнование		Марафон	Марафон	Марафон	Минимарафон	Минимарафон
При проведении соревнований в 3 фазы	Дистанция фаза А, м	5000-8000	5000-8000	3000-5000 *	3000-5000 *	1000-2000 *
	Скорость движения в фазе А, км/ч	H1 - 15 P1 - 14	H1 - 15 P1 - 14	14	H1 – 10-12 P1 - 13	P1 - 13
	Трансфер, м	800-1500	800-1500	800-1000	800-1000	800-1000
	Дистанция фаза В, м	6000-9000	5000-7500	5000-7000 **	5000-7000 **	2000-3000 ***
	Скорость движения в фазе В, км/ч	H1 - 14 P1 - 13	H1 - 14 P1 - 13	13	H1 – 13 P1 – 12	P1 - 12
При проведении соревнований в 2 фазы	Дистанция фаза А, м	6000-9000	5800-9000	3000-6000 *	3000-6000 *	1300-2500 *
	Скорость движения в фазе А, км/ч	H1 – 11-13 P1 – 10-12	H1 – 11-13 P1 – 10-12	H1 – 11-12 P1 – 10-12	H1 – 10-12 P1 – 13	P1 - 13
	Дистанция фаза В, м	6000-9000	5000-7500	5000-7000 **	5000-7000 **	2500-3500 ***
	Скорость движения в фазе В, км/ч	H1 - 14 P1 - 13	H1 - 14 P1 - 13	13	H1 – 13 P1 – 10-12	P1 – 10-12
Количество препятствий		до 8	до 7	5-7	5-7 *****	2-3 *****
Минимальное количество препятствий на чемпионате, Кубке, первенстве России		7	7	6	6	
Количество створов в препятствии		до 6	до 6	до 6	до 6	до 4
Количество створов в препятствии			до 6	до 6	до 6	до 4

⁴¹ Условные обозначения: * Вместо фазы А может быть организована разминка 30 мин под наблюдением Стюарда; ** Приблизительно 1 км на препятствие; *** Приблизительно 800 м на препятствие; ***** Без водного препятствия и горы.

Приложение 126. Технические параметры проведения раздела «паркур» в соревнованиях по драйвингу.

Класс	CAN 4*	CAN 3*	CAN 2*	CAN 1*
Категория участников / группа технической сложности	S, гр. «А»	S, гр. «А», «В», Y, J	S, Y, J, Ch, К	S ⁴² , Y, J, Ch, К
Параметр	Значение параметра			
Количество конус-препятствий	20 ⁴³	20 ⁴⁴	20 ⁴⁵	15 ⁴⁶
Количество конус-препятствий сокращенной ширины на 5см	5	2	0	0
Количество одиночных альтернативных конус-препятствий	2	1	0	0
Максимальная скорость м/мин	H1 - 250 P1 – 260	H1 - 230 P1 – 240	H1 - 220 P1 – 230	210
Максимальная скорость м/мин в Соревновании «на время»	H1 - 250 P1 – 260	H1 - 230 P1 – 240	H1 - 220 P1 – 230	
Ширина колеи в конус- препятствии, см	+20	+20 или +30	+30 см	+30 или +40
Дистанция, м	800 – 500	800 – 500	800 – 500	800 – 500
Серпантин, м	10-12	10-12	10-12	10-12
Зиг-заг, м	11-13	11-13	11-13	11-13
Волна, м	10-12	10-12	10-12	10-12
Расстояния между препятствиями, м	12	12	12	12

⁴² В т.ч. соревнования группы «С».

⁴³ Допустимо применять все виды комбинированных препятствий, включая «Мост», «Вода».

⁴⁴ Препятствие «Вода» не используются

⁴⁵ Допустимо применять все виды комбинированных препятствий кроме «Мост», «Вода».

⁴⁶ То же.

Приложение 12в. Технические параметры проведения раздела «комбинированный марафон» в соревнованиях по драйвингу.

Класс	CAN 4*	CAN 3*	CAN 2*	CAN 1*
Категория участников / группа технической сложности	S, гр. «А»	S, гр. «А», «В», Y, J	S, Y, J, Ch ⁴⁷	S, Y, J, Ch ⁴⁸
Параметр				
Количество конус-препятствий	8-12 ⁴⁹	8-12 ⁵⁰	8-12 ⁵¹	8-12 ⁵²
Количество препятствий типа марафон	1-2	1-2	1-2	1-2
Количество препятствий мост, вода	0-1	0-1	0-1	0-1
Количество препятствий скоростная коробка	0-1	0-1	0-1	0-1
Максимальная скорость м/мин	H1 - 250 P1 – 260	H1 - 230 P1 – 240	H1 - 220 P1 – 230	210
Максимальная скорость м/мин в Соревновании «на время»	H1 - 250 P1 – 260	H1 - 230 P1 – 240	H1 - 220 P1 – 230	
Ширина колеи в конус- препятствии, см	+20	+30	+30	+30 или +40
Дистанция, м	800 – 500	800 – 500	800 – 500	800 – 500
Количество створов препятствия марафон	6	4-6	4-6	4
Ширина створа препятствия марафон, м	Не менее 2,5	Не менее 2,5	Не менее 2,5	Не менее 2,5

⁴⁷ Препятствие «Мост», «Вода» не используются

⁴⁸ То же.

⁴⁹ Допустимо применять все виды комбинированных препятствий, включая «Мост», «Вода».

⁵⁰ Препятствие «Вода» не используются

⁵¹ То же.

⁵² То же.

Приложение 13. Схема арены для дрессажа.

13а. Схема арены размером 100х40 м

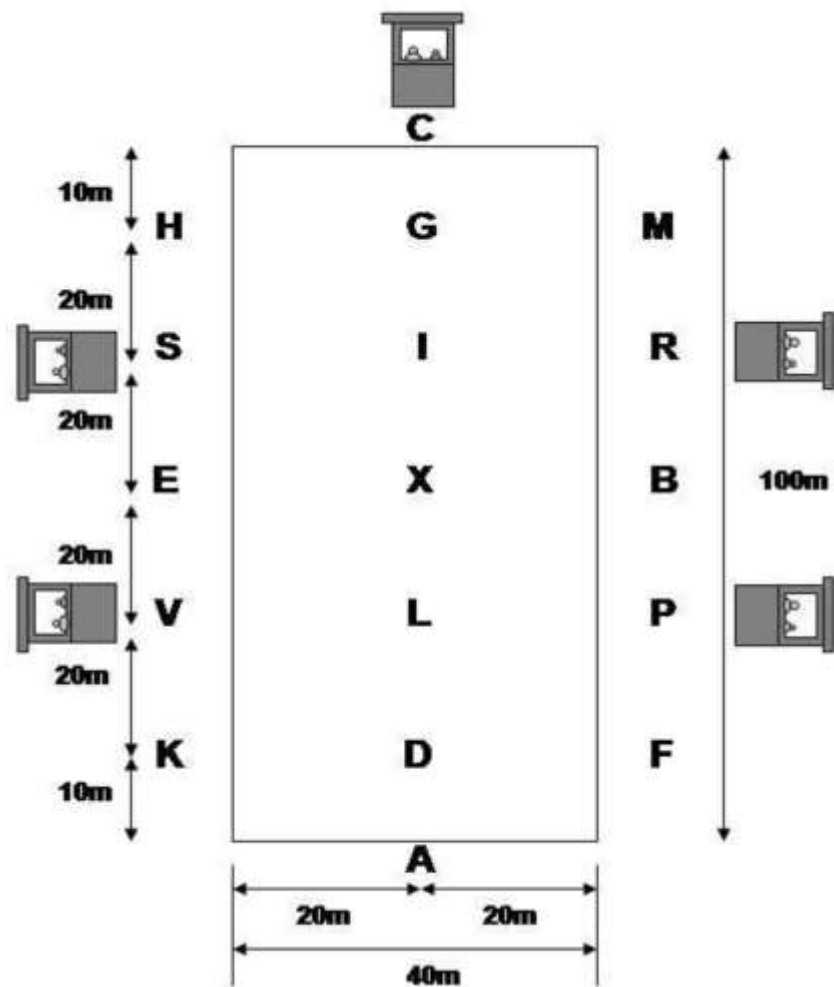

13б. Схема арены размером 80х40 м

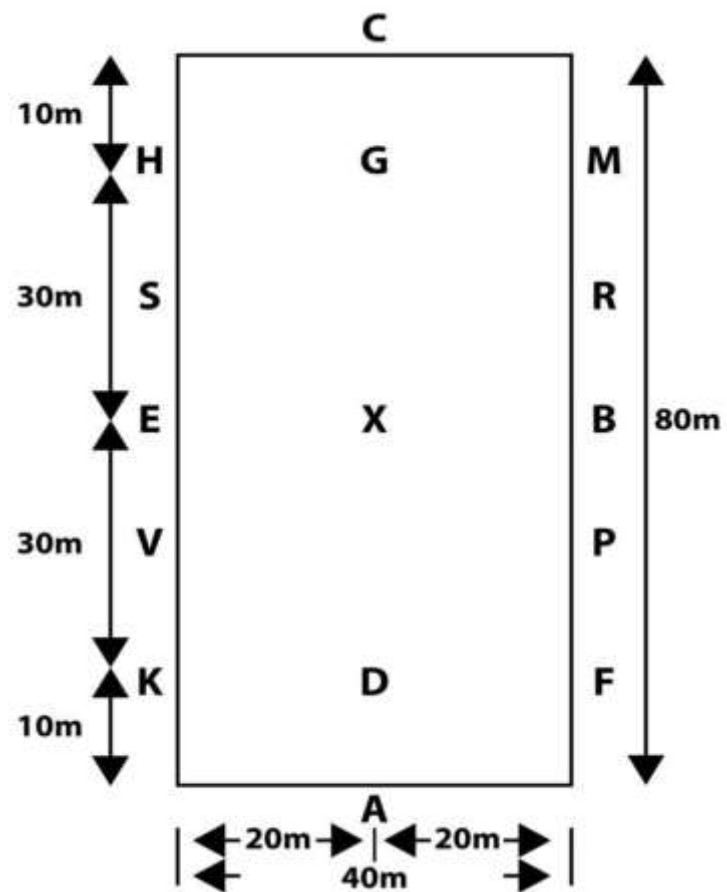

Приложение 14. Ветеринарная карта (для соревнований по пробегам).

НАЗВАНИЕ СОРЕВНОВАНИЯ		ДАТА ПРОВЕДЕНИЯ		ДИСТАНЦИЯ		НОМЕР								
КЛИЧКА ЛОШАДИ		ФКСР ID ЛОШАДИ		ФКСР ID ВСАДНИКА										
ФИО ВСАДНИКА		ФКСР ID ВСАДНИКА												
ТРЕНЕР														
ВЕТЕРИНАРНЫЙ ВРАЧ СПОРТСМЕНА/КОМАНДЫ		ФКСР ID												
ПРЕДВАРИТЕЛЬНАЯ ИНСПЕКЦИЯ		Пульс уд/мин		СЛИЗИСТЫЕ	КРОВЯНЫЕ СОСУДЫ	ДЕГИДРАЦИЯ	ДЫХАНИЕ	ПЕРЕСТАЛ ЬТИКА	ПОДПРУГА СПИНА	МУСКУЛАТУРА	ДВИЖЕНИЯ	ПРИМЕЧАНИЕ	CRI RRI	ПОДПИСЬ ВЕТЕРИНАРА
		А-С	1-4	1-4	СКОРОСТЬ	А-С	А-С	А-С	А-С					
Допущен														
Не допущен														
ЭТАП 1	<input type="checkbox"/> Метаболика <input type="checkbox"/> Пульс (RI) <input type="checkbox"/> Хромота <input type="checkbox"/> Другое													
	сошел допущен													
ЭТАП 2	<input type="checkbox"/> Метаболика <input type="checkbox"/> Пульс (RI) <input type="checkbox"/> Хромота <input type="checkbox"/> Другое													
	сошел допущен													
ЭТАП 3	<input type="checkbox"/> Метаболика <input type="checkbox"/> Пульс (RI) <input type="checkbox"/> Хромота <input type="checkbox"/> Другое													
	сошел допущен													
ЭТАП 4	<input type="checkbox"/> Метаболика <input type="checkbox"/> Пульс (RI) <input type="checkbox"/> Хромота <input type="checkbox"/> Другое													
	сошел допущен													
ЭТАП 5	<input type="checkbox"/> Метаболика <input type="checkbox"/> Пульс (RI) <input type="checkbox"/> Хромота <input type="checkbox"/> Другое													
	сошел допущен													
ФИНАЛЬНАЯ ИНСПЕКЦИЯ														
<input type="checkbox"/> Метаболика <input type="checkbox"/> Пульс <input type="checkbox"/> Хромота <input type="checkbox"/> Другое														
сошел <input type="checkbox"/> ФИНИШИРОВАЛ														
КВАЛИФИЦИРОВАН	ДА	НЕТ	ОТПРАВЛЕН В КЛИНИКУ	ДА	НЕТ	ГОТОВНОСТЬ К ПОГРУЗКЕ	ДА	НЕТ	ПРЕДСЕДАТЕЛЬ ВЕТЕРИНАРНОЙ КОМИССИИ	ПОДПИСЬ				